



2013 統計情報 第13号

川崎市の就業構造

— 平成24年就業構造基本調査結果 —

川 崎 市

目 次

調査の概要

平成24年就業構造基本調査の概要	1
利用上の注意	3
用語の解説	4

調査結果の概要

1 15歳以上人口の就業状態	9
(1) 有業者、無業者	9
(2) 有業率	9
2 有業者	11
(1) 従業上の地位別、雇用形態別有業者数	11
(2) 産業別有業者数	13
(3) 職業別有業者数	14
(4) 所得階級別有業者数	14
(5) 年間就業日数、週間就業時間別有業者数	16
3 就業異動の状況	18
(1) 就業異動の状況	18
(2) 転職率、離職率、新規就業率の推移	19
(3) 正規・非正規間の就業異動の状況	20
(4) 転職就業者及び離職非就業者の離職理由	21
4 就業希望の状況	22
(1) 有業者の就業希望	22
(2) 無業者の就業希望	25
5 世帯の就業状態	27
(1) 世帯の就業状態	27
(2) 世帯の所得	27
6 職業訓練・自己啓発の状況	29
(1) 男女、年齢別の状況	29
(2) 有業者の状況	30
7 大都市の就業構造	31
(1) 有業率	31
(2) 転職率	31
(3) 離職率	32

統計表

【人口・就業に関する統計表】

〔15歳以上人口に関する表〕

第1表 男女、年齢、就業状態別15歳以上人口	35
------------------------	----

〔有業者に関する表〕

第2表 男女、年齢、従業上の地位、雇用形態別有業者数	37
第3表 男女、産業、従業上の地位、雇用形態別有業者数	39
第4表 男女、産業、従業上の地位、年齢別有業者数	41
第5表 男女、職業、従業上の地位、雇用形態別有業者数	43
第6表 男女、職業、従業上の地位、年齢別有業者数	45
第7表 男女、所得、従業上の地位、年齢別有業者数	47
第8表 男女、産業、従業上の地位、雇用形態、年間就業日数、就業の規則性、週間就業時間別有業者数	49
第9表 男女、年齢、年間就業日数、就業の規則性、週間就業時間別有業者数	52

〔就業異動に関する表〕

第10表 男女、年齢、過去1年以内の就業異動別15歳以上人口	55
第11表 男女、年齢、前職の離職理由別15歳以上人口	56
第12表 男女、前職の従業上の地位・雇用形態、現職の従業上の地位・雇用形態別転職就業者数	57

〔就業希望に関する表〕

第13表 男女、年齢、従業上の地位、就業希望意識、求職活動の有無別有業者数	58
第14表 男女、年齢、求職活動の有無、転職希望理由別転職希望者数	59
第15表 男女、年齢、求職活動の有無、就業希望理由別就業希望者数	60

〔職業訓練・自己啓発に関する表〕

第16表 男女、年齢、就業状態、職業訓練・自己啓発の有無、職業訓練・自己啓発の内容別15歳以上人口	61
第17表 男女、年齢、職業訓練・自己啓発の有無、職業訓練・自己啓発の内容別有業者	63

〔育児・介護に関する表〕

第18表 男女、年齢、就業状態、育児の有無、育児休業等制度利用の有無別15歳以上人口	61
第19表 男女、年齢、就業状態、介護の有無、介護休業等制度利用の有無別15歳以上人口	63

【世帯単位でみた統計表】

第20表 帯世主の就業状態、一般・単身世帯、世帯主の年齢、世帯所得別世帯数	65
---------------------------------------	----

調査の概要

平成24年就業構造基本調査の概要	1
利用上の注意	3
用語の解説	4

平成 24 年就業構造基本調査の概要

1 調査の目的及び概要

就業構造基本調査は、就業・不就業の実態を種々の観点からとらえ、我が国の就業構造を全国だけでなく、地域別にも詳細に明らかにし、国や都道府県における雇用政策、経済政策などの各種行政施策立案の基礎資料を得ることや学術研究のための利用に資することなどを目的としています。

この調査は、統計法に基づく基幹統計調査として、昭和31年の第1回調査以来ほぼ3年ごとに実施してきましたが、57年以降は5年ごとに実施しており、今回の調査は16回目に当たります。

2 調査の期日

調査は、平成24年10月1日現在で実施しました。

3 調査の範囲

(1) 調査の地域

平成22年国勢調査調査区のうち、総務大臣が指定する約3万2千の調査区(本市では、166調査区)としています。

(2) 調査の対象

指定された調査区のうち、総務大臣の定める方法により市町村長が選定した抽出単位(一の世帯が居住することができる建物又は建物の一部をいう。)に居住する約47万世帯(本市では、約2,500世帯)の15歳以上の世帯員としています。

ただし、次に掲げる者は除きます。

ア 外国政府の外交使節団又は領事機関の構成員等及び外国軍隊の軍人・軍属並びにこれらの家族

イ 自衛隊の営舎内又は艦船内の居住者

ウ 刑務所・拘置所に収容されている者のうち刑の確定している者及び少年院・婦人補導院の在院者

4 調査の事項

(1) 15歳以上の世帯員に関する事項

ア 全員について

氏名、男女の別、配偶者の有無、世帯主との続柄、出生の年月、就学状況・卒業時期、学校の種類、居住開始時期、転居の理由、転居前の居住地、収入の種類、ふだんの就業・不就業状態、職業訓練・自己啓発の有無、職業訓練・自己啓発の種類、育児の有無、育児休業等制度利用の有無・育児休業等制度の種類、介護の有無、介護休業等制度の有無・介護休業等制度の種類、震災による仕事への影響の有無、避難の有無、現在の避難の状況、震災時の居住地

イ 有業者について

(ア) 主な仕事について

従業上の地位・勤め先での呼称、起業の有無、雇用契約期間の定めの有無・一回当たりの雇用契約期間、雇用契約の更新の有無・回数、勤め先の経営組織、勤め先の名称、勤め先の事業の内容、仕事の内容、企業全体の従業者数、年間就業日数、就業の規則性、週間就業時間、年間収入、就業開始の時期、転職又は追加就業等の希望の有無、転職希望の理由、希望する仕事の形態、求職活動の有無、就業時間延長等の希望の有無、前職の有無

(イ) 主な仕事以外の仕事について

主な仕事以外の仕事の有無・従業上の地位、勤め先の事業の内容

(ウ) 前職について

離職の時期、就業継続年月、離職の理由、従業上の地位、勤め先での呼称、勤め先の事業の内容、仕事の内容、現職又は前職と初職との関係、初職の就業開始の時期、初職の従業上の地位・勤め先での呼称

ウ 無業者について

(ア) 就業の希望等について

就業希望の有無、就業希望の理由、希望する仕事の種類、希望する仕事の形態、求職活動の有無、非求職の理由、求職期間、就業希望時期、就業非希望の理由、1年前の就業・不就業状態、就業経験の有無

(イ) 前職について

離職の時期、就業継続年月、離職の理由、従業上の地位・勤め先での呼称、勤め先の事業の内容、仕事の内容、現職又は前職と初職との関係、初職の就業開始の時期、初職の従業上の地位・勤め先での呼称

(2) 世帯に関する事項

15歳未満の年齢別世帯人員、15歳以上世帯人員、世帯全体の年間収入

5 調査の方法

(1) 調査の流れ

この調査は、次の流れにより行いました。

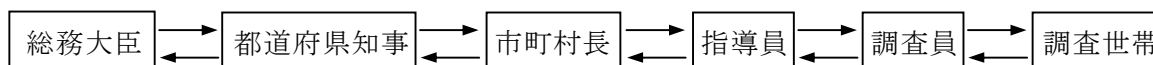

(2) 調査の実施

調査員が、調査世帯ごとに調査票を配布・収集し、質問することにより行いました。

利用上の注意

1 結果数値について

この報告書の結果数値は、表章単位未満の位で四捨五入しており、また、総数に分類不能・不詳等の数値を含んでいるため、総数と内訳の合計とは必ずしも一致しません。

2 統計表の記号及び注記

(1) 統計表の記号は、次のとおり取り扱いました。

「-」……………該当数値のないもの又は割合の算出に当たって除数が「0」のもの

「0」、「0.0」…集計した数値が表章単位に満たないもの

「△」……………集計した数値がマイナス（負数）のもの

(2) 構成比、有業率、転職率、離職率等の数値は、表章単位の数値から算出しました。

(3) 解説中に用いている「ポイント」とは、パーセントとパーセントの差をいいます。

3 結果の推定方法

結果の推定には、標本調査のため、比推定(※ 高い相関関係のある別の項目を介して比例補正する方法)の考え方にに基づき算出しており、標本誤差があります。

標本誤差を示す具体的な数値として、標準誤差率がありますが、総務省統計局のホームページの「平成24年就業構造基本調査」の「調査の結果」の「推計方法」に掲載されています。なお、平成24年調査時の標準誤差率は、次のとおりです。

推定値の大きさ別標準誤差率（平成24年） 川崎市

(千人、%)

推定値の大きさ	標準誤差率	推定値の大きさ	標準誤差率
700	1.66	30	9.18
500	2.00	20	11.44
300	2.63	10	16.65
200	3.28	7	20.21
100	4.78	5	24.25
70	5.80	3	31.99
50	6.96		

ここに掲載されている標準誤差率とは、全数調査を行った場合に得られる結果数値が存在する範囲を示す目安となります。

すなわち、推定値を中心として、その前後に標準誤差の2倍の幅をとれば、その幅の間の中に真の値があることが約95%の確率で期待されます。

用語の解説

1 年齢

平成24年9月30日現在による満年齢をいいます。

2 配偶関係

配偶関係は、戸籍上の届出の有無に関係なく、現在、妻又は夫のある者を配偶者ありとしました。

3 就業状態

15歳以上の者を、ふだんの就業・不就業状態*により、次のように区分しています。

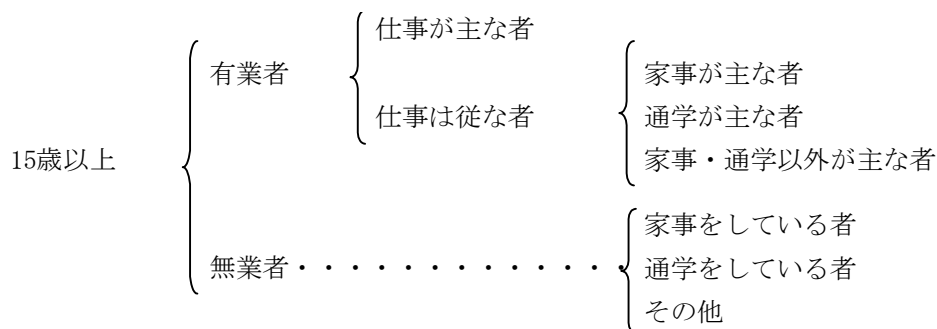

* 月末1週間の就業・不就業の状態を把握する労働力調査とは把握方法が異なります。

有業者……………ふだん収入を得ることを目的として仕事をしており、調査日（平成24年10月1日）以降もしていくことになっている者及び仕事は持っているが、現在は休んでいる者

なお、家族が自家営業に従事した場合は、その家族が無給であっても、自家の収入を得る目的であれば有業者としています。

無業者……………ふだん仕事をしていない者、すなわち、ふだんまったく仕事をしていない者及び臨時的にしか仕事をしていない者

4 従業上の地位及び雇用形態

< 従業上の地位 >

自営業主……………個人経営の商店主、工場主、農業主、開業医、弁護士、著述家、家政婦など、自分で事業を営んでいる者

家族従業者……………自営業主の家族で、その自営業主の営む事業を無給で手伝っている者

雇 用 者……………会社員、団体職員、公務員、個人商店の従業員など、会社、団体、個人、官公庁、個人商店などに雇用されている者

会社などの役員……………会社の社長、取締役、監査役、団体・公益法人や独立行政法人の理事・監事などの役職にある者

< 雇用形態 >

「会社などの役員」以外の雇用者を、勤め先での呼称によって、「正規の職員・従業員」、「パート」、「アルバイト」、「労働者派遣事業所の派遣社員」、「契約社員」、「嘱託」、「その他」の七つに区分しています。

なお、これらに「会社などの役員」を加えた8区分を雇用者全体の雇用形態区分として用いることもあります。

また、「正規の職員・従業員」を「正規就業者」、それ以外の6区分をまとめて「非正規就業者」としました。

5 産業

産業は、就業者が実際に働いていた事業所の事業の種類によって定めています。

ただし、労働者派遣法に基づく人材派遣企業からの派遣社員については、派遣先の事業所の事業の種類により定めています。

産業分類は、日本標準産業分類（平成19年11月改訂）に基づき、就業構造基本調査に適合するように集約して編集したものを用いています。

6 職業

職業は、就業者が実際に従事していた仕事の種類によって、その分類項目を定めています。

職業分類は、日本標準職業分類（平成21年12月改訂）に基づき、就業構造基本調査に適合するように集約して編集したものを用いています。

7 年間就業日数、就業の規則性及び週間就業時間

200日以上就業者……………1年間を通じて200日以上働いている者

200日未満就業者……………1年間を通じて働いている日数が200日未満の者

なお、200日以上就業者及び200日未満就業者のうち規則的就業者について、週間就業時間を調査しました。この「週間就業時間」は、就業規則などで定められている時間ではなく、ふだんの1週間の実労働時間を示します。

8 所得

単に「所得」という場合は、本業から通常得ている年間所得（税込み）をいいます。

なお、家族従業者については、所得の各区分には含めず、総数にのみ含めています。

自営業主の所得……………過去1年間に事業から得た収益、すなわち、売上総額からそれに必要な経費を差し引いたもの

雇用者の所得……………賃金、給料、手間賃、諸手当、ボーナスなど過去1年間に得た税込みの給与総額（現物収入は除く）

9 副業

主な仕事以外の仕事をいう。

なお、副業を二つ以上持っている場合、従業上の地位及び産業の区分は、そのうち主なものの一つによることとしています。

10 就業異動

過去1年以内の就業異動により、15歳以上の者を次のように区分しています。

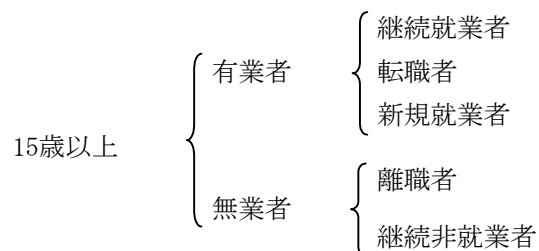

継続就業者……1年前も現在と同じ勤め先（企業）で就業していた者

転職者……1年前の勤め先（企業）と現在の勤め先が異なる者

新規就業者……1年前には仕事をしていなかったが、この1年間に現在の仕事に就いた者

離職者……1年前には仕事をしていたが、その仕事をやめて、現在は仕事をしていない者

継続非就業者…1年前も現在も仕事をしていない者

また、就業異動の履歴により、15歳以上の者を次のように区分しています。

入職就業者……前職がない有業者

転職就業者……前職がある有業者

離職非就業者…前職がある無業者

就業未経験者…前職がない無業者

11 前職

現在の仕事に就く以前にしていた仕事又は現在無業の人が以前に仕事をしていた場合はその仕事を指します。

12 就業希望

就業に関する希望により、15歳以上の者を次のように区分しています。

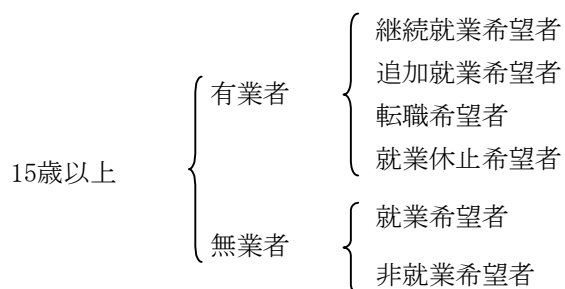

<有業者について>

継続就業希望者…現在就いている仕事を今後も続けていきたいと思っている者のうち、次の「追加就業希望者」に該当しない者

追加就業希望者…現在就いている仕事を続けながら、他の仕事もしたいと思っている者

転職希望者……………現在就いている仕事をやめて、他の仕事に変わりたいと思っている者

就業休止希望者…現在就いている仕事をやめようと思っており、もう働く意思のない者

<無業者について>

就業希望者……………何か収入になる仕事をしたいと思っている者

非就業希望者……………仕事をする意思のない者

13 求職活動の有無

有業者のうち「追加就業希望者」と「転職希望者」及び無業者のうち「就業希望者」については、実際に仕事を探したり、準備したりしているかどうかによって、求職者と非求職者とに区分しています。

14 職業訓練・自己啓発

過去1年間（平成23年10月1日以降）に行った、仕事に役立てるための訓練や自己啓発をいいます。

15 比率について

転職率……………転職者の1年前の有業者に占める割合

離職率……………離職者の1年前の有業者に占める割合

継続就業率……………継続就業者の現在の有業者に占める割合

新規就業率……………新規就業者の現在の有業者に占める割合

継続非就業率……………継続非就業者の現在の無業者に占める割合

求職者率……………求職者の現在の無業者に占める割合

調査結果の概要

1	15歳以上人口の就業状態	9
2	有業者	11
3	就業異動の状況	18
4	就業希望の状況	22
5	世帯の就業状態	27
6	職業訓練・自己啓発の状況	29
7	大都市の就業構造	30

調査結果の概要

1 15歳以上人口の就業状態

(1) 有業者、無業者

平成24年10月1日現在における川崎市内の15歳以上人口、124万6千人をふだんの就業状態別にみると、有業者は78万2千人、無業者は46万4千人で、前回調査(平成19年10月1日実施)と比べると、有業者は2千人(増減率 $\Delta 0.3\%$)減少し、無業者は6万1千人(同 15.2%)増加しています。

男女別にみると、有業者は男性が46万7千人、女性が31万5千人で、前回調査と比べると、それぞれ1万1千人(増減率 $\Delta 2.4\%$)減、9千人(同 3.1%)増となっています。また、無業者は男性が16万8千人、女性が29万6千人で、前回調査と比べてそれぞれ3万2千人(同 23.2%)増、3万人(同 11.1%)増となっています。

図1 男女別有業者数、有業率の推移
(昭和57年～平成24年)

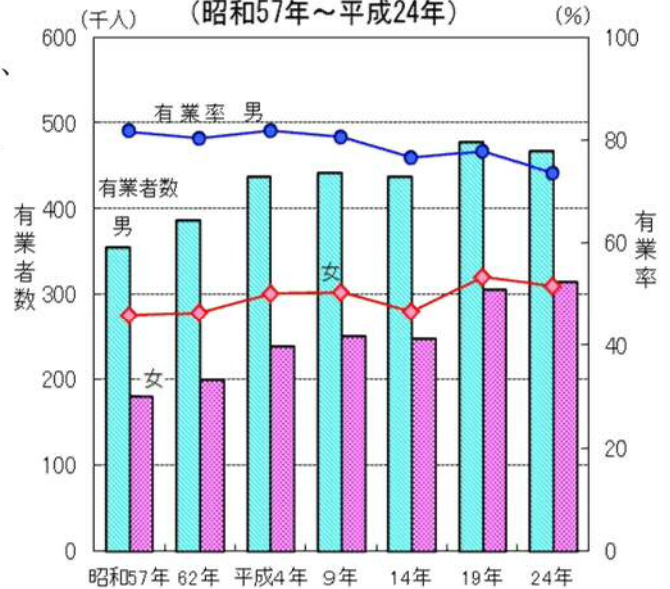

(2) 有業率

15歳以上人口に占める有業者の割合(有業率)は62.7%で、前回調査と比べて3.3ポイント減少しています。

男女別にみると、男性は73.5%、女性は51.6%で、前回調査と比べてそれぞれ4.3ポイント、1.8ポイント減少しています。

年齢階級別にみると、男性は30歳代後半から50歳代前半までの各年齢階級で90%を超えており、若年齢層及び高年齢層で低くなる台形型カーブを描いています。一方、女性は30歳代後半を底(59.2%)とするM字型カーブを描いています。

前回調査と比べて、男性は20歳代前半、40歳代前半の各年齢階級で、また、女性は10歳代後半、20歳代前半、30歳代、50歳代の各年齢階級で上昇しています。

図2 男女別、年齢別有業率
(平成19年、24年)



表1 男女、就業状態別15歳以上人口（平成19年、24年）

(単位:千人、%)

男 調 査 年 次	女	15歳以上 人 口	有 業 者 総 数	仕 事 が 主 な 者	仕 事 は 従 な 者	無 業 者 総 数	う ち 家 事 を し て い る 者	う ち 通 学 を し て い る 者	有 業 率
総 数		1,186.8 1,246.1	783.7 781.8	653.3 645.2	129.1 135.6	403.2 464.3	191.6 222.0	71.4 76.5	66.0 62.7
男		614.2 634.6	477.8 466.5	453.6 446.7	22.9 19.5	136.4 168.1	8.6 12.1	39.9 46.1	77.8 73.5
女		572.6 611.5	305.9 315.3	199.7 198.5	106.2 116.1	266.7 296.2	183.1 209.9	31.4 30.4	53.4 51.6

表2 男女、年齢階級別有業者数、無業者数及び有業率（平成19年、24年）

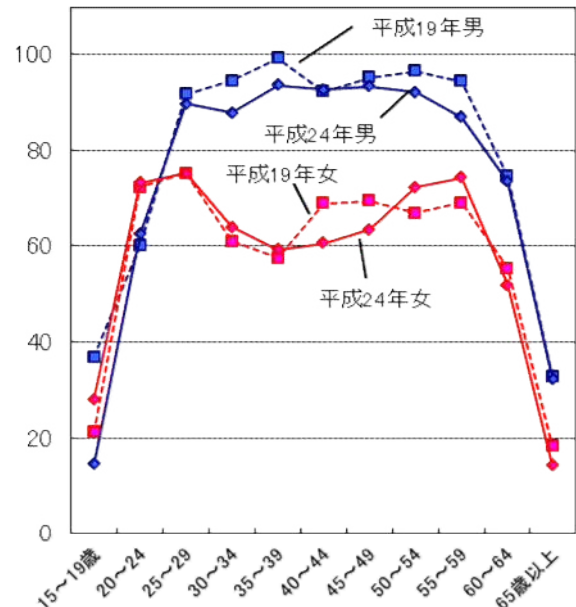
(単位:千人、%)

男 年 齢	女 年 齢	平 成 19 年				平 成 24 年				有 業 率 増 減
		15歳以上 人 口	有 業 者	無 業 者	有 業 率	15歳以上 人 口	有 業 者	無 業 者	有 業 率	
総 数	総 数	1,186.8	783.7	403.2	66.0	1,246.1	781.8	464.3	62.7	△ 3.3
	15～19歳	58.9	17.3	41.6	29.4	60.5	12.8	47.7	21.2	△ 8.2
	20～24	93.6	61.3	32.2	65.5	86.6	58.4	28.2	67.4	1.9
	25～29	112.0	94.3	17.7	84.2	108.1	89.6	18.5	82.9	△ 1.3
	30～34	131.3	103.6	27.7	78.9	117.9	90.2	27.7	76.5	△ 2.4
	35～39	133.7	106.7	27.0	79.8	131.2	101.3	29.9	77.2	△ 2.6
	40～44	107.9	88.0	19.9	81.6	130.9	101.3	29.6	77.4	△ 4.2
	45～49	83.8	69.7	14.1	83.2	107.7	85.6	22.2	79.5	△ 3.7
	50～54	74.5	61.4	13.1	82.4	83.8	69.3	14.5	82.7	0.3
	55～59	94.0	77.2	16.8	82.1	74.1	59.8	14.3	80.7	△ 1.4
男 数	60～64	77.9	50.7	27.3	65.1	90.2	56.8	33.4	63.0	△ 2.1
	65歳以上	219.4	53.5	165.7	24.4	255.2	56.7	198.3	22.2	△ 2.2
	総 数	614.2	477.8	136.4	77.8	634.6	466.5	168.1	73.5	△ 4.3
	15～19歳	30.4	11.2	19.2	36.8	31.1	4.5	26.6	14.5	△ 22.3
	20～24	51.0	30.6	20.5	60.0	46.0	28.7	17.3	62.4	2.4
	25～29	61.1	56.0	5.1	91.7	57.9	51.9	6.0	89.6	△ 2.1
	30～34	70.4	66.5	3.9	94.5	62.2	54.6	7.5	87.8	△ 6.7
	35～39	71.7	71.1	0.6	99.2	69.1	64.6	4.5	93.5	△ 5.7
	40～44	58.8	54.2	4.6	92.2	68.8	63.7	5.1	92.6	0.4
	45～49	45.2	43.0	2.3	95.1	57.8	53.9	3.9	93.3	△ 1.8
女 数	50～54	39.4	38.0	1.4	96.4	44.3	40.8	3.5	92.1	△ 4.3
	55～59	48.8	46.0	2.8	94.3	38.5	33.4	5.0	86.8	△ 7.5
	60～64	39.2	29.2	10.0	74.5	45.9	33.7	12.2	73.4	△ 1.1
	65歳以上	98.1	32.0	66.0	32.6	113.0	36.5	76.6	32.3	△ 0.3
	総 数	572.6	305.9	266.7	53.4	611.5	315.3	296.2	51.6	△ 1.8
	15～19歳	28.5	6.0	22.4	21.1	29.3	8.2	21.1	28.0	6.9
	20～24	42.5	30.7	11.8	72.2	40.6	29.7	10.9	73.2	1.0
	25～29	50.9	38.3	12.6	75.2	50.2	37.7	12.5	75.1	△ 0.1
	30～34	60.9	37.1	23.8	60.9	55.7	35.6	20.1	63.9	3.0
	35～39	62.0	35.6	26.3	57.4	62.2	36.8	25.4	59.2	1.8
40～44	49.1	33.8	15.3	68.8	62.1	37.6	24.5	60.5	△ 8.3	
45～49	38.6	26.8	11.8	69.4	49.9	31.6	18.2	63.3	△ 6.1	
50～54	35.0	23.4	11.6	66.9	39.5	28.5	11.0	72.2	5.3	
55～59	45.2	31.2	14.0	69.0	35.6	26.4	9.3	74.2	5.2	
60～64	38.7	21.4	17.3	55.3	44.3	23.0	21.3	51.9	△ 3.4	
65歳以上	121.0	21.6	99.8	17.9	142.1	20.2	122.0	14.2	△ 3.7	

2 有業者

(1) 従業上の地位別、雇用形態別有業者数

有業者を従業上の地位別にみると、「自営業主」が5万6千人(有業者全体の7.2%)、「家族従業者」が6千人(同0.7%)、「雇用者」が71万9千人(同91.9%)となっています。前回調査と比べると、「自営業主」が1千人(増減率2.4%)増、「雇用者」が6千人(同0.8%)増となっており、「雇用者」のうち男性が9千人(同△2.0%)減、女性が1万4千人(同1.0%)増となっています。

雇用者を雇用形態別にみると、「正規の職員・従業員」が44万7千人(雇用者全体の62.2%)、「パート」が9万2千人(同12.8%)、「アルバイト」が6万3千人(同8.7%)、「労働者派遣事業所の派遣社員」が1万8千人(同2.5%)、「契約社員・嘱託」が4万8千人(同6.7%)となっており、前回調査と比べると、「正規の職員・従業員」が1千人(増減率0.3%)増、「パート」が9千人(同10.9%)増、「アルバイト」が5千人(同8.7%)増、「契約社員・嘱託」が6千人(同13.1%)増となっているのに対し、「労働者派遣事業所の派遣社員」が9千人(同△32.0%)減少しています。

図3 男女、従業上の地位、雇用形態別有業者数(平成19年、24年)



表3 男女、従業上の地位、雇用形態別有業者数(平成19年、24年)

(単位:千人、%)

有業者数	調査年次	性別	総数	自営業主	家族従業者	雇用者	会社などの役員	正規の職員・従業員	パート	アルバイト	派遣社員	契約社員・嘱託	その他
				平成19年	平成24年	平成19年	平成24年	平成19年	平成24年	平成19年	平成24年	平成19年	平成24年
有業者数	総数	平成19年	783.7	54.6	15.1	713.0	44.4	445.7	82.9	57.6	26.6	42.6	12.8
		平成24年	781.8	55.9	5.6	718.8	39.3	447.1	91.9	62.6	18.1	48.2	11.5
	男	平成19年	477.8	40.5	3.3	433.3	34.7	321.3	6.6	30.3	10.4	24.2	5.8
		平成24年	466.5	40.5	-	424.8	32.3	316.4	10.5	28.1	5.9	25.6	6.1
女	平成19年	305.9	14.1	11.8	279.7	9.7	124.5	76.4	27.3	16.2	18.4	7.1	
	平成24年	315.3	15.3	5.6	294.0	7.0	130.7	81.4	34.5	12.2	22.7	5.5	
構成比	総数	平成19年	100.0	7.0	1.9	91.0	6.2	62.5	11.6	8.1	3.7	6.0	1.8
		平成24年	100.0	7.2	0.7	91.9	5.5	62.2	12.8	8.7	2.5	6.7	1.6
	男	平成19年	100.0	8.5	0.7	90.7	8.0	74.2	1.5	7.0	2.4	5.6	1.3
		平成24年	100.0	8.7	-	91.1	7.6	74.5	2.5	6.6	1.4	6.0	1.4
女	平成19年	100.0	4.6	3.9	91.4	3.5	44.5	27.3	9.8	5.8	6.6	2.5	
	平成24年	100.0	4.9	1.8	93.2	2.4	44.5	27.7	11.7	4.1	7.7	1.9	

※1 「会社などの役員」、「正規の職員・従業員」、「パート」、「アルバイト」、「派遣社員」、「契約社員・嘱託」及び「その他」の構成比は、雇用者に占める割合

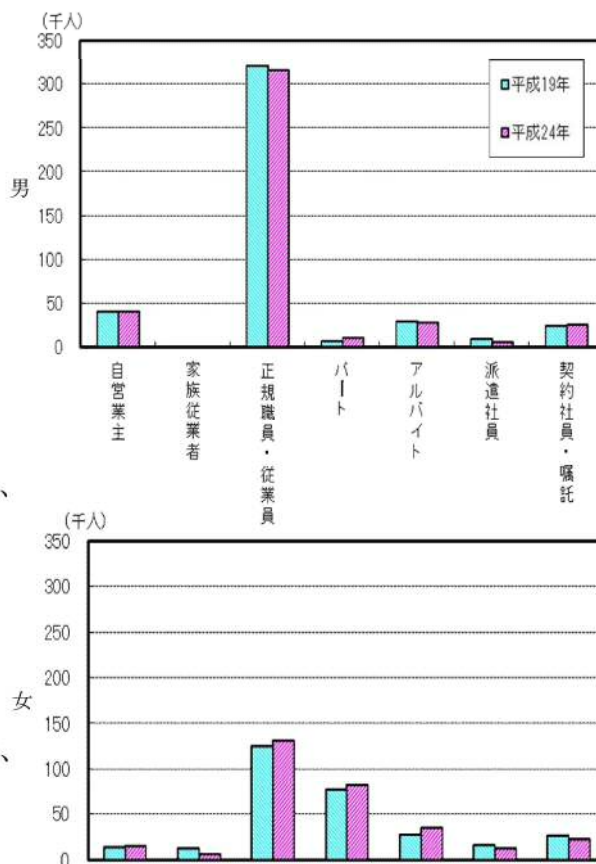
※2 「派遣社員」とは、「労働者派遣事業所の派遣社員」

男女別にみると、男性の「正規の職員・従業員」が31万6千人(男性雇用者全体の74.5%)、「パート」が1万1千人(同2.5%)、「アルバイト」が2万8千人(同6.6%)、

「労働者派遣事業所の派遣社員」が6千人(同1.4%)、「契約社員・嘱託」が2万6千人(同6.0%)で、前回調査と比べると、「パート」が4千人(増減率59.1%)増、「契約社員・嘱託」が1千人(同5.8%)増となっているのに対し、「正規の職員・従業員」が5千人(同△1.5%)減、「労働者派遣事業所の派遣社員」が5千人(同△43.3%)減、「アルバイト」が2千人(同△7.3%)減となっています。一方、女性の「正規の職員・従業員」が13万1千人(女性雇用者全体の44.5%)、「パート」が8万1千人(同27.7%)、「アルバイト」が3万5千人(同11.7%)、「労働者派遣事業所の派遣社員」が1万2千人(同4.1%)、「契約社員・嘱託」が2万3千人(同7.7%)で、前回調査と比べると、「正規の職員・従業員」が6千人(増減率5.0%)増、「パート」が5千人(同6.5%)増、「アルバイト」が7千人(同26.4%)増、「契約社員・嘱託」が4千人(同23.4%)増となっているのに対し、「労働者派遣事業所の派遣社員」が4千人(同△24.7%)減少しています。

さらに、雇用者を男女別、年齢階級別、雇用形態別にみると、男性は10歳代後半から50歳代後半にかけて「正規の職員・従業員」、また、60歳代後半と75歳以上は「会社などの役員」の割合が最も高く、70歳代前半は「アルバイト」「契約社員」の割合が高くなっています。「正規の職員・従業員」の雇用者に占める割合は、20歳代前半から50歳代後半が5割以上で、60歳代前半から逡減していきます。

女性は10歳代後半で「アルバイト」、20歳代前半から30歳代後半と70歳代前半以降は「正規の職員・従業員」、40歳代前半から60歳代後半にかけて「パート」の割合が最も高くなっています。「正規の職員・従業員」の雇用者に占める割合は、20歳代前半で5割程ですが、20歳代後半で7割程度に上昇し、30歳代は5割台となり、40歳代前半から60歳代後半にかけてはさらに逡減していきます。

図4 男女、年齢、雇用形態別雇用者の構成比(平成24年)

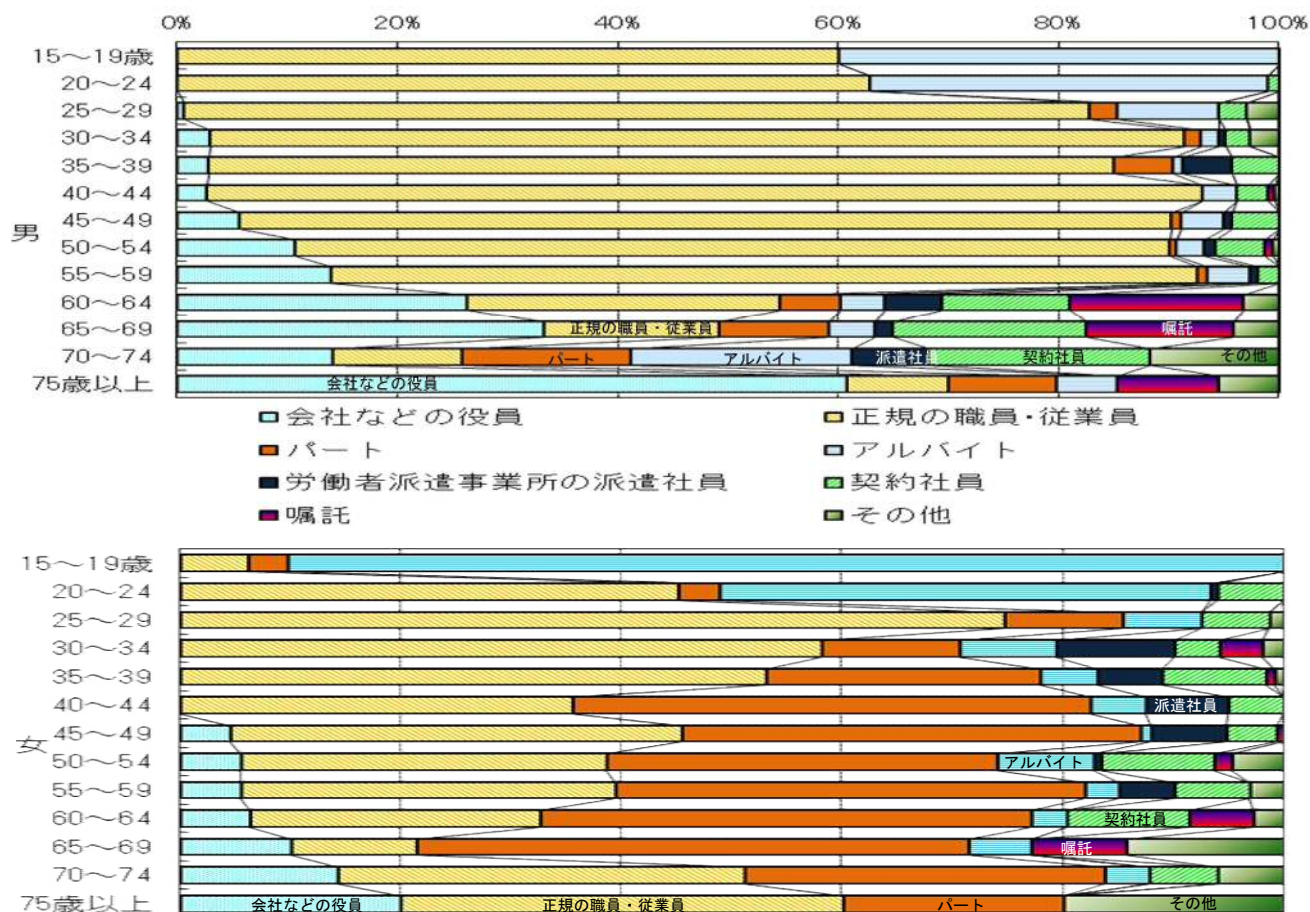

(2) 産業別有業者数

有業者を産業(3部門)別にみると、「第1次産業」が4千人(有業者全体の0.5%)、「第2次産業」が17万人(同21.7%)、「第3次産業」が55万8千人(同71.4%)となっています。前回調査と比べると、「第1次産業」が1千人(増減率△11.9%)減少、「第3次産業」が3千人(同△0.5%)減少しているのに対し、「第2次産業」が7千人(同4.2%)増加しており、「第2次産業」の割合が0.9ポイント上昇しています。

男女別にみると、男性の「第1次産業」が2千人(男性有業者全体の0.5%)、「第2次産業」が13万9千人(同29.8%)、「第3次産業」が30万3千人(同64.8%)で、前回調査と比べると、「第3次産業」が1万6千人(増減率△1.9%)減少しているのに対し、「第2次産業」が1万3千人(同10.3%)増加しています。一方、女性の「第1次産業」が1千人(女性有業者全体の0.4%)、「第2次産業」が3万1千人(同9.8%)、「第3次産業」が25万6千人(同81.0%)で、前回調査と比べると、「第3次産業」が1万3千人(同5.5%)増加しているのに対し、「第1次産業」が1千人(増減率△31.6%)減少、「第2次産業」が6千人(同△16.8%)減少しています。

図5 男女、産業別有業者構成比の推移(昭和57年～平成24年)



表4 男女、産業別有業者数(平成19年、24年)

		(単位:千人、%)							
	男産 女業	平成19年		平成24年		構成比 の増減	増減数	増減率	
		有業者数	構成比	有業者数	構成比				
総数	総数	783.7	100.0	781.8	100.0	-	△1.9	△0.2	
	第1次産業	4.2	0.5	3.7	0.5	0.0	△0.5	△11.9	
	第2次産業	163.1	20.8	170.0	21.7	0.9	6.9	4.2	
	第3次産業	560.6	71.5	558.0	71.4	△0.1	△2.6	△0.5	
男	総数	477.8	100.0	466.5	100.0	-	△11.3	△2.4	
	第1次産業	2.3	0.5	2.4	0.5	0.0	0.1	4.3	
	第2次産業	126.1	26.4	139.2	29.8	3.4	13.0	10.3	
	第3次産業	318.5	66.7	302.5	64.8	△1.9	△16.0	△5.0	
女	総数	305.9	100.0	315.3	100.0	-	9.4	3.1	
	第1次産業	1.9	0.6	1.3	0.4	△0.2	△0.6	△31.6	
	第2次産業	37.0	12.1	30.8	9.8	△2.3	△6.2	△16.8	
	第3次産業	242.1	79.1	255.5	81.0	1.9	13.4	5.5	

※ 分類不能の産業を除いているので、合計と有業者総数は一致しない。

(3) 職業別有業者数

有業者を職業(大分類)別にみると、最も有業者の割合が高いのは「事務従事者」の18万3千人(有業者全体の23.4%)、次いで「専門的・技術的職業従事者」の15万1千人(同19.3%)、「販売従事者」の12万1千人(同15.4%)、「サービス職業従事者」の9万3千人(同11.9%)の順となっています。

男女別にみると、男性で最も有業者の割合が高いのは「専門的・技術的職業従事者」の10万1千人(男性有業者全体の21.6%)、次いで「事務従事者」の8万2千人(同17.5%)、「販売従事者」の7万2千人(同15.5%)の順となっています。

一方、女性で最も有業者の割合が高いのは「事務従事者」の10万1千人(女性有業者全体の32.0%)、次いで「サービス職業従事者」の5万9千人(同18.7%)、「専門的・技術的職業従事者」の5万1千人(同16.0%)の順となっています。

表5 男女、職業別有業者数

(単位:千人、%)

	総数		男		女	
	有業者数	構成比	有業者数	構成比	有業者数	構成比
総数	781.8	100.0	466.5	100.0	315.3	100.0
管理的職業従事者	14.7	1.9	13.3	2.9	1.4	0.4
専門的・技術的職業従事者	151.2	19.3	100.6	21.6	50.5	16.0
事務従事者	182.7	23.4	81.7	17.5	101.0	32.0
販売従事者	120.6	15.4	72.4	15.5	48.2	15.3
サービス職業従事者	93.2	11.9	34.4	7.4	58.9	18.7
保安職業従事者	7.3	0.9	6.6	1.4	0.7	0.2
農林漁業作業従事者	3.3	0.4	2.3	0.5	0.9	0.3
生産工程従事者	58.2	7.4	45.7	9.8	12.6	4.0
輸送・機械運転従事者	26.9	3.4	26.9	5.8	-	-
建設・採掘従事者	36.4	4.7	36.0	7.7	0.5	0.2
運搬・清掃・包装等従事者	40.4	5.2	25.4	5.4	15.0	4.8
分類不能の職業	46.8	6.0	21.3	4.6	25.5	8.1

(4) 所得階級別有業者数

有業者を所得階級別にみると、最も多い所得層は「200～299万円」の13万6千人(構成比17.3%)で、次いで「100万円未満」の11万6千人(同14.8%)、「300～399万円」の11万3千人(同14.4%)の順となっています。前回調査と比べると、「700～799万円」(9千人、28.1%増)や「100～199万円」(1万3千人、15.0%増)など12階級中5階級で増加しているのに対し、減少した所得階級は「800～899万円」(7千人、△24.0%減)と「1000～1499万円」(8千人、△23.7%減)など12階級中7階級となっています。

所得階級別有業者数を男女別にみると、男性で最も多い所得層は「200～299万円」の7万5千人(構成比16.0%)で、次いで「300～399万円」の6万9千人(同14.7%)、「400～499万円」の6万7千人(同14.3%)の順となっています。一方、女性で最も多い所得層は「100万円未満」の8万6千人(構成比27.2%)で、次いで「100～199万円」の6万4千人(同20.2%)、「200～299万円」の6万1千人(同19.3%)の順となっています。

前回調査と比べると、男性では「200～299万円」(1万7千人、29.7%増)や「700～799万円」(1万1千人、40.4%増)など12階級中5階級で増加しているのに対し、「500～599万円」(1万人、△18.1%減)や「1000～1499万円」(8千人、△23.6%減)などの7階級で減少しています。一方、女性では「100万円未満」(1万2千人、16.4%増)や「100～199

万円」(8千人、14.7%増)など12階級中6階級で増加し、「400～499万円」(7千人、27.3%減)や「700～799万円」(2千人、△38.0%減)などの6階級で減少しています。

図6 男女、所得階級別有業者数(平成19年、24年)



表6 男女、所得階級別有業者数(平成19年、24年)

男 女 所 得 階 級		平成19年		平成24年		構 成 比 の 増 減	増 減 数	増 減 率
		有業者数	構 成 比	有業者数	構 成 比			
総 数		783.7	100.0	781.8	100.0	-	△ 1.9	△ 0.2
総 数	100万円未満	106.4	13.6	115.6	14.8	1.2	9.2	8.6
	100～199万円	86.9	11.1	99.9	12.8	1.7	13.0	15.0
	200～299	118.9	15.2	135.6	17.3	2.1	16.7	14.0
	300～399	107.0	13.7	112.8	14.4	0.7	5.8	5.4
	400～499	92.1	11.8	86.1	11.0	△ 0.8	△ 6.0	△ 6.5
	500～599	66.0	8.4	62.7	8.0	△ 0.4	△ 3.3	△ 5.0
	600～699	52.1	6.6	44.8	5.7	△ 0.9	△ 7.3	△ 14.0
	700～799	32.0	4.1	41.0	5.2	△ 1.1	9.0	28.1
	800～899	27.5	3.5	20.9	2.7	△ 0.8	△ 6.6	△ 24.0
	900～999	20.1	2.6	17.4	2.2	△ 0.4	△ 2.7	△ 13.4
	1000～1499	35.4	4.5	27.0	3.5	△ 1.0	△ 8.4	△ 23.7
	1500万円以上	5.9	0.8	5.7	0.7	△ 0.1	△ 0.2	△ 3.4
総 数		477.8	100.0	466.5	100.0	-	△ 11.3	△ 2.4
男	100万円未満	32.6	6.8	29.7	6.4	△ 0.4	△ 2.9	△ 8.9
	100～199万円	31.3	6.6	36.2	7.8	1.2	4.9	15.7
	200～299	57.5	12.0	74.6	16.0	4.0	17.1	29.7
	300～399	65.4	13.7	68.7	14.7	1.0	3.3	5.0
	400～499	65.5	13.7	66.7	14.3	0.6	1.2	1.8
	500～599	55.8	11.7	45.7	9.8	△ 1.9	△ 10.1	△ 18.1
	600～699	43.3	9.1	37.2	8.0	△ 1.1	△ 6.1	△ 14.1
	700～799	27.0	5.7	37.9	8.1	2.4	10.9	40.4
	800～899	25.0	5.2	18.9	4.1	△ 1.1	△ 6.1	△ 24.4
	900～999	19.6	4.1	16.1	3.5	△ 0.6	△ 3.5	△ 17.9
	1000～1499	33.1	6.9	25.3	5.4	△ 1.5	△ 7.8	△ 23.6
	1500万円以上	5.5	1.2	5.1	1.1	△ 0.1	△ 0.4	△ 7.3
総 数		305.9	100.0	315.3	100.0	-	9.4	3.1
女	100万円未満	73.8	24.1	85.9	27.2	3.1	12.1	16.4
	100～199万円	55.6	18.2	63.8	20.2	2.0	8.2	14.7
	200～299	61.4	20.1	61.0	19.3	△ 0.8	△ 0.4	△ 0.7
	300～399	41.6	13.6	44.1	14.0	0.4	2.5	6.0
	400～499	26.7	8.7	19.4	6.2	△ 2.5	△ 7.3	△ 27.3
	500～599	10.2	3.3	17.0	5.4	2.1	6.8	66.7
	600～699	8.8	2.9	7.6	2.4	△ 0.5	△ 1.2	△ 13.6
	700～799	5.0	1.6	3.1	1.0	△ 0.6	△ 1.9	△ 38.0
	800～899	2.6	0.8	2.0	0.6	△ 0.2	△ 0.6	△ 23.1
	900～999	0.5	0.2	1.3	0.4	0.2	0.8	160.0
	1000～1499	2.3	0.8	1.7	0.5	△ 0.3	△ 0.6	△ 26.1
	1500万円以上	0.4	0.1	0.6	0.2	0.1	0.2	50.0

(5) 年間就業日数、週間就業時間別有業者数

有業者を年間就業日数別にみると、「200日未満」が16万8千人(有業者全体の21.5%)、「200～249日」が26万7千人(同34.2%)、「250日以上」が33万6千人(同43.0%)で、前回調査と比べると、「200日未満」が1万人(増減率6.1%)増、「200～249日」が2万5千人(同△8.5%)減、「250日以上」が1万4千人(同4.4%)増となっています。

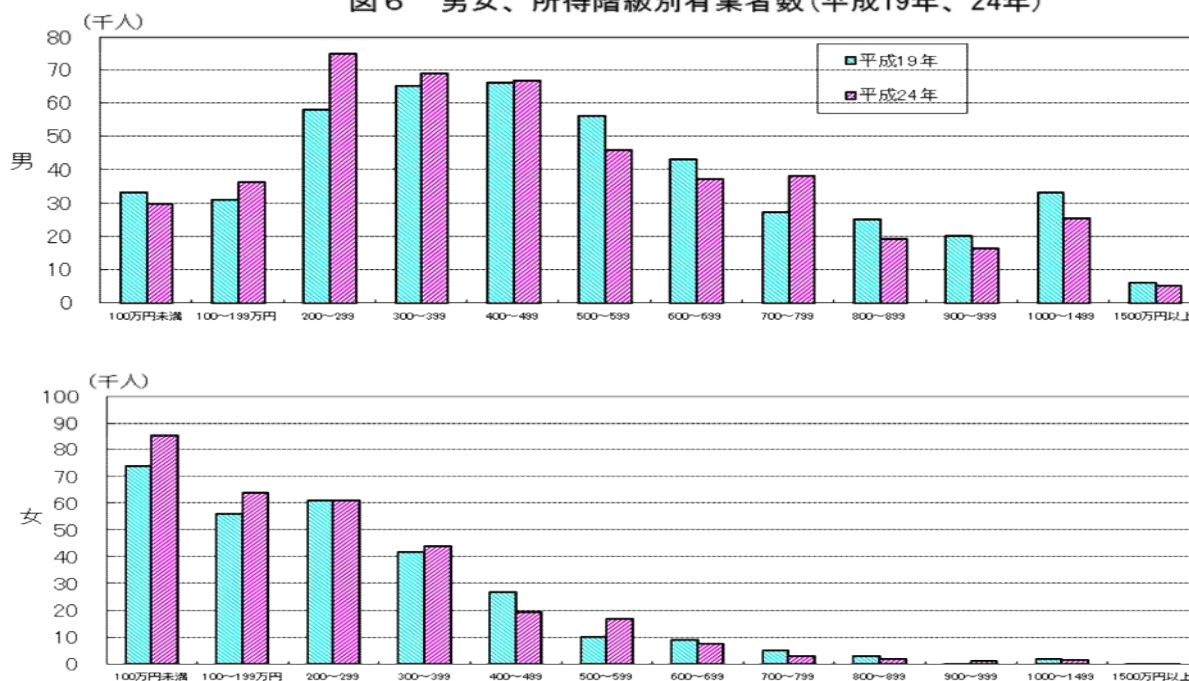
男女別にみると、男性では「250日以上」が23万2千人(男性有業者全体の49.7%)で最も多く、次いで「200～249日」の17万人(同36.4%)、「200日未満」の5万9千人(同12.6%)の順となっています。前回調査と比べると、「200日未満」が2千人(増減率△2.6%)減、「200～249日」が1万6千人(同△8.7%)減となっているのに対し、「250日以上」が7千人(同3.2%)増加しており、構成比でみると、「200日未満」が0.1ポイント低下、「200～249日」が2.5ポイント低下したのに対し、「250日以上」が2.7ポイント上昇しています。

女性では「200日未満」の10万9千人(女性有業者全体の34.5%)で最も多く、次いで「250日以上」の10万4千人(同33.0%)、「200～249日」が9万8千人(同30.9%)の順となっています。前回調査と比べると、「200日未満」が1万1千人(増減率11.5%)増、「200～249日」が9千人(同△8.1%)減、「250日以上」が7千人(同7.3%)増となっており、構成比でみると、「200日未満」が2.6ポイント上昇、「250日以上」が1.3ポイント上昇したのに対し、「200～249日」が3.8ポイント低下しています。

図7 男女、年間就業日数別有業者の構成比(平成19年、24年)



次に、年間就業日数200日以上の有業者を週間就業時間別の割合でみると、男性では「35～48時間」が46.2%と最も多く、次いで「49～59時間」の20.0%、「60時間以上」の14.9%、「35時間未満」の5.0%の順となっています。前回調査と比べると、「35～48時間」の割合が4.3ポイント低下、「49～59時間」は3.4ポイント低下する一方、「35時間未満」は0.3ポイント上昇、「60時間以上」は0.3ポイント上昇しています。

女性では「35～48時間」が38.5%と最も多く、次いで「35時間未満」の12.4%、「49～59時間」の7.3%、「60時間以上」の5.5%の順となっています。前回調査と比べると、「35～48時間」の割合が19.9ポイント低下、「35時間未満」は6.9ポイント低下、「49～59時間」は6.4ポイント低下、「60時間以上」は3.1ポイント低下しています。

図8 男女、週間就業時間別有業者の構成比(平成19年、24年)

－年間就業日数 200日以上－



表7 男女、年間就業日数、週間就業時間別有業者数 (平成19年、24年)

(単位:千人、%)

	男 年間就業日数 週間就業時間	女 年間就業日数 週間就業時間	平成19年		平成24年		構成比 の増減	増減数	増減率
			有業者数	構成比	有業者数	構成比			
総 数	総数	総数	783.7	100.0	781.8	100.0	-	△ 1.9	△ 0.2
	200日未満	200日未満	158.2	20.2	167.8	21.5	1.3	9.6	6.1
	200～249日	200～249日	292.2	37.3	267.3	34.2	△ 3.1	△ 24.9	△ 8.5
	35時間未満	35時間未満	42.8	5.5	36.8	4.7	△ 0.8	△ 6.0	△ 14.0
	35～48時間	35～48時間	178.0	22.7	176.0	22.5	△ 0.2	△ 2.0	△ 1.1
	49～59	49～59	54.8	7.0	39.6	5.1	△ 1.9	△ 15.2	△ 27.7
	60時間以上	60時間以上	16.4	2.1	14.1	1.8	△ 0.3	△ 2.3	△ 14.0
	250日以上	250日以上	321.8	41.1	336.1	43.0	1.9	14.3	4.4
	35時間未満	35時間未満	15.6	2.0	25.2	3.2	1.2	9.6	61.5
	35～48時間	35～48時間	147.4	18.8	161.1	20.6	1.8	13.7	9.3
	49～59	49～59	68.8	8.8	76.5	9.8	1.0	7.7	11.2
	60時間以上	60時間以上	88.4	11.3	72.5	9.3	△ 2.0	△ 15.9	△ 18.0
男	総数	総数	477.8	100.0	466.5	100.0	-	△ 11.3	△ 2.4
	200日未満	200日未満	60.6	12.7	59.0	12.6	△ 0.1	△ 1.6	△ 2.6
	200～249日	200～249日	186.1	38.9	169.9	36.4	△ 2.5	△ 16.2	△ 8.7
	35時間未満	35時間未満	14.1	3.0	11.9	2.6	△ 0.4	△ 2.2	△ 15.6
	35～48時間	35～48時間	113.9	23.8	112.9	24.2	0.4	△ 1.0	△ 0.9
	49～59	49～59	44.4	9.3	33.9	7.3	△ 2.0	△ 10.5	△ 23.6
	60時間以上	60時間以上	13.7	2.9	10.7	2.3	△ 0.6	△ 3.0	△ 21.9
	250日以上	250日以上	224.8	47.0	231.9	49.7	2.7	7.1	3.2
	35時間未満	35時間未満	5.3	1.1	11.1	2.4	1.3	5.8	109.4
	35～48時間	35～48時間	93.2	19.5	102.7	22.0	2.5	9.5	10.2
	49～59	49～59	51.5	10.8	59.3	12.7	1.9	7.8	15.1
	60時間以上	60時間以上	73.6	15.4	58.6	12.6	△ 2.8	△ 15.0	△ 20.4
女	総数	総数	305.9	100.0	315.3	100.0	-	9.4	3.1
	200日未満	200日未満	97.6	31.9	108.8	34.5	2.6	11.2	11.5
	200～249日	200～249日	106.1	34.7	97.5	30.9	△ 3.8	△ 8.6	△ 8.1
	35時間未満	35時間未満	28.6	9.3	24.9	7.9	△ 1.4	△ 3.7	△ 12.9
	35～48時間	35～48時間	64.2	21.0	63.1	20.0	△ 1.0	△ 1.1	△ 1.7
	49～59	49～59	10.4	3.4	5.7	1.8	△ 1.6	△ 4.7	△ 45.2
	60時間以上	60時間以上	2.7	0.9	3.4	1.1	0.2	0.7	25.9
	250日以上	250日以上	97.0	31.7	104.1	33.0	1.3	7.1	7.3
	35時間未満	35時間未満	10.4	3.4	14.1	4.5	1.1	3.7	35.6
	35～48時間	35～48時間	54.0	17.7	58.2	18.5	0.8	4.2	7.8
	49～59	49～59	17.4	5.7	17.3	5.5	△ 0.2	△ 0.1	△ 0.6
	60時間以上	60時間以上	14.8	4.8	13.9	4.4	△ 0.4	△ 0.9	△ 6.1

3 就業異動の状況

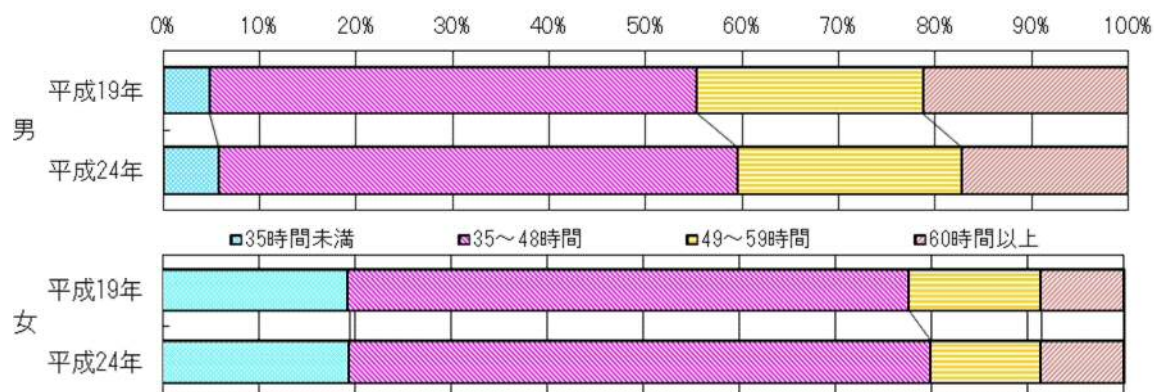
(1) 就業異動の状況

1年前と比べた就業状態の変化(就業異動)の状況を男女別にみると、男性では、1年前も同じ仕事をしてきた「継続就業者」は41万1千人(男性15歳以上人口の64.7%)、1年前は別の仕事をしてきた「転職者」は2万4千人(同3.8%)、1年前は無業であった「新規就業者」は2万4千人(同3.8%)となっています。また、1年前は有業であった「離職者」は1万7千人(同2.7%)、1年前も無業であった「継続非就業者」は15万1千人(同23.7%)となっています。一方、女性では、「継続就業者」は26万2千人(女性15歳以上人口の42.9%)、「転職者」は2万2千人(同3.6%)、「新規就業者」は2万7千人(同4.3%)となっています。また、「離職者」は1万9千人(同3.1%)、「継続非就業者」は27万7千人(同45.3%)となっています。

前回調査と比べると、男性では、「新規就業者」が7千人(増減率△22.6%)減となっているのに対し、「継続就業者」が2千人(同0.6%)増、「転職者」が3千人(同15.3%)増、「離職者」が5千人(同39.0%)増、「継続非就業者」が2万9千人(同23.5%)増となっています。一方、女性では、「継続就業者」が2万人(同8.1%)増、「継続非就業者」が3万4千人(同13.8%)増となっているのに対し、「転職者」は増減なし、「新規就業者」が3千人(同△11.1%)減、「離職者」が2千人(同△11.4%)減、となっています。

表8 男女、就業状態、過去1年以内の就業異動別15歳以上人口(平成19年、24年)

男 就業状態 就業異動		平成19年		平成24年		構成比 の増減	増減数	増減率
		15歳以上人口	構成比	15歳以上人口	構成比			
総 数	総数	1,186.8	100.0	1,246.1	100.0	-	59.3	5.0
	有業者	783.7	66.0	781.8	62.7	△3.3	△1.9	△0.2
	継続就業者	650.7	54.8	672.9	54.0	△0.8	22.2	3.4
	転職者	42.7	3.6	45.9	3.7	0.1	3.2	7.5
	新規就業者	60.8	5.1	50.6	4.1	△1.0	△10.2	△16.8
	無業者	403.2	34.0	464.3	37.3	3.3	61.1	15.2
	離職者	33.4	2.8	35.9	2.9	0.1	2.5	7.5
継続非就業者	365.2	30.8	427.5	34.3	3.5	62.3	17.1	
男	総数	614.2	100.0	634.6	100.0	-	20.4	3.3
	有業者	477.8	77.8	466.5	73.5	△4.3	△11.3	△2.4
	継続就業者	408.1	66.4	410.5	64.7	△1.7	2.4	0.6
	転職者	20.9	3.4	24.1	3.8	0.4	3.2	15.3
	新規就業者	31.0	5.0	24.0	3.8	△1.2	△7.0	△22.6
	無業者	136.4	22.2	168.1	26.5	4.3	31.7	23.2
	離職者	12.3	2.0	17.1	2.7	0.7	4.8	39.0
継続非就業者	121.9	19.8	150.6	23.7	3.9	28.7	23.5	
女	総数	572.6	100.0	611.5	100.0	-	38.9	6.8
	有業者	305.9	53.4	315.3	51.6	△1.8	9.4	3.1
	継続就業者	242.7	42.4	262.4	42.9	0.5	19.7	8.1
	転職者	21.8	3.8	21.8	3.6	△0.2	0.0	0.0
	新規就業者	29.8	5.2	26.5	4.3	△0.9	△3.3	△11.1
	無業者	266.7	46.6	296.2	48.4	1.8	29.5	11.1
	離職者	21.1	3.7	18.7	3.1	△0.6	△2.4	△11.4
継続非就業者	243.2	42.5	276.8	45.3	2.8	33.6	13.8	

(2) 転職率、離職率、新規就業率の推移

転職率(転職者の1年前の有業者に占める割合)を男女別にみると、男性は5.3%、女性は7.2%となっており、前回調査と比べると、男性は0.6ポイント上昇し、女性は0.4ポイント低下しています。また、昭和57年調査以降の転職率の推移をみると、男性は大幅な上昇と小幅な低下を繰り返しながら昭和57年調査から2.9ポイント上昇しています。女性は平成9年と今回の調査を除き上昇傾向にありましたが、昭和57年調査から3.2ポイント上昇しています。

離職率(離職者の1年前の有業者に占める割合)を男女別にみると、男性は3.8%、女性は6.2%となっており、前回調査と比べると、男性は1.0ポイント上昇、女性は1.2ポイント低下しています。また、昭和57年調査以降の離職率の推移をみると、男性は平成19年調査で低下しましたが、今回の調査で上昇に転じ、女性は平成14年調査をピークに低下傾向にあります。

新規就業率(新規就業者の現在の有業者に占める割合)を男女別にみると、男性は5.1%、女性は8.4%となっており、前回調査と比べると、男性は1.4ポイント低下し、女性は1.3ポイント低下しました。また、昭和57年調査以降の新規就業率の推移をみると、男性は昭和57年と平成19年調査を除き5%前後で推移し、女性は平成19年調査から低下に転じています。

図9 男女別就業異動率の推移(昭和57年～平成24年)



表9 男女別就業異動率の推移(昭和57年～平成24年)

(単位:千人、%)

就業異動率		昭和57年	昭和62年	平成4年	平成9年	平成14年	平成19年	平成24年
男	女							
転職率	総数	2.7	4.9	5.2	4.6	6.0	5.9	6.1
	男	2.4	4.3	4.3	4.0	5.5	4.7	5.3
	女	4.0	5.7	6.4	5.3	6.8	7.6	7.2
離職率	総数	4.7	4.2	4.1	5.2	7.2	4.6	4.8
	男	2.4	2.1	1.4	3.3	4.4	2.8	3.8
	女	9.2	8.3	8.5	8.6	12.0	7.4	6.2
継続就業率	総数	89.2	87.9	88.4	87.9	86.0	83.0	86.1
	男	91.5	90.4	90.8	90.5	88.8	85.4	88.0
	女	83.9	83.0	84.0	83.7	81.0	79.3	83.2
新規就業率	総数	8.2	7.3	6.7	7.4	7.2	7.8	6.5
	男	6.2	5.2	5.0	5.4	4.9	6.5	5.1
	女	12.2	11.5	9.7	10.8	11.4	9.7	8.4
継続非就業率	総数	91.4	92.3	91.3	90.1	88.1	90.6	92.1
	男	88.8	91.6	91.8	86.9	85.6	89.4	89.6
	女	92.5	93.1	91.6	91.5	89.2	91.2	93.5

※ 転職率………転職者の1年前の有業者に占める割合＝転職者÷(継続就業者+転職者+離職者)×100
 離職率………離職者の1年前の有業者に占める割合＝離職者÷(継続就業者+転職者+離職者)×100
 継続就業率………継続就業者の現在の有業者に占める割合＝継続就業者÷有業者×100
 新規就業率………新規就業者の現在の有業者に占める割合＝新規就業者÷有業者×100
 継続非就業率………継続非就業者の現在の無業者に占める割合＝継続非就業者÷無業者×100

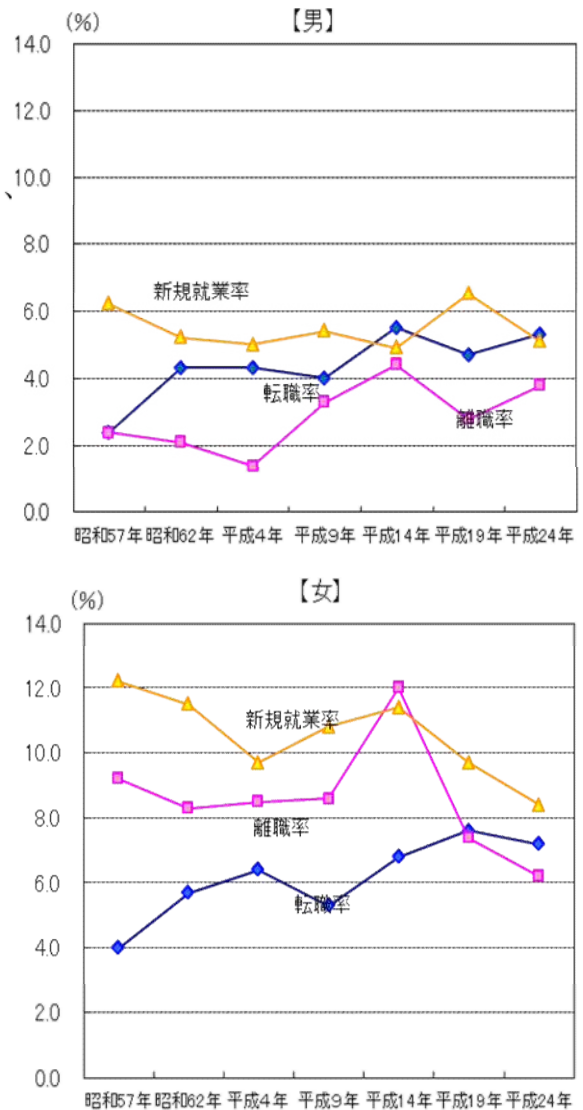
(3) 正規・非正規間の就業異動の状況

過去5年間に雇用者(役員を除く)から雇用者(役員を除く)に転職した就業者(13万4千人)について、雇用形態間の異動状況をみると、前職が「正規の職員・従業員」だった者(6万5千人)のうち、1万8千人(27.7%)はパートやアルバイトなどの「非正規就業者」に異動しているのに対し、前職が「非正規就業者」だった者(6万6千人)のうち、1万8千人(27.3%)は「正規の職員・従業員」に異動しており、正規から非正規への異動者数は同数となっています。

男女別にみると、男性では、過去5年間に雇用者(役員を除く)から雇用者(役員を除く)に転職した就業者(6万4千人)について、前職が「正規の職員・従業員」だった者(4万2千人)のうち、1万人(23.8%)は「非正規就業者」に異動しているのに対し、前職が「非正規就業者」だった者(2万2千人)のうち、1万1千人(50.0%)は「正規の職員・従業員」に異動しており、非正規から正規への異動者数は正規から非正規への異動者数を1千人上回っています。

女性では、過去5年間に雇用者(役員を除く)から雇用者(役員を除く)に転職した就業者(6万8千人)について、前職が「正規の職員・従業員」だった者(2万3千人)のうち、9千人(20.5%)は「非正規就業者」に異動しているのに対し、前職が「非正規就業者」だった者(4万4千人)のうち、7千人(15.9%)は「正規の職員・従業員」に異動しており、正規から非正規への異動者数は非正規から正規への異動者数を2千人上回っています。

図10 男女、前職の雇用形態、現職の雇用形態別過去5年間の転職就業者数(平成24年)
【総数】

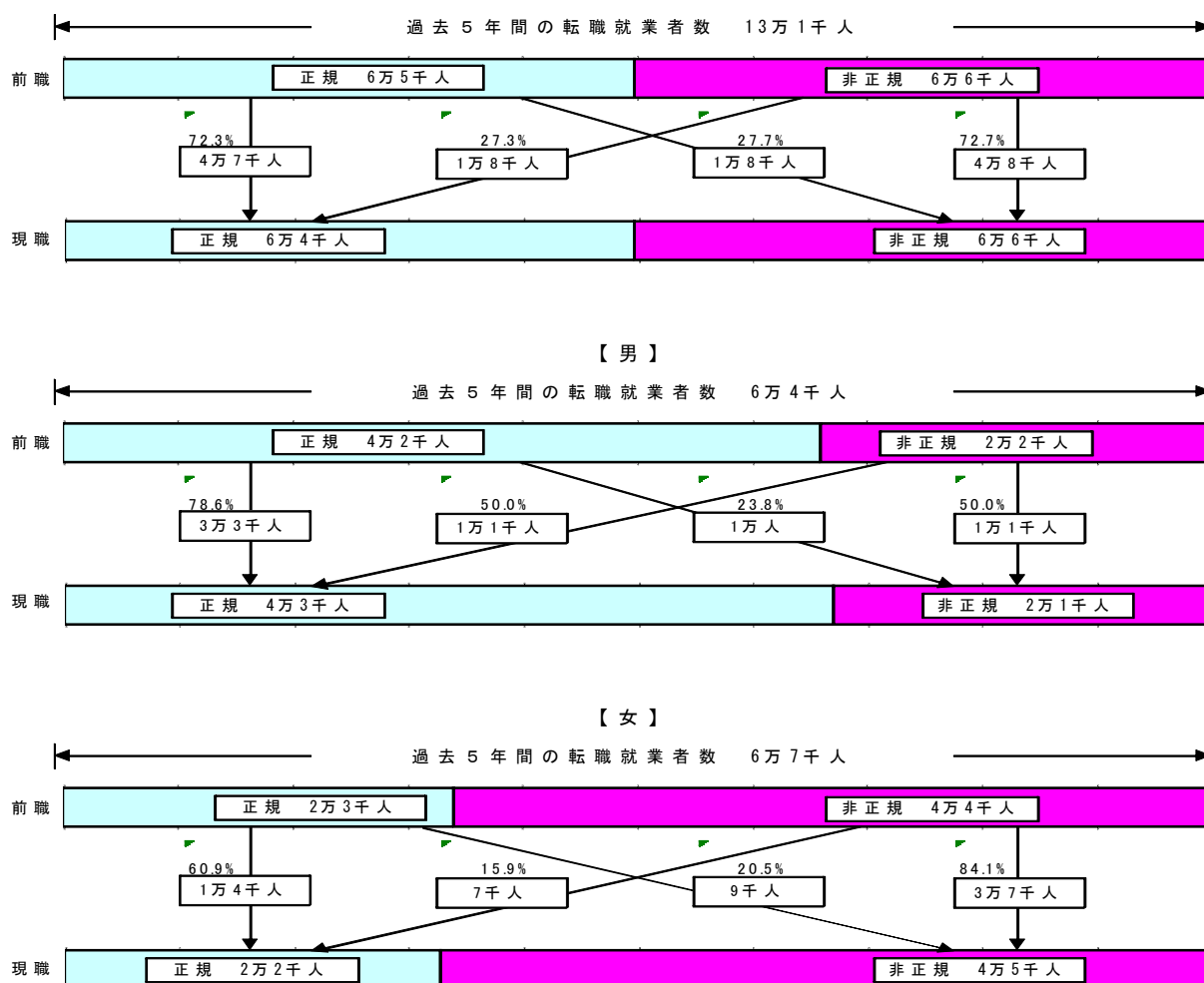

※雇用形態が「その他」の者が除かれているため、合計に一致しません。

(4) 転職就業者及び離職非就業者の離職理由

転職就業者及び離職非就業者の、過去5年間における前職の離職理由を男女別にみると、男性では「その他」が2万7千人(構成比20.8%)と最も多く、次いで「定年又は雇用契約の満了のため」の2万5千人(同19.4%)、「労働条件が悪かった」の1万3千人(同9.8%)の順となっています。一方、女性では「その他」が2万8千人(同20.9%)と最も多く、次いで「出産・育児のため」の1万6千人(同11.9%)、「定年又は雇用契約の満了のため」の1万5千人(同11.2%)の順となっています。

前回調査と比べると、男性では「定年又は雇用契約の満了のため」が9千人(増減率55.2%)増と最も増加しており、次いで「人員整理・勧奨退職のため」が6千人(同93.4%)増などとなっているのに対し、「事業不振や先行き不安」が3千人(同△31.6%)減と最も減少しており、次いで「一時的についた仕事だから」が2千人(同△22.7%)減などとなっています。一方、女性では「収入が少なかった」が6千人(同142.2%)増と最も増加し、次いで「定年又は雇用契約の満了のため」が2千人(同17.8%)増などとなっているのに対し、「労働条件が悪かった」が8千人(同△54.5%)減と最も減少しており、次いで「結婚のため」が3千人(同△31.2%)減などとなっています。

図11 男女、前職の離職理由別過去5年間の転職就業者数及び離職非就業者数(平成19年、24年)



表10 男女、前職の離職理由別過去5年間の転職就業者数及び離職非就業者数（平成19年、24年）

（単位：千人、％）

	男 前職の離職理由	女 前職の離職理由	平成19年		平成24年		構成比 の増減	増減数	増減率
			総数	構成比	総数	構成比			
総 数	総数	248.5	100.0	266.0	100.0	-	17.5	7.0	
	会社倒産・事業所閉鎖のため	14.6	5.9	17.3	6.5	0.6	2.7	18.5	
	人員整理・勸奨退職のため	10.0	4.0	15.0	5.6	1.6	5.0	50.0	
	事業不振や先行き不安のため	12.2	4.9	10.5	3.9	△ 1.0	△ 1.7	△ 13.9	
	定年又は雇用契約の満了のため	29.2	11.8	40.5	15.2	3.4	11.3	38.7	
	収入が少なかったため	12.0	4.8	17.2	6.5	1.7	5.2	43.3	
	労働条件が悪かったため	26.3	10.6	19.8	7.4	△ 3.2	△ 6.5	△ 24.7	
	結婚のため	9.3	3.7	6.8	2.6	△ 1.1	△ 2.5	△ 26.9	
	出産・育児のため	17.1	6.9	16.1	6.1	△ 0.8	△ 1.0	△ 5.8	
	介護・看護のため	3.3	1.3	4.7	1.8	0.5	1.4	42.4	
	病気・高齢のため	18.9	7.6	23.0	8.6	1.0	4.1	21.7	
	自分に向かない仕事だった	14.1	5.7	14.3	5.4	△ 0.3	0.2	1.4	
	一時的についた仕事だから	18.7	7.5	17.2	6.5	△ 1.0	△ 1.5	△ 8.0	
家族の転職・転勤又は事業所の移転のため	3.6	1.4	3.9	1.5	0.1	0.3	8.3		
その他	58.7	23.6	55.5	20.9	△ 2.7	△ 3.2	△ 5.5		
男	総数	111.5	100.0	130.7	100.0	-	19.2	17.2	
	会社倒産・事業所閉鎖のため	8.3	7.4	10.4	8.0	0.6	2.1	25.3	
	人員整理・勸奨退職のため	6.1	5.5	11.8	9.0	3.5	5.7	93.4	
	事業不振や先行き不安のため	9.5	8.5	6.5	5.0	△ 3.5	△ 3.0	△ 31.6	
	定年又は雇用契約の満了のため	16.3	14.6	25.3	19.4	4.8	9.0	55.2	
	収入が少なかったため	7.5	6.7	6.4	4.9	△ 1.8	△ 1.1	△ 14.7	
	労働条件が悪かったため	10.9	9.8	12.8	9.8	0.0	1.9	17.4	
	結婚のため	-	-	0.4	-	-	-	-	
	出産・育児のため	-	-	-	-	-	-	-	
	介護・看護のため	0.5	0.4	1.4	1.1	0.7	0.9	180.0	
	病気・高齢のため	7.1	6.4	11.9	9.1	2.7	4.8	67.6	
	自分に向かない仕事だった	6.4	5.7	6.5	5.0	△ 0.7	0.1	1.6	
	一時的についた仕事だから	9.7	8.7	7.5	5.7	△ 3.0	△ 2.2	△ 22.7	
家族の転職・転勤又は事業所の移転のため	-	-	0.5	-	-	-	-		
その他	28.8	25.8	27.2	20.8	△ 5.0	△ 1.6	△ 5.6		
女	総数	137.1	100.0	135.3	100.0	-	△ 1.8	△ 1.3	
	会社倒産・事業所閉鎖のため	6.2	4.5	6.9	5.1	0.6	0.7	11.3	
	人員整理・勸奨退職のため	3.9	2.8	3.2	2.4	△ 0.4	△ 0.7	△ 17.9	
	事業不振や先行き不安のため	2.7	2.0	4.0	3.0	1.0	1.3	48.1	
	定年又は雇用契約の満了のため	12.9	9.4	15.2	11.2	1.8	2.3	17.8	
	収入が少なかったため	4.5	3.3	10.9	8.1	4.8	6.4	142.2	
	労働条件が悪かったため	15.4	11.2	7.0	5.2	△ 6.0	△ 8.4	△ 54.5	
	結婚のため	9.3	6.8	6.4	4.7	△ 2.1	△ 2.9	△ 31.2	
	出産・育児のため	17.1	12.5	16.1	11.9	△ 0.6	△ 1.0	△ 5.8	
	介護・看護のため	2.9	2.1	3.4	2.5	0.4	0.5	17.2	
	病気・高齢のため	11.7	8.5	11.1	8.2	△ 0.3	△ 0.6	△ 5.1	
	自分に向かない仕事だった	7.7	5.6	7.8	5.8	0.2	0.1	1.3	
	一時的についた仕事だから	9.0	6.6	9.7	7.2	0.6	0.7	7.8	
家族の転職・転勤又は事業所の移転のため	3.6	2.6	3.4	2.5	△ 0.1	△ 0.2	△ 5.6		
その他	29.9	21.8	28.3	20.9	△ 0.9	△ 1.6	△ 5.4		

4 就業希望の状況

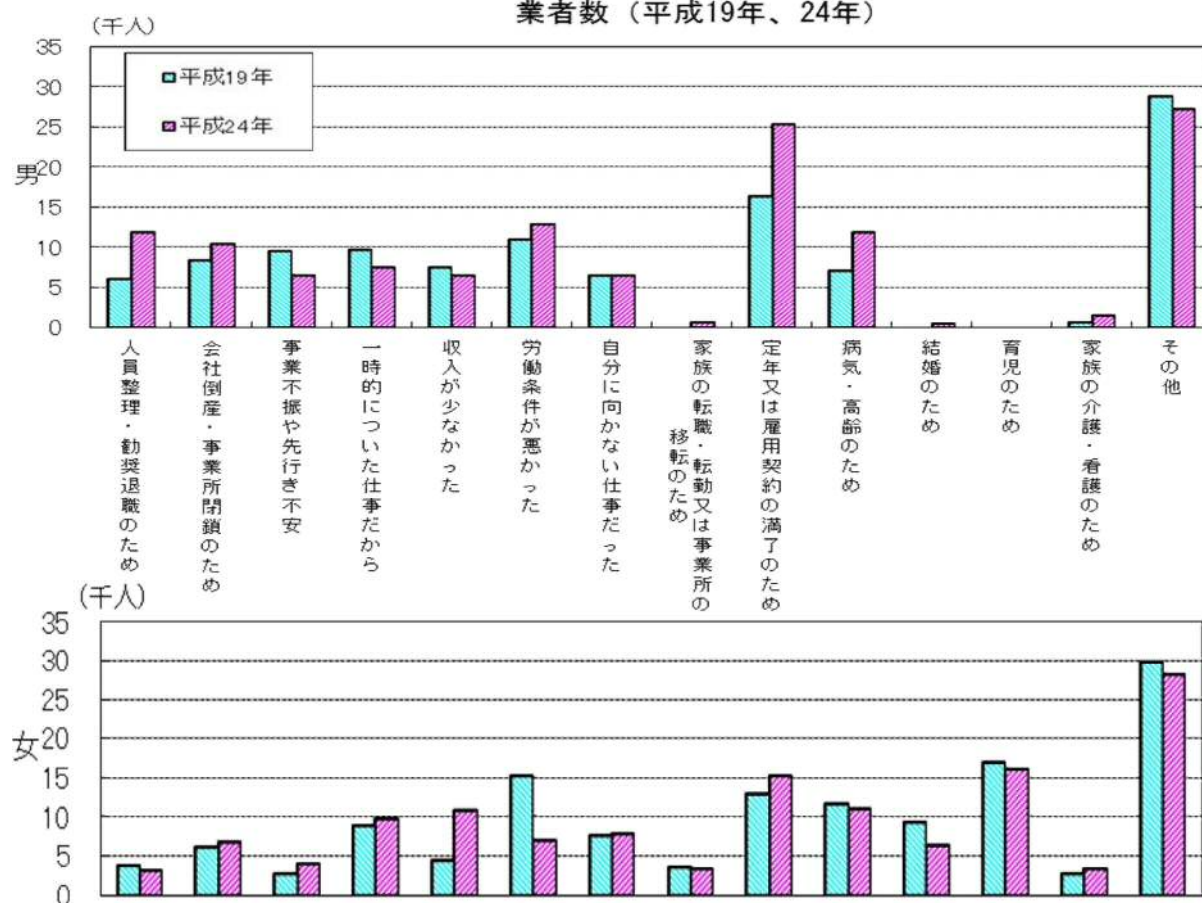
(1) 有業者の就業希望

有業者の就業希望意識の状況を男女別にみると、男性有業者 46万7千人のうち、今の仕事を続けたい「継続就業希望者」は 36万9千人で、継続就業希望者の割合（継続就業希望率）は 79.0%、今の仕事の他に別の仕事もしたい「追加就業希望者」は 2万6千人で、追加就業希望者の割合（追加就業希望率）は 5.5%、他の仕事に変わりたい「転職希望者」は 6万1千人で、転職希望者の割合（転職希望率）は 13.0%、仕事を辞めたい「就業休止希望者」は 8千人で就業休止希望者の割合（就業休止希望率）は 1.7%となっています。一方、女性有業者 31万5千人のうち、「継続就業希望者」は 25万人で、継続就業希望率は 79.4%、「追加就業希望者」は 1万5千人で、追加就業希望率は 4.7%、

「転職希望者」は4万人で、転職希望率は12.7%、「就業休止希望者」は9千人で、就業休止希望率は2.8%となっています。

前回調査と比べると、男性の継続就業希望率は0.9ポイント低下、追加就業希望率は17.4ポイント低下、転職希望率は0.7ポイント低下、就業休止希望率は14.1ポイント低下しています。一方、女性の継続就業希望率は6.8ポイント上昇しているのに対し、追加就業希望率は15.3ポイント低下、就業休止希望率は22.1ポイント低下しています。

図12 男女、就業希望意識別有業者の構成比(平成19年、24年)



表11 男女、就業希望意識別有業者数(平成19年、24年)

男 就業希望意識		平成19年		平成24年		構成比の増減	増減数	増減率
		有業者数	構成比	有業者数	構成比			
総数	総数	783.7	100.0	781.8	100.0	-	△ 1.9	△ 0.2
	継続就業希望者	606.4	77.4	618.9	79.2	1.8	12.5	2.1
	追加就業希望者	48.6	6.2	40.6	5.2	△ 1.0	△ 8.0	△ 16.5
	転職希望者	100.8	12.9	100.5	12.9	0.0	△ 0.3	△ 0.3
	就業休止希望者	20.6	2.6	16.8	2.1	△ 0.5	△ 3.8	△ 18.4
男	総数	477.8	100.0	466.5	100.0	-	△ 11.3	△ 2.4
	継続就業希望者	372.1	77.9	368.6	79.0	1.1	△ 3.5	△ 0.9
	追加就業希望者	31.1	6.5	25.7	5.5	△ 1.0	△ 5.4	△ 17.4
	転職希望者	61.0	12.8	60.6	13.0	0.2	△ 0.4	△ 0.7
	就業休止希望者	9.2	1.9	7.9	1.7	△ 0.2	△ 1.3	△ 14.1
女	総数	305.9	100.0	315.3	100.0	-	9.4	3.1
	継続就業希望者	234.3	76.6	250.2	79.4	2.8	15.9	6.8
	追加就業希望者	17.6	5.8	14.9	4.7	△ 1.1	△ 2.7	△ 15.3
	転職希望者	39.9	13.0	39.9	12.7	△ 0.3	0.0	0.0
	就業休止希望者	11.3	3.7	8.8	2.8	△ 0.9	△ 2.5	△ 22.1

次に、転職希望者を男女別、転職希望理由別にみると、男性では「収入が少ない」が2万人(男性転職希望者の33.5%)で最も多く、次いで「事業不振や先行き不安」の1万2千人(同19.8%)となっており、女性では「時間的・肉体的に負担が大きい」が1万1千人(女性転職希望者の27.6%)で最も多く、次いで「収入が少ない」の1万人(同25.3%)となっています。

前回調査と比べると、男性では「事業不振や先行き不安」が5千人(増減率71.4%)増と最も増加しており、次いで「収入が少ない」及び「時間的・肉体的に負担が大きい」がそれぞれ1千人(同8.6%、及び21.6%)増などとなっているのに対し、「その他」が5千人(同△46.9%)減と最も減少しており、次いで「一時的についた仕事だから」が3千人(同△38.9%)減などとなっています。

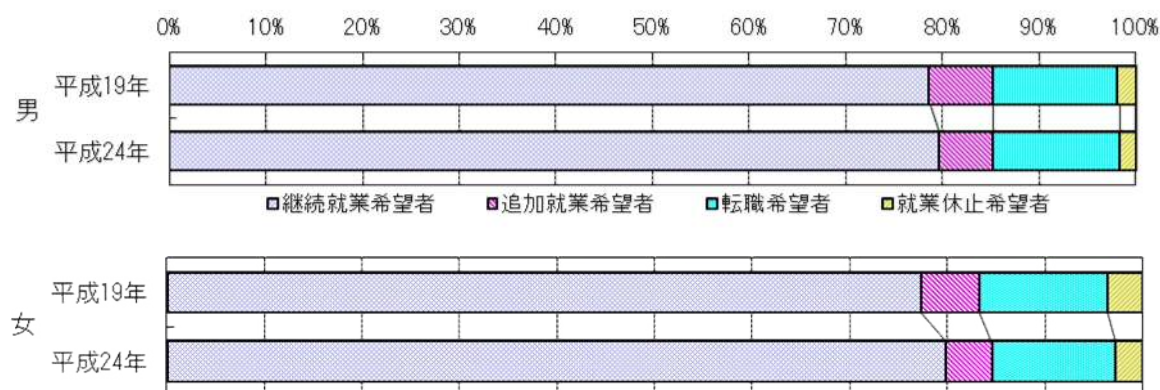
一方、女性では「収入が少ない」が3千人(増減率44.3%)増と最も増加しており、次いで「一時的についた仕事だから」及び「その他」がそれぞれ2千人(同82.6%、及び33.9%)増などとなっているのに対し、「知識や技能を生かしたい」が5千人(同△64.9%)減と最も減少しており、次いで「家事の都合」が2千人(同△70.8%)減などとなっています。



表12 男女、転職希望理由別転職希望者数(平成19年、24年)

(単位:千人、%)

	男 女 転職希望理由	平成19年		平成24年		構成比 の増減	増減数	増減率
		転職希望者数	構成比	転職希望者数	構成比			
総 数	総数	100.8	100.0	100.5	100.0	-	△ 0.3	△ 0.3
	一時的についた仕事だから	9.5	9.4	8.6	8.6	△ 0.8	△ 0.9	△ 9.5
	収入が少ない	25.7	25.5	30.4	30.2	4.7	4.7	18.3
	事業不振や先行き不安	8.2	8.1	13.3	13.2	5.1	5.1	62.2
	定年又は雇用契約の満了に備えて	2.7	2.7	2.5	2.5	△ 0.2	△ 0.2	△ 7.4
	時間的・肉体的に負担が大きい	18.2	18.1	20.0	19.9	1.8	1.8	9.9
	知識や技能を生かしたい	13.4	13.3	6.6	6.6	△ 6.7	△ 6.8	△ 50.7
	余暇を増やしたい	4.6	4.6	5.0	5.0	0.4	0.4	8.7
	家事の都合	2.8	2.8	1.4	1.4	△ 1.4	△ 1.4	△ 50.0
その他	15.2	15.1	12.6	12.5	△ 2.6	△ 2.6	△ 17.1	
男	総数	61.0	100.0	60.6	100.0	-	△ 0.4	△ 0.7
	一時的についた仕事だから	7.2	11.8	4.4	7.3	△ 4.5	△ 2.8	△ 38.9
	収入が少ない	18.7	30.7	20.3	33.5	2.8	1.6	8.6
	事業不振や先行き不安	7.0	11.5	12.0	19.8	8.3	5.0	71.4
	定年又は雇用契約の満了に備えて	1.6	2.6	1.6	2.6	0.0	0.0	0.0
	時間的・肉体的に負担が大きい	7.4	12.1	9.0	14.9	2.8	1.6	21.6
	知識や技能を生かしたい	5.7	9.3	3.9	6.4	△ 2.9	△ 1.8	△ 31.6
	余暇を増やしたい	3.1	5.1	3.6	5.9	0.8	0.5	16.1
	家事の都合	0.4	0.0	0.8	1.3	1.3	0.4	-
その他	9.6	15.7	5.1	8.4	△ 7.3	△ 4.5	△ 46.9	
女	総数	39.9	100.0	39.9	100.0	-	0.0	0.0
	一時的についた仕事だから	2.3	5.8	4.2	10.5	4.7	1.9	82.6
	収入が少ない	7.0	17.5	10.1	25.3	7.8	3.1	44.3
	事業不振や先行き不安	1.2	3.0	1.3	3.3	0.3	0.1	8.3
	定年又は雇用契約の満了に備えて	1.1	2.8	1.0	2.5	△ 0.3	△ 0.1	△ 9.1
	時間的・肉体的に負担が大きい	10.8	27.1	11.0	27.6	0.5	0.2	1.9
	知識や技能を生かしたい	7.7	19.3	2.7	6.8	△ 12.5	△ 5.0	△ 64.9
	余暇を増やしたい	1.5	3.8	1.3	3.3	△ 0.5	△ 0.2	△ 13.3
	家事の都合	2.4	6.0	0.7	1.8	△ 4.2	△ 1.7	△ 70.8
その他	5.6	14.0	7.5	18.8	4.8	1.9	33.9	

(2) 無業者の就業希望

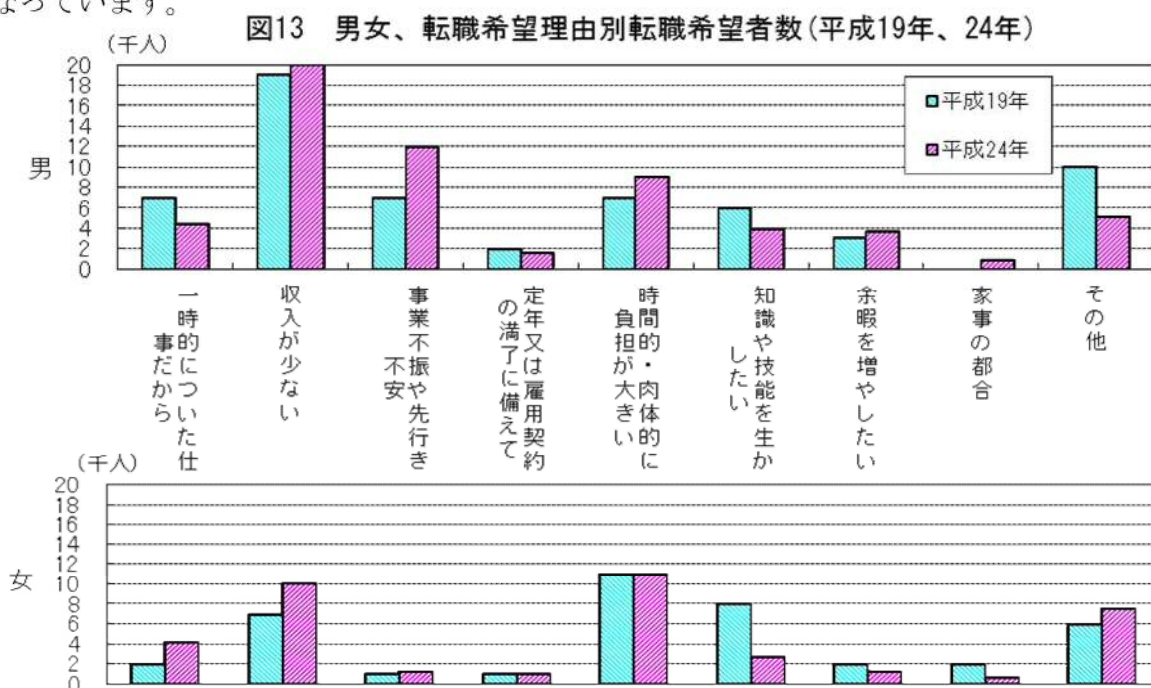
15歳以上人口のうち、無業者は46万4千人で、15歳以上人口の37.3%を占めています。男女別にみると、男性は16万8千人、女性は29万6千人で、15歳以上人口に占める割合は、それぞれ26.5%、48.4%となっています。前回調査と比べると、男性で4.3ポイント上昇(前回22.2%)、女性で1.8ポイント上昇(同46.6%)しています。

表13 男女、就業希望意識別無業者数(平成19年、24年)

男 就業希望意識		平成19年		平成24年		構成比 の増減	増減数	増減率
		無業者数	構成比	無業者数	構成比			
総 数	総数	403.2	100.0	464.3	100.0	-	61.1	15.2
	就業希望者	124.0	30.8	149.6	32.2	1.4	25.6	20.6
	うち求職者	49.7	12.3	61.2	13.2	0.9	11.5	23.1
男	総数	136.4	100.0	168.1	100.0	-	31.7	23.2
	就業希望者	41.7	30.6	57.2	34.0	3.4	15.5	37.2
	うち求職者	20.9	15.3	29.7	17.7	2.4	8.8	42.1
女	総数	266.7	100.0	296.2	100.0	-	29.5	11.1
	就業希望者	82.4	30.9	92.4	31.2	0.3	10.0	12.1
	うち求職者	28.8	10.8	31.5	10.6	△0.2	2.7	9.4

無業者のうち、就業希望者は15万人で、無業者に占める就業希望者の割合(就業希望率)は32.2%となっています。男女別にみると、男性は5万7千人(就業希望率34.0%)、女性は9万2千人(同31.2%)となっています。前回調査と比べると、男性で3.4ポイント上昇、女性で0.3ポイント上昇しています。

就業希望者のうち、仕事を探している求職者は6万1千人で、無業者に占める割合(求職率)は13.2%となっています。男女別にみると、男性は3万人(求職率17.7%)、女性は3万2千人(同10.6%)となっています。前回調査と比べると、男性で2.4ポイント上昇、女性で0.2ポイント低下しています。

次に、就業希望者を男女別、就業希望理由別にみると、男性では「失業している」が1万8千人(男性就業希望者の31.1%)と最も多く、次いで「収入を得る必要が生じた」の1万2千人(同20.5%)、「その他」の8千人(同13.1%)の順となっています。一方、女性では「収入を得る必要が生じた」が2万8千人(女性就業希望者の30.6%)と最も多く、次いで「その他」の1万5千人(同16.5%)、「社会に出たい」「時間に余裕ができた」のそれぞれ1万3千人(同14.3%、及び14.0%)の順となっています。

前回調査と比べると、男性では「失業している」が8千人(増減率87.4%)増と最も増加しており、次いで「社会に出たい」が3千人(同96.9%)増となっているのに対し、「知識や技能を生かしたい」が3千人(同△39.7%)減と最も減少しています。一方、女性では「収入を得る必要が生じた」が5千人(同21.5%)増と最も増加し、次いで「その他」が4千人(同31.0%)増などとなっているのに対し、「知識や技能を生かしたい」が1千人(同△8.1%)減と最も減少しています。

図14 男女、就業希望理由別就業希望者数(平成19年、24年)



表14 男女、就業希望理由別就業希望者数 (平成19年、24年)

男 就業希望理由		平成19年		平成24年		構成比の増減	増減数	増減率
		就業希望者数	構成比	就業希望者数	構成比			
総数	総数	124.0	100.0	149.6	100.0	-	25.6	20.6
	失業している	14.5	11.7	24.3	16.2	4.5	9.8	67.6
	学校を卒業した	0.6	0.5	-	-	△ 0.5	△ 0.6	△ 100.0
	収入を得る必要が生じた	32.5	26.2	39.9	26.7	0.5	7.4	22.8
	知識や技能を生かしたい	19.2	15.5	15.5	10.4	△ 5.1	△ 3.7	△ 19.3
	社会に出たい	15.9	12.8	19.4	13.0	0.2	3.5	22.0
	時間に余裕ができた	14.3	11.5	15.8	10.6	△ 0.9	1.5	10.5
	健康を維持したいその他	8.2	6.6	9.6	6.4	△ 0.2	1.4	17.1
男	総数	41.7	100.0	57.2	100.0	-	15.5	37.2
	失業している	9.5	22.8	17.8	31.1	8.3	8.3	87.4
	学校を卒業した	0.3	0.7	-	-	△ 0.7	△ 0.3	-
	収入を得る必要が生じた	9.2	22.1	11.7	20.5	△ 1.6	2.5	27.2
	知識や技能を生かしたい	6.8	16.3	4.1	7.2	△ 9.1	△ 2.7	△ 39.7
	社会に出たい	3.2	7.7	6.3	11.0	3.3	3.1	96.9
	時間に余裕ができた	1.2	2.9	2.9	5.1	2.2	1.7	141.7
	健康を維持したいその他	4.2	10.1	5.2	9.1	△ 1.0	1.0	23.8
女	総数	82.4	100.0	92.4	100.0	-	10.0	12.1
	失業している	5.0	6.1	6.5	7.0	0.9	1.5	30.0
	学校を卒業した	0.3	0.4	-	-	△ 0.4	△ 0.3	△ 100.0
	収入を得る必要が生じた	23.3	28.3	28.3	30.6	2.3	5.0	21.5
	知識や技能を生かしたい	12.4	15.0	11.4	12.3	△ 2.7	△ 1.0	△ 8.1
	社会に出たい	12.7	15.4	13.2	14.3	△ 1.1	0.5	3.9
	時間に余裕ができた	13.1	15.9	12.9	14.0	△ 1.9	△ 0.2	△ 1.5
	健康を維持したいその他	4.0	4.9	4.4	4.8	△ 0.1	0.4	10.0

5 世帯の就業状態

(1) 世帯の就業状態

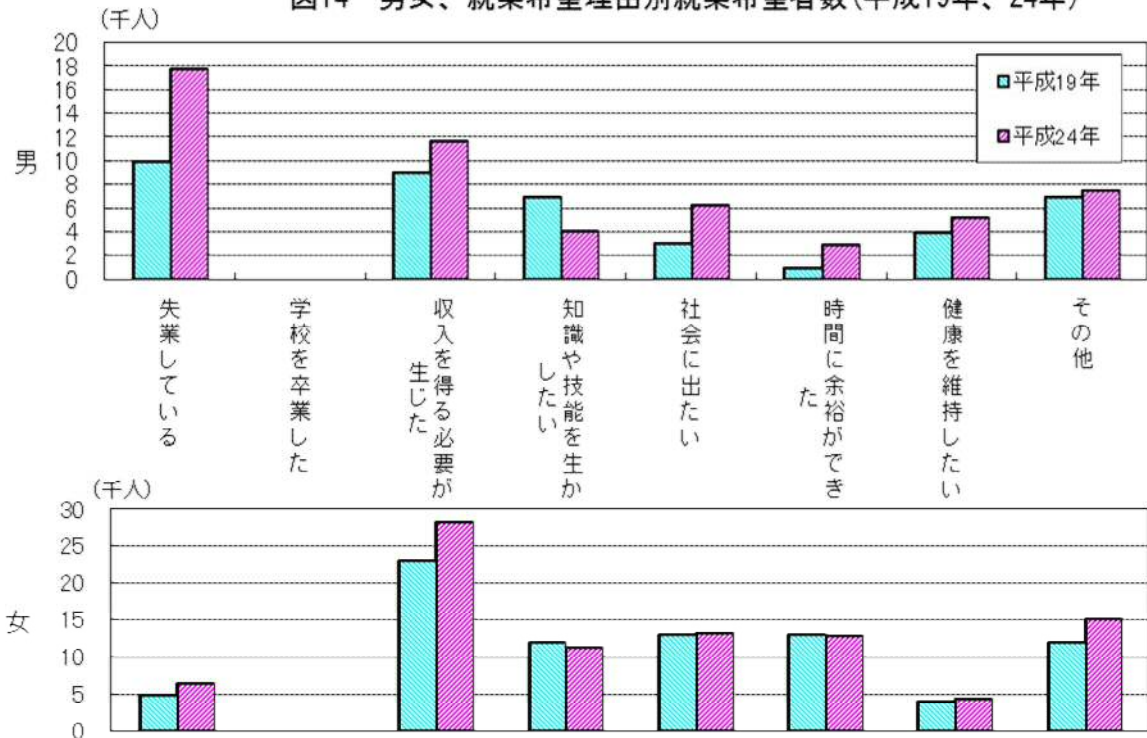
川崎市の世帯数 66 万 8 千世帯を世帯主の就業状態別にみると、世帯主が有業の世帯は 48 万 4 千世帯(全世帯に占める割合 72.5%)、世帯主が無業の世帯は 18 万 3 千世帯(同 27.4%)となっています。前回調査と比べると、世帯主が有業の世帯は 2 千世帯(増減率 0.4%)増、世帯主が無業の世帯は 3 万 3 千世帯(同 21.8%)増となっており、この結果、世帯主が有業の世帯の割合は 3.5 ポイント低下し、世帯主が無業の世帯の割合は 3.7 ポイント上昇しています。

次に、世帯主の就業状態別に年齢階級別世帯数をみると、世帯主が有業の世帯では 30 歳代後半が 6 万 8 千世帯(全世帯に占める割合 10.1%)と最も多く、次いで 40 歳代前半の 6 万 7 千世帯(同 10.0%)、40 歳代後半の 5 万 6 千世帯(同 8.3%)の順となっています。一方、世帯主が無業の世帯では 65 歳以上が 12 万 2 千世帯(同 18.2%)と最も多く、次いで 60 歳代前半の 1 万 5 千世帯(同 2.2%)、20 歳代前半の 9 千世帯(同 1.4%)の順となっています。

表 15 世帯主の就業状態・年齢別世帯数(平成 19 年、24 年)

就業状態 年 齢	(単位:千世帯、%)							
	平成 19 年		平成 24 年		構成比 の増減	増減数	増減率	
	世帯数	構成比	世帯数	構成比				
総 数	634.6	100.0	667.8	100.0	-	33.2	5.2	
世帯主が有業者	482.2	76.0	484.0	72.5	△ 3.5	1.8	0.4	
15 ～ 19歳	4.0	0.6	4.4	0.7	0.1	0.4	10.0	
20 ～ 24	26.6	4.2	24.9	3.7	△ 0.5	△ 1.7	△ 6.4	
25 ～ 29	55.6	8.8	48.8	7.3	△ 1.5	△ 6.8	△ 12.2	
30 ～ 34	63.1	9.9	52.6	7.9	△ 2.0	△ 10.5	△ 16.6	
35 ～ 39	69.8	11.0	67.7	10.1	△ 0.9	△ 2.1	△ 3.0	
40 ～ 44	52.0	8.2	67.0	10.0	1.8	15.0	28.8	
45 ～ 49	43.5	6.9	55.6	8.3	1.4	12.1	27.8	
50 ～ 54	42.8	6.7	44.6	6.7	0.0	1.8	4.2	
55 ～ 59	51.8	8.2	36.6	5.5	△ 2.7	△ 15.2	△ 29.3	
60 ～ 64	35.5	5.6	38.9	5.8	0.2	3.4	9.6	
65 歳以上	37.6	5.9	43.0	6.4	0.5	5.4	14.4	
世帯主が無業者	150.3	23.7	183.0	27.4	3.7	32.7	21.8	
15 ～ 19歳	2.6	0.4	2.2	0.3	△ 0.1	△ 0.4	△ 15.4	
20 ～ 24	13.3	2.1	9.4	1.4	△ 0.7	△ 3.9	△ 29.3	
25 ～ 29	3.5	0.6	3.9	0.6	0.0	0.4	11.4	
30 ～ 34	3.9	0.6	7.2	1.1	0.5	3.3	84.6	
35 ～ 39	0.9	0.1	4.3	0.6	0.5	3.4	377.8	
40 ～ 44	4.2	0.7	5.3	0.8	0.1	1.1	26.2	
45 ～ 49	3.2	0.5	3.7	0.6	0.1	0.5	15.6	
50 ～ 54	1.9	0.3	4.2	0.6	0.3	2.3	121.1	
55 ～ 59	4.0	0.6	6.0	0.9	0.3	2.0	50.0	
60 ～ 64	11.8	1.9	15.0	2.2	0.3	3.2	27.1	
65 歳以上	100.9	15.9	121.8	18.2	2.3	20.9	20.7	

※資料：総務省統計局

(2) 世帯の所得

世帯主の就業状態別に世帯所得階級別世帯数をみると、世帯主が有業の世帯では「200～299 万円」が 7 万 2 千世帯(全世帯に占める割合 10.8%)と最も多く、次いで「400～499 万円」の 5 万 8 千世帯(同 8.6%)、「300～399 万円」の 5 万 7 千世帯(同 8.6%)の順となっています。一方、世帯主が無業の世帯では「100 万円未満」が 4 万 2 千世帯(同 6.3%)と最も多く、次いで「200～299 万円」と「100～199 万円」のそれぞれ 3 万 4 千世帯(それぞれ同 5.1%)の順となっています。

前回調査と比べると、世帯主が有業の世帯では「200～299 万円」の所得層(1 万 8 千世帯、33.1%増)や「700～799 万円」の所得層(9 千世帯、27.4%増)など 12 階級中 6 階級で増加となる一方、「600～699 万円」の所得層(1 万 2 千世帯、△24.2%減)や「1000～1499 万円」の所得層(1 万世帯、△16.2%減)など 6 階級で減少となっています。また、世帯主が無業の世

帯では「100万円未満」の所得層(2万2千世帯、108.9%増)や「200～299万円」の所得層(1万1千世帯、45.9%増)など12階級中9階級で増加となる一方、「1000～1499万円」の所得層(2千世帯、△44.4%減)や「400～499万円」の所得層(1千世帯、△7.6%減)など3階級で減少となっています。

図15 世帯主の就業状態、世帯所得階級別世帯数(平成19年、24年)



表16 世帯主の就業状態、世帯所得階級別世帯数(平成19年、24年)

(単位:千世帯、%)

就業状態 世帯所得	平成19年		平成24年		構成比 の増減	増減数	増減率
	世帯数	構成比	世帯数	構成比			
総数	634.6	100.0	667.8	100.0	-	33.2	5.2
世帯主が有業	482.2	76.0	484.0	72.5	△ 3.5	1.8	0.4
100万円未満	11.6	1.8	12.7	1.9	0.1	1.1	9.5
100～199万円	21.8	3.4	27.3	4.1	0.7	5.5	25.2
200～299	54.0	8.5	71.9	10.8	2.3	17.9	33.1
300～399	58.3	9.2	57.3	8.6	△ 0.6	△ 1.0	△ 1.7
400～499	64.6	10.2	57.6	8.6	△ 1.6	△ 7.0	△ 10.8
500～599	48.2	7.6	51.8	7.8	0.2	3.6	7.5
600～699	50.4	7.9	38.2	5.7	△ 2.2	△ 12.2	△ 24.2
700～799	31.7	5.0	40.4	6.0	1.0	8.7	27.4
800～899	24.0	3.8	27.5	4.1	0.3	3.5	14.6
900～999	25.0	3.9	23.2	3.5	△ 0.4	△ 1.8	△ 7.2
1000～1499	61.2	9.6	51.3	7.7	△ 1.9	△ 9.9	△ 16.2
1500万円以上	20.9	3.3	18.7	2.8	△ 0.5	△ 2.2	△ 10.5
世帯主が無業	150.3	23.7	183.0	27.4	3.7	32.7	21.8
100万円未満	20.2	3.2	42.2	6.3	3.1	22.0	108.9
100～199万円	33.4	5.3	33.8	5.1	△ 0.2	0.4	1.2
200～299	23.3	3.7	34.0	5.1	1.4	10.7	45.9
300～399	20.9	3.3	22.3	3.3	0.0	1.4	6.7
400～499	13.2	2.1	12.2	1.8	△ 0.3	△ 1.0	△ 7.6
500～599	7.9	1.2	8.0	1.2	0.0	0.1	1.3
600～699	4.4	0.7	5.4	0.8	0.1	1.0	22.7
700～799	2.2	0.3	4.7	0.7	0.4	2.5	113.6
800～899	2.9	0.5	4.4	0.7	0.2	1.5	51.7
900～999	2.3	0.4	2.1	0.3	△ 0.1	△ 0.2	△ 8.7
1000～1499	5.4	0.9	3.0	0.4	△ 0.5	△ 2.4	△ 44.4
1500万円以上	0.8	0.1	1.0	0.1	0.0	0.2	25.0

6 職業訓練・自己啓発の状況

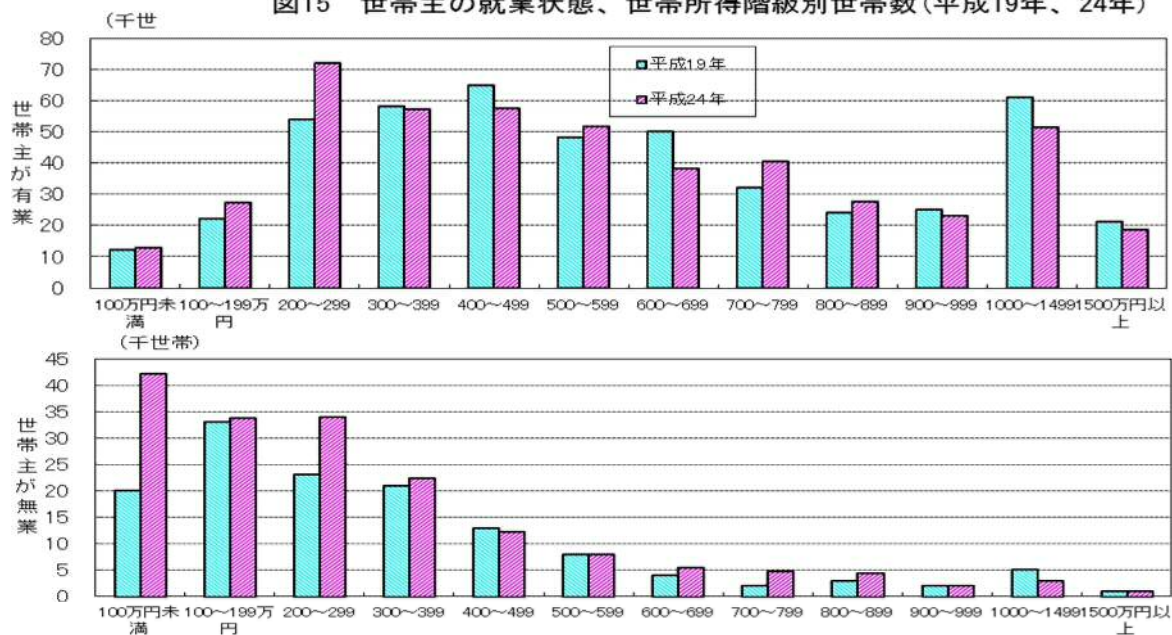
(1) 男女・年齢別の状況

川崎市の15歳以上における職業訓練・自己啓発の状況をみると、過去1年間(平成23年10月～平成24年9月)に職業訓練・自己啓発をした者は37万9千人(15歳以上人口の30.4%)で、そのうち「勤め先が実施したもの」は24万5千人(同19.7%)、「自発的に行ったもの」は24万5千人(同19.6%)となっています。

次に、男女別に、15歳以上人口に占める職業訓練・自己啓発をした者の割合をみると、男性は35.0%、女性は25.6%と、男性の方が9.4ポイント高くなっています。さらに年齢階級別にみると男性、女性ともに「25～34歳」で最も高く、それぞれ49.0%、41.5%となっており、男女間で7.5ポイントの差があります。「35～44歳」及び「45～54歳」の年齢階級では、男性は40%台前半、女性は30%前後となり、「55～64歳」では男性は28.8%、女性は19.5%、「65歳以上」では男性は10.6%、女性は5.1%と低下していきます。



表17 男女、年齢、職業訓練・自己啓発の有無、職業訓練・自己啓発の内容別15歳以上人口(平成24年)

単位：千人、%

男 女 年 齢	15歳以上人口				構 成 比			
	総 数	うち職業訓練・自己啓発をした			総 数	うち職業訓練・自己啓発をした		
		総 数	勤め先が実施したもの	自発的に行ったもの		総 数	勤め先が実施したもの	自発的に行ったもの
総 数	1246.1	378.5	245.4	244.7	100.0	30.4	19.7	19.6
15～24歳	147.1	48.9	29.1	32.6	100.0	33.2	19.8	22.2
25～34	226.0	102.6	67.9	67.8	100.0	45.4	30.0	30.0
35～44	262.1	96.3	66.6	61.3	100.0	36.7	25.4	23.4
45～54	191.5	71.6	48.9	43.5	100.0	37.4	25.5	22.7
55～64	164.3	39.9	24.5	25.5	100.0	24.3	14.9	15.5
65歳以上	255.1	19.2	8.3	14.1	100.0	7.5	3.3	5.5
男	634.6	221.8	151.3	139.1	100.0	35.0	23.8	21.9
15～24歳	77.2	25.1	15.1	17.1	100.0	32.5	19.6	22.2
25～34	120.1	58.8	41.9	35.8	100.0	49.0	34.9	29.8
35～44	137.9	59.4	42.5	38.4	100.0	43.1	30.8	27.8
45～54	102.1	42.3	30.1	24.7	100.0	41.4	29.5	24.2
55～64	84.4	24.3	16.2	14.3	100.0	28.8	19.2	16.9
65歳以上	113.0	12.0	5.5	8.8	100.0	10.6	4.9	7.8
女	611.5	156.6	94.1	105.6	100.0	25.6	15.4	17.3
15～24歳	69.9	23.8	14.1	15.5	100.0	34.0	20.2	22.2
25～34	105.9	43.9	26.0	31.9	100.0	41.5	24.6	30.1
35～44	124.3	36.9	24.1	22.9	100.0	29.7	19.4	18.4
45～54	89.4	29.3	18.8	18.9	100.0	32.8	21.0	21.1
55～64	79.9	15.6	8.3	11.1	100.0	19.5	10.4	13.9
65歳以上	142.1	7.2	2.8	5.2	100.0	5.1	2.0	3.7

(2) 有業者の状況

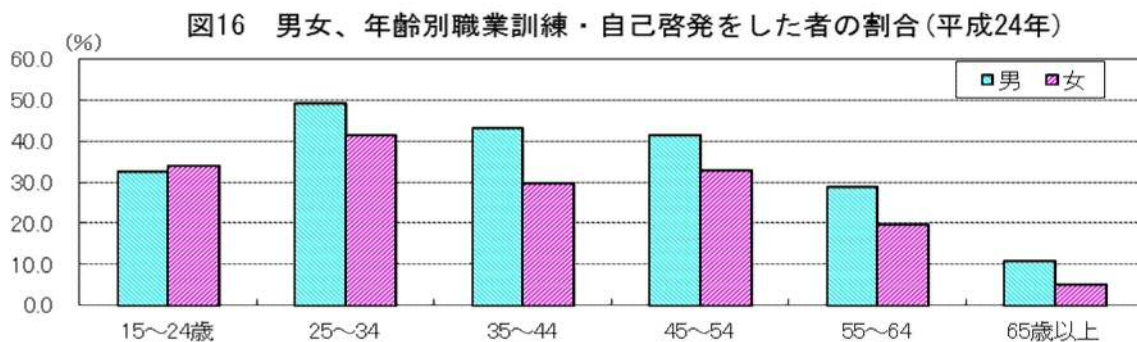
従業上の地位・雇用形態別に、有業者に占める職業訓練・自己啓発をした者の割合を、男女別にみると、男性では「正規の職員・従業員」が48.9%と最も高く、次いで「契約社員」の41.6%、「会社などの役員」の28.5%などとなっており、女性では「正規の職員・従業員」が59.4%と最も高く、次いで「契約社員」の43.3%、「労働者派遣事業所の派遣社員」の41.0%などとなっています。



表18 男女、職業訓練・自己啓発の有無、従業上の地位、雇用形態別有業者数 (平成24年)

単位：千人、%

職業訓練・自己啓発の有無	総数	自営業主	家族従業者	雇 用 者							
				総数	うち会社などの役員	うち正規の職員・従業員	うちパート	うちアルバイト	うち労働者派遣事業所の派遣社員	うち契約社員	
有業者数	781.8	55.9	5.6	718.8	39.3	447.1	91.9	62.6	18.1	37.2	
うち職業訓練・自己啓発をした	323.7	16.2	0.4	307.0	10.3	232.4	17.7	16.6	6.4	15.8	
男	466.5	40.5	0.0	424.8	32.3	316.4	10.5	28.1	5.9	18.5	
うち職業訓練・自己啓発をした	196.6	8.7	0.0	187.7	9.2	154.8	1.4	7.9	1.4	7.7	
女	315.3	15.3	5.6	294.0	7.0	130.7	81.4	34.5	12.2	18.7	
うち職業訓練・自己啓発をした	127.2	7.5	0.4	119.3	1.2	77.6	16.2	8.7	5.0	8.1	
構成比	100.0	100.0	100.0	100.0	100.0	100.0	100.0	100.0	100.0	100.0	
うち職業訓練・自己啓発をした	41.4	29.0	7.1	42.7	26.2	52.0	19.3	26.5	35.4	42.5	
男	100.0	100.0	100.0	100.0	100.0	100.0	100.0	100.0	100.0	100.0	
うち職業訓練・自己啓発をした	42.1	21.5	-	44.2	28.5	48.9	13.3	28.1	23.7	41.6	
女	100.0	100.0	100.0	100.0	100.0	100.0	100.0	100.0	100.0	100.0	
うち職業訓練・自己啓発をした	40.3	49.0	7.1	40.6	17.1	59.4	19.9	25.2	41.0	43.3	

※資料：総務省統計局

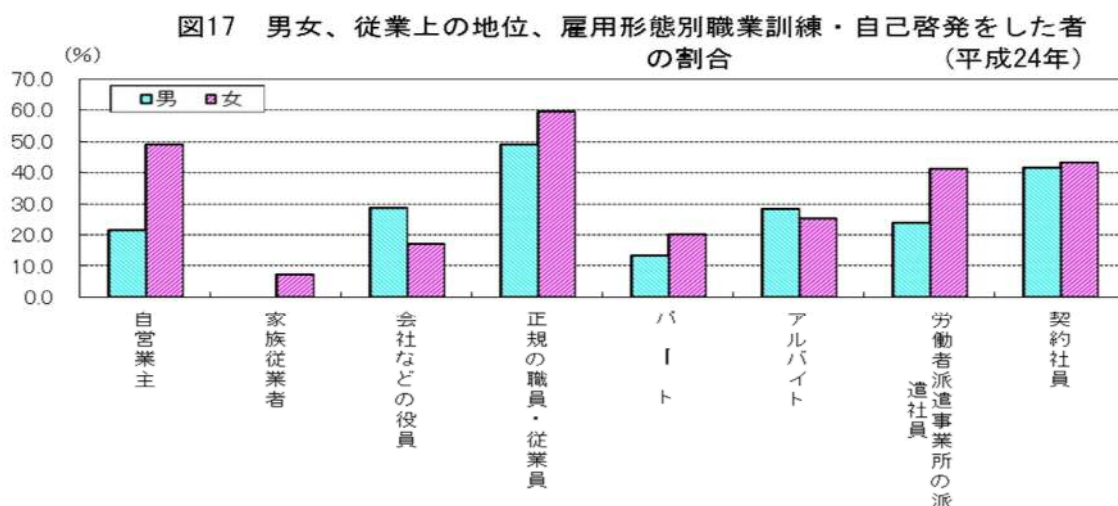
7 大都市の就業構造

(1) 有業率

有業率を21大都市(政令指定都市及び東京都区部)別にみると、東京都区部が63.7%で最も高く、次いで川崎市の62.7%、名古屋市の60.9%の順となっている一方、北九州市が52.5%で最も低く、次いで神戸市の53.5%、堺市の55.4%の順となっています。前回調査と比べると、千葉市(1.2ポイント増)だけが上昇している一方、その他20都市で低下しています。

男女別にみると、男性では、東京都区部が74.3%で最も高く、次いで川崎市の73.5%、さいたま市の72.1%の順となっている一方、北九州市が61.6%で最も低く、次いで神戸市の65.2%、堺市の66.3%の順となっています。女性では、東京都区部が53.6%で最も高く、次いで川崎市の51.6%、名古屋市の50.8%の順となっている一方、神戸市が43.2%で最も低く、次いで北九州市の44.6%、札幌市の45.2%の順となっています。

前回調査と比べると、男性ではすべての都市で低下しています。女性では千葉市(3.5ポイント増)など9都市で上昇している一方、その他12都市で低下しています。

(2) 転職率

転職率を21大都市別にみると、仙台市が6.9%で最も高く、次いで福岡市の6.7%、札幌市の6.2%の順となっている一方、千葉市が4.7%で最も低く、次いで新潟市、静岡市及び広島市の4.9%の順となっており、川崎市は6.1%で4番目に高くなっています。前回調査と比べると、仙台市(0.7ポイント増)など3都市で上昇している一方、千葉市(2.7ポイント減)、東京都区部(1.5ポイント減)など17都市で低下しています。

男女別にみると、男性では福岡市が6.5%で最も高く、次いで仙台市の6.3%、堺市の5.8%の順となっている一方、千葉市が3.3%で最も低く、次いで静岡市及び岡山市の3.8%の順となっており、川崎市は5.3%で4番目に高くなっています。女性では、仙台市が7.8%で最も高く、次いで札幌市の7.7%、

相模原市の7.6%の順となっている一方、広島市が5.4%で最も低く、次いで新潟市の5.8%、

表19 大都市、男女別有業率(平成19年、24年)

大都市	平成19年			平成24年		
	総数	男	女	総数	男	女
全 国	59.8	71.6	48.8	58.1	68.8	48.2
大 都 市	60.0	71.6	49.1	58.3	68.7	48.7
川 崎 市	66.0	77.8	53.4	62.7	73.5	51.6
札 幌 市	56.6	68.9	46.0	55.6	67.8	45.2
仙 台 市	58.5	70.1	47.8	58.0	68.7	48.0
さいたま市	60.6	72.4	48.9	60.0	72.1	48.0
千 葉 市	57.4	70.1	44.8	58.6	69.2	48.3
東京都区部	65.1	77.0	53.5	63.7	74.3	53.6
横 浜 市	61.3	74.8	47.6	59.7	71.0	48.5
相模原市	61.4	71.6	50.8	59.3	68.5	50.1
新 潟 市	59.5	69.0	50.8	57.6	67.4	48.8
静 岡 市	63.1	72.7	54.1	57.3	66.7	48.6
浜 松 市	63.9	75.4	52.6	60.2	70.7	50.1
名 古 屋 市	62.7	74.2	51.4	60.9	71.5	50.8
京 都 市	58.3	69.3	48.5	56.7	66.9	47.7
大 阪 市	58.6	70.4	47.5	57.8	67.1	49.2
堺 市	56.2	70.6	43.3	55.4	66.3	45.6
神 戸 市	54.9	66.6	44.6	53.5	65.2	43.2
岡 山 市	59.4	70.6	49.3	58.2	67.7	49.6
広 島 市	60.9	73.6	49.4	59.2	69.9	49.5
北九州市	55.8	67.0	46.2	52.5	61.6	44.6
福 岡 市	61.2	72.1	51.4	59.5	69.7	50.7
熊 本 市	58.0	69.2	48.5	57.9	66.9	50.2

※数値については、調査時点における区域及び市域を対象としている。

表20 大都市、男女別転職率(平成19年、24年)

大都市	平成19年			平成24年		
	総数	男	女	総数	男	女
全 国	5.8	4.9	7.0	5.1	4.4	6.1
大 都 市	6.2	5.1	7.7	5.6	4.7	6.8
川 崎 市	5.9	4.7	7.6	6.1	5.3	7.2
札 幌 市	6.6	5.7	7.8	6.2	5.0	7.7
仙 台 市	6.2	4.6	8.6	6.9	6.3	7.8
さいたま市	5.9	4.7	7.4	5.4	4.3	7.0
千 葉 市	7.4	5.6	10.2	4.7	3.3	6.8
東京都区部	6.8	6.2	7.6	5.3	4.0	7.1
横 浜 市	5.6	4.5	7.5	5.3	4.6	6.3
相模原市	6.5	4.7	9.3	5.9	4.7	7.6
新 潟 市	6.0	4.9	7.5	4.9	4.1	5.8
静 岡 市	6.2	5.3	7.4	4.9	3.8	6.4
浜 松 市	6.7	5.2	8.7	5.4	4.7	6.3
名 古 屋 市	5.4	4.4	6.9	5.2	4.1	6.6
京 都 市	5.7	4.7	6.9	5.5	4.8	6.3
大 阪 市	5.6	4.2	7.4	5.5	4.8	6.5
堺 市	5.7	5.2	6.4	6.1	5.8	6.7
神 戸 市	5.8	4.4	7.7	5.8	5.2	6.7
岡 山 市	6.0	5.1	7.2	5.4	3.8	7.4
広 島 市	5.6	4.4	7.3	4.9	4.4	5.4
北九州市	6.2	6.0	6.4	5.5	4.0	7.4
福 岡 市	7.5	7.0	8.3	6.7	6.5	6.9
熊 本 市	6.0	5.4	6.8	5.9	4.6	7.3

※数値については、調査時点における区域及び市域を対象としている。

横浜市、浜松市及び京都市の6.3%の順となっており、川崎市は7.2%で7番目に高くなっています。

前回調査と比べると、男性では仙台市(1.7ポイント増)など7都市で上昇している一方、千葉市(2.3ポイント減)、東京都区部(2.2ポイント減)など12都市で低下しています。女性では北九州市(1.0ポイント増)、熊本市(0.5ポイント増)など4都市で上昇している一方、千葉市(3.4ポイント減)など17都市で低下しています。

(3) 離職率

離職率を21大都市別にみると、熊本市が6.4%で最も高く、次いで神戸市及び福岡市の6.0%の順となっている一方、千葉市が4.5%で最も低く、次いで川崎市、東京都区部及び静岡市の4.8%の順となっています。前回調査と比べると、相模原市(1.1ポイント増)など8都市で上昇している一方、札幌市(2.3ポイント減)、など12都市で低下しています。

男女別にみると、男性では熊本市が5.0%で最も高く、次いで神戸市の4.7%、福岡市の4.6%の順となっている一方、さいたま市、新潟市、静岡市及び名古屋市が3.3%で最も低くなっています。川崎市は、仙台市、浜松市、京都市と並んで3.8%で11番目に高くなっています。女性では熊本市が7.9%で最も高く、次いで神戸市及び福岡市の7.8%の順となっている一方、堺市が5.7%で最も低く、次いで東京都区部の5.8%、千葉市の6.0%の順となっており、川崎市は6.2%で4番目に低くなっています。

前回調査と比べると、男性では堺市(1.5ポイント増)など12都市で上昇している一方、札幌市(1.4ポイント減)など7都市で低下しています。女性では新潟市(2.8ポイント増)など5都市で上昇している一方、大阪市(3.5ポイント減)など16都市で低下しています。

表21 大都市、男女別離職率(平成19年、24年)

(単位:%)

大都市	平成19年			平成24年		
	総数	男	女	総数	男	女
全 国	5.2	3.5	7.4	5.0	3.8	6.7
大 都 市	5.4	3.7	7.9	5.3	3.9	7.1
川 崎 市	4.6	2.8	7.4	4.8	3.8	6.2
札 幌 市	7.7	5.4	10.6	5.4	4.0	7.2
仙 台 市	6.0	4.3	8.4	5.6	3.8	7.9
さいたま市	5.7	3.5	8.8	5.1	3.3	7.7
千 葉 市	5.4	3.3	8.8	4.5	3.4	6.0
東京都区部	4.6	3.1	6.6	4.8	4.1	5.8
横 浜 市	5.0	3.4	7.6	5.0	3.4	7.4
相 模 原 市	4.2	3.4	6.6	5.3	4.2	6.8
新 潟 市	4.4	4.2	4.6	5.1	3.3	7.4
静 岡 市	4.2	2.7	6.2	4.8	3.3	6.8
浜 松 市	4.1	2.4	6.6	5.1	3.8	6.9
名 古 屋 市	4.7	3.1	7.0	5.1	3.3	7.5
京 都 市	6.1	4.7	7.9	5.6	3.8	7.7
大 阪 市	6.8	3.6	10.9	5.7	4.3	7.4
堺 市	5.3	2.9	8.7	4.9	4.4	5.7
神 戸 市	6.5	4.8	8.7	6.0	4.7	7.8
岡 山 市	5.3	4.1	6.8	5.1	4.1	6.3
広 島 市	5.4	3.3	8.2	5.3	3.6	7.5
北 九 州 市	5.9	3.9	8.3	5.7	4.2	7.4
福 岡 市	6.1	4.7	7.9	6.0	4.6	7.8
熊 本 市	6.2	4.2	8.6	6.4	5.0	7.9

※数値については、調査時点における区域及び市域を対象としている。

統計表

【人口・就業に関する統計表】

〔15歳以上人口に関する表〕

第1表 男女、年齢、就業状態別15歳以上人口

〔有業者に関する表〕

第2表 男女、年齢、従業上の地位、雇用形態別有業者数

第3表 男女、産業、従業上の地位、雇用形態別有業者数

第4表 男女、産業、従業上の地位、年齢別有業者数

第5表 男女、職業、従業上の地位、雇用形態別有業者数

第6表 男女、職業、従業上の地位、年齢別有業者数

第7表 男女、所得、従業上の地位、年齢別有業者数

第8表 男女、産業、従業上の地位、雇用形態、年間就業日数、就業の規則性、週間就業時間別有業者数

第9表 男女、年齢、年間就業日数、就業の規則性、週間就業時間別有業者数

〔就業異動に関する表〕

第10表 男女、年齢、過去1年以内の就業異動別15歳以上人口

第11表 男女、年齢、前職の離職理由別15歳以上人口

第12表 男女、前職の従業上の地位・雇用形態、現職の従業上の地位・雇用形態別転職就業者数

〔就業希望に関する表〕

第13表 男女、年齢、従業上の地位、就業希望意識、求職活動の有無別有業者数

第14表 男女、年齢、求職活動の有無、転職希望理由別転職希望者数

第15表 男女、年齢、求職活動の有無、就業希望理由別就業希望者数

〔職業訓練・自己啓発に関する表〕

第16表 男女、年齢、就業状態、職業訓練・自己啓発の有無、職業訓練・自己啓発の内容別15歳以上人口

第17表 男女、年齢、職業訓練・自己啓発の有無、職業訓練・自己啓発の内容別有業者数

〔育児・介護に関する表〕

第18表 男女、年齢、就業状態、育児の有無、育児休業等制度利用の有無別15歳以上人口

第19表 男女、年齢、就業状態、介護の有無、介護休業等制度利用の有無別15歳以上人口

【世帯単位で見た統計表】

第20表 世帯主の就業状態、一般・単身世帯、世帯主の年齢、世帯所得別世帯数

第1表 男女、年齢、

男 年 女 齢		15 歳 以 上 人 口									
		有 業 者							無 業 者		
		総 数	仕事は従な者						総 数	家事をして いる者	通学をして いる者
			総 数	仕事 が 主 な 者	総 数	家事 が 主 な 者	通学 が 主 な 者	家事・ 通学 以外 が 主 な 者			
総 数	1246.1	781.8	645.2	135.6	101.7	28.8	5.1	464.3	222.0	76.5	
15 ~ 19 歳	60.5	12.8	3.7	9.0	-	9.0	-	47.7	0.5	46.3	
20 ~ 24	86.6	58.4	39.9	18.5	0.8	17.5	0.3	28.2	0.8	22.4	
25 ~ 29	108.1	89.6	84.5	5.2	2.7	1.7	0.8	18.5	10.1	3.2	
30 ~ 34	117.9	90.2	84.1	6.1	5.9	0.2	-	27.7	16.4	3.6	
35 ~ 39	131.2	101.3	89.1	11.9	10.4	0.4	1.1	29.9	26.4	0.5	
40 ~ 44	130.9	101.3	83.8	17.5	17.3	-	0.3	29.6	24.3	-	
45 ~ 49	107.7	85.6	72.6	13.0	12.7	-	0.3	22.2	16.5	-	
50 ~ 54	83.8	69.3	53.2	16.1	15.8	-	0.3	14.5	9.6	-	
55 ~ 59	74.1	59.8	47.3	12.2	12.2	-	-	14.3	10.2	-	
60 ~ 64	90.2	56.8	46.4	10.4	9.7	-	0.7	33.4	20.6	0.3	
65 ~ 69	73.4	26.8	20.8	5.6	5.3	-	0.3	46.5	25.5	-	
70 ~ 74	64.5	18.6	11.7	6.8	6.0	-	0.8	45.9	21.2	-	
75 ~ 79	52.0	7.5	5.4	2.1	1.8	-	0.3	44.4	21.4	0.3	
80 ~ 84	34.9	3.1	2.2	0.9	0.9	-	-	31.8	10.6	-	
85 歳 以 上	30.4	0.7	0.5	0.2	0.2	-	-	29.7	8.0	-	
男	634.6	466.5	446.7	19.5	4.5	11.2	3.8	168.1	12.1	46.1	
15 ~ 19 歳	31.1	4.5	2.9	1.6	-	1.6	-	26.6	-	25.7	
20 ~ 24	46.0	28.7	20.4	8.3	-	8.0	0.3	17.3	-	14.5	
25 ~ 29	57.9	51.9	50.2	1.7	0.3	1.1	0.3	6.0	0.7	2.4	
30 ~ 34	62.2	54.6	53.5	1.1	1.1	-	-	7.5	-	2.6	
35 ~ 39	69.1	64.6	62.8	1.5	-	0.4	1.1	4.5	1.6	0.5	
40 ~ 44	68.8	63.7	63.7	-	-	-	-	5.1	0.4	-	
45 ~ 49	57.8	53.9	53.6	0.3	-	-	0.3	3.9	-	-	
50 ~ 54	44.3	40.8	40.6	0.3	0.3	-	-	3.5	0.5	-	
55 ~ 59	38.5	33.4	33.4	-	-	-	-	5.0	1.0	-	
60 ~ 64	45.9	33.7	32.8	0.9	0.2	-	0.7	12.2	1.9	0.3	
65 ~ 69	36.1	17.5	16.3	1.2	0.9	-	0.3	18.7	2.8	-	
70 ~ 74	30.2	11.1	9.3	1.8	1.2	-	0.6	19.1	0.6	-	
75 ~ 79	23.2	5.5	4.9	0.6	0.3	-	0.3	17.7	2.2	0.3	
80 ~ 84	14.1	1.7	1.7	-	-	-	-	12.4	0.2	-	
85 歳 以 上	9.4	0.7	0.5	0.2	0.2	-	-	8.7	0.2	-	
女	611.5	315.3	198.5	116.1	97.2	17.6	1.3	296.2	209.9	30.4	
15 ~ 19 歳	29.3	8.2	0.8	7.4	-	7.4	-	21.1	0.5	20.6	
20 ~ 24	40.6	29.7	19.5	10.2	0.8	9.4	-	10.9	0.8	8.0	
25 ~ 29	50.2	37.7	34.2	3.4	2.4	0.5	0.5	12.5	9.3	0.8	
30 ~ 34	55.7	35.6	30.6	5.0	4.7	0.2	-	20.1	16.4	1.0	
35 ~ 39	62.2	36.8	26.3	10.4	10.4	-	-	25.4	24.8	-	
40 ~ 44	62.1	37.6	20.1	17.5	17.3	-	0.3	24.5	23.9	-	
45 ~ 49	49.9	31.6	19.0	12.7	12.7	-	-	18.2	16.5	-	
50 ~ 54	39.5	28.5	12.6	15.9	15.6	-	0.3	11.0	9.1	-	
55 ~ 59	35.6	26.4	13.9	12.2	12.2	-	-	9.3	9.3	-	
60 ~ 64	44.3	23.0	13.6	9.5	9.5	-	-	21.3	18.7	-	
65 ~ 69	37.2	9.4	4.6	4.4	4.4	-	-	27.9	22.7	-	
70 ~ 74	34.3	7.4	2.4	5.0	4.8	-	0.2	26.9	20.6	-	
75 ~ 79	28.8	2.0	0.5	1.5	1.5	-	-	26.8	19.2	-	
80 ~ 84	20.8	1.4	0.5	0.9	0.9	-	-	19.4	10.3	-	
85 歳 以 上	21.0	-	-	-	-	-	-	21.0	7.8	-	

就業状態別15歳以上人口

単位：千人、%

その他	構 成 比										
	総 数	有 業 者						無 業 者			
		総 数	仕事 が 主 な 者	仕事は従な者				総 数	家事を し て い る 者	通学を し て い る 者	そ の 他
				総 数	家事 が 主 な 者	通学 が 主 な 者	家事・ 通学 以外 が 主 な 者				
165.0	100.0	62.7	51.8	10.9	8.2	2.3	0.4	37.3	17.8	6.1	13.2
0.9	100.0	21.2	6.1	14.9	-	14.9	-	78.8	0.8	76.5	1.5
5.0	100.0	67.4	46.1	21.4	0.9	20.2	0.3	32.6	0.9	25.9	5.8
5.3	100.0	82.9	78.2	4.8	2.5	1.6	0.7	17.1	9.3	3.0	4.9
7.7	100.0	76.5	71.3	5.2	5.0	0.2	-	23.5	13.9	3.1	6.5
3.0	100.0	77.2	67.9	9.1	7.9	0.3	0.8	22.8	20.1	0.4	2.3
5.4	100.0	77.4	64.0	13.4	13.2	-	0.2	22.6	18.6	-	4.1
5.6	100.0	79.5	67.4	12.1	11.8	-	0.3	20.6	15.3	-	5.2
4.7	100.0	82.7	63.5	19.2	18.9	-	0.4	17.3	11.5	-	5.6
3.8	100.0	80.7	63.8	16.5	16.5	-	-	19.3	13.8	-	5.1
12.6	100.0	63.0	51.4	11.5	10.8	-	0.8	37.0	22.8	0.3	14.0
21.0	100.0	36.5	28.3	7.6	7.2	-	0.4	63.4	34.7	-	28.6
24.7	100.0	28.8	18.1	10.5	9.3	-	1.2	71.2	32.9	-	38.3
22.6	100.0	14.4	10.4	4.0	3.5	-	0.6	85.4	41.2	0.6	43.5
21.2	100.0	8.9	6.3	2.6	2.6	-	-	91.1	30.4	-	60.7
21.7	100.0	2.3	1.6	0.7	0.7	-	-	97.7	26.3	-	71.4
109.4	100.0	73.5	70.4	3.1	0.7	1.8	0.6	26.5	1.9	7.3	17.2
0.9	100.0	14.5	9.3	5.1	-	5.1	-	85.5	-	82.6	2.9
2.9	100.0	62.4	44.3	18.0	-	17.4	0.7	37.6	-	31.5	6.3
2.9	100.0	89.6	86.7	2.9	0.5	1.9	0.5	10.4	1.2	4.1	5.0
5.0	100.0	87.8	86.0	1.8	1.8	-	-	12.1	-	4.2	8.0
2.4	100.0	93.5	90.9	2.2	-	0.6	1.6	6.5	2.3	0.7	3.5
4.7	100.0	92.6	92.6	-	-	-	-	7.4	0.6	-	6.8
3.9	100.0	93.3	92.7	0.5	-	-	0.5	6.7	-	-	6.7
2.8	100.0	92.1	91.6	0.7	0.7	-	-	7.9	1.1	-	6.3
3.8	100.0	86.8	86.8	-	-	-	-	13.0	2.6	-	9.9
10.0	100.0	73.4	71.5	2.0	0.4	-	1.5	26.6	4.1	0.7	21.8
15.8	100.0	48.5	45.2	3.3	2.5	-	0.8	51.8	7.8	-	43.8
18.5	100.0	36.8	30.8	6.0	4.0	-	2.0	63.2	2.0	-	61.3
15.2	100.0	23.7	21.1	2.6	1.3	-	1.3	76.3	9.5	1.3	65.5
12.1	100.0	12.1	12.1	-	-	-	-	87.9	1.4	-	85.8
8.5	100.0	7.4	5.3	2.1	2.1	-	-	92.6	2.1	-	90.4
55.6	100.0	51.6	32.5	19.0	15.9	2.9	0.2	48.4	34.3	5.0	9.1
-	100.0	28.0	2.7	25.3	-	25.3	-	72.0	1.7	70.3	-
2.1	100.0	73.2	48.0	25.1	2.0	23.2	-	26.8	2.0	19.7	5.2
2.4	100.0	75.1	68.1	6.8	4.8	1.0	1.0	24.9	18.5	1.6	4.8
2.7	100.0	63.9	54.9	9.0	8.4	0.4	-	36.1	29.4	1.8	4.8
0.6	100.0	59.2	42.3	16.7	16.7	-	-	40.8	39.9	-	1.0
0.6	100.0	60.5	32.4	28.2	27.9	-	0.5	39.5	38.5	-	1.0
1.7	100.0	63.3	38.1	25.5	25.5	-	-	36.5	33.1	-	3.4
1.9	100.0	72.2	31.9	40.3	39.5	-	0.8	27.8	23.0	-	4.8
-	100.0	74.2	39.0	34.3	34.3	-	-	26.1	26.1	-	-
2.6	100.0	51.9	30.7	21.4	21.4	-	-	48.1	42.2	-	5.9
5.2	100.0	25.3	12.4	11.8	11.8	-	-	75.0	61.0	-	14.0
6.2	100.0	21.6	7.0	14.6	14.0	-	0.6	78.4	60.1	-	18.1
7.4	100.0	6.9	1.7	5.2	5.2	-	-	93.1	66.7	-	25.7
9.1	100.0	6.7	2.4	4.3	4.3	-	-	93.3	49.5	-	43.8
13.2	100.0	-	-	-	-	-	-	100.0	37.1	-	62.9

第2表 男女、年齢、従業上の地位、

男 女 年 齢	有 業 者										
	総 数	自営業主	家 族 従 業 者	雇 用 者							
				総 数	会社など の 役 員	正 規 の 職 員 ・ 従 業 員	パ ー ト	ア ル バ イ ト	労 働 者 派 遣 事 業 所 の 派 遣 社 員	契 約 社 員	嘱 託
総 数	781.8	55.9	5.6	718.8	39.3	447.1	91.9	62.6	18.1	37.2	11.0
15 ～ 19	12.8	-	-	12.8	-	3.3	0.3	9.2	-	-	-
20 ～ 24	58.4	-	-	58.4	-	30.8	1.1	24.1	0.2	2.2	-
25 ～ 29	89.6	1.8	-	87.8	0.3	69.5	5.3	7.3	-	3.6	-
30 ～ 34	90.2	1.9	-	88.3	1.6	67.4	5.2	4.0	4.0	2.6	1.4
35 ～ 39	101.3	7.6	0.4	93.4	1.6	66.5	11.9	2.3	4.7	5.8	0.3
40 ～ 44	101.3	3.7	0.3	97.0	1.6	68.0	16.8	3.6	2.7	3.6	0.3
45 ～ 49	85.6	6.7	-	78.8	4.2	53.3	13.2	2.1	2.4	3.5	0.2
50 ～ 54	69.3	6.8	0.9	61.7	5.3	37.3	9.2	3.1	0.6	4.2	0.7
55 ～ 59	59.8	5.1	2.0	52.7	5.5	31.6	9.7	1.9	1.3	2.1	-
60 ～ 64	56.8	7.8	0.3	48.3	8.5	13.2	10.9	1.8	1.4	5.6	5.5
65 ～ 69	26.8	5.8	0.4	19.8	5.4	2.7	4.8	0.9	0.2	2.1	2.2
70 ～ 74	18.6	4.1	1.1	13.3	1.9	2.7	2.9	1.9	0.6	2.0	-
75 歳 以 上	11.3	4.7	0.2	6.4	3.5	0.9	0.7	0.3	-	-	0.5
男	466.5	40.5	-	424.8	32.3	316.4	10.5	28.1	5.9	18.5	7.1
15 ～ 19 歳	4.5	-	-	4.5	-	2.7	-	1.8	-	-	-
20 ～ 24	28.7	-	-	28.7	-	17.4	-	10.9	-	0.3	-
25 ～ 29	51.9	1.4	-	50.5	0.3	41.5	1.3	4.6	-	1.3	-
30 ～ 34	54.6	1.6	-	53.1	1.6	46.9	0.8	0.9	0.3	1.2	-
35 ～ 39	64.6	6.6	-	58.0	1.6	47.7	3.1	0.5	2.6	2.5	-
40 ～ 44	63.7	2.2	-	61.1	1.6	55.3	-	1.9	-	1.8	0.3
45 ～ 49	53.9	5.9	-	48.0	2.7	40.7	0.4	1.9	0.3	2.1	-
50 ～ 54	40.8	4.6	-	36.3	3.9	28.9	0.2	0.9	0.4	1.6	0.3
55 ～ 59	33.4	2.7	-	30.7	4.3	24.1	0.3	1.2	0.2	0.6	-
60 ～ 64	33.7	5.9	-	27.5	7.2	7.8	1.5	1.1	1.4	3.2	4.3
65 ～ 69	17.5	4.2	-	12.7	4.7	1.9	1.2	0.5	0.2	2.1	1.6
70 ～ 74	11.1	2.7	-	8.4	1.2	1.0	1.3	1.7	0.6	1.7	-
75 歳 以 上	7.9	2.6	-	5.3	3.3	0.5	0.5	0.3	-	-	0.5
女	315.3	15.3	5.6	294.0	7.0	130.7	81.4	34.5	12.2	18.7	4.0
15 ～ 19 歳	8.2	-	-	8.2	-	0.5	0.3	7.4	-	-	-
20 ～ 24	29.7	-	-	29.7	-	13.4	1.1	13.2	0.2	1.8	-
25 ～ 29	37.7	0.4	-	37.3	-	27.9	4.0	2.7	-	2.3	-
30 ～ 34	35.6	0.4	-	35.2	-	20.5	4.4	3.1	3.8	1.4	1.4
35 ～ 39	36.8	1.0	0.4	35.4	-	18.7	8.8	1.8	2.1	3.3	0.3
40 ～ 44	37.6	1.4	0.3	35.8	-	12.7	16.8	1.8	2.7	1.8	-
45 ～ 49	31.6	0.8	-	30.8	1.4	12.6	12.8	0.3	2.1	1.4	0.2
50 ～ 54	28.5	2.2	0.9	25.4	1.4	8.4	9.0	2.2	0.2	2.6	0.4
55 ～ 59	26.4	2.3	2.0	22.0	1.2	7.5	9.4	0.7	1.1	1.5	-
60 ～ 64	23.0	1.8	0.3	20.9	1.3	5.5	9.3	0.7	-	2.3	1.2
65 ～ 69	9.4	1.6	0.4	7.0	0.7	0.8	3.5	0.4	-	-	0.6
70 ～ 74	7.4	1.4	1.1	4.9	0.7	1.8	1.6	0.2	-	0.3	-
75 歳 以 上	3.4	2.1	0.2	1.1	0.2	0.4	0.2	-	-	-	-

雇用形態別有業者数

単位：千人、%

その他	構 成 比											
	総 数	自営業主	家 族 従 業 者	雇 用 者								
				総 数	会社など の 役 員	正 規 の 職 員・ 従 業 員	パ ー ト	ア ル バ イ ト	労 働 者 派 遣 事 業 所 の 派 遣 社 員	契 約 社 員	嘱 託	そ の 他
11.5	100.0	7.2	0.7	91.9	5.0	57.2	11.8	8.0	2.3	4.8	1.4	1.5
-	100.0	-	-	100.0	-	25.8	2.3	71.9	-	-	-	-
-	100.0	-	-	100.0	-	52.7	1.9	41.3	0.3	3.8	-	-
2.0	100.0	2.0	-	98.0	0.3	77.6	5.9	8.1	-	4.0	-	2.2
2.1	100.0	2.1	-	97.9	1.8	74.7	5.8	4.4	4.4	2.9	1.6	2.3
0.3	100.0	7.5	0.4	92.2	1.6	65.6	11.7	2.3	4.6	5.7	0.3	0.3
0.3	100.0	3.7	0.3	95.8	1.6	67.1	16.6	3.6	2.7	3.6	0.3	0.3
-	100.0	7.8	-	92.1	4.9	62.3	15.4	2.5	2.8	4.1	0.2	-
1.4	100.0	9.8	1.3	89.0	7.6	53.8	13.3	4.5	0.9	6.1	1.0	2.0
0.7	100.0	8.5	3.3	88.1	9.2	52.8	16.2	3.2	2.2	3.5	-	1.2
1.5	100.0	13.7	0.5	85.0	15.0	23.2	19.2	3.2	2.5	9.9	9.7	2.6
1.5	100.0	21.6	1.5	73.9	20.1	10.1	17.9	3.4	0.7	7.8	8.2	5.6
1.3	100.0	22.0	5.9	71.5	10.2	14.5	15.6	10.2	3.2	10.8	-	7.0
0.5	100.0	41.6	1.8	56.6	31.0	8.0	6.2	2.7	-	-	4.4	4.4
6.1	100.0	8.7	-	91.1	6.9	67.8	2.3	6.0	1.3	4.0	1.5	1.3
-	100.0	-	-	100.0	-	60.0	-	40.0	-	-	-	-
-	100.0	-	-	100.0	-	60.6	-	38.0	-	1.0	-	-
1.5	100.0	2.7	-	97.3	0.6	80.0	2.5	8.9	-	2.5	-	2.9
1.4	100.0	2.9	-	97.3	2.9	85.9	1.5	1.6	0.5	2.2	-	2.6
-	100.0	10.2	-	89.8	2.5	73.8	4.8	0.8	4.0	3.9	-	-
0.3	100.0	3.5	-	95.9	2.5	86.8	-	3.0	-	2.8	0.5	0.5
-	100.0	10.9	-	89.1	5.0	75.5	0.7	3.5	0.6	3.9	-	-
0.2	100.0	11.3	-	89.0	9.6	70.8	0.5	2.2	1.0	3.9	0.7	0.5
-	100.0	8.1	-	91.9	12.9	72.2	0.9	3.6	0.6	1.8	-	-
0.9	100.0	17.5	-	81.6	21.4	23.1	4.5	3.3	4.2	9.5	12.8	2.7
0.5	100.0	24.0	-	72.6	26.9	10.9	6.9	2.9	1.1	12.0	9.1	2.9
1.0	100.0	24.3	-	75.7	10.8	9.0	11.7	15.3	5.4	15.3	-	9.0
0.3	100.0	32.9	-	67.1	41.8	6.3	6.3	3.8	-	-	6.3	3.8
5.5	100.0	4.9	1.8	93.2	2.2	41.5	25.8	10.9	3.9	5.9	1.3	1.7
-	100.0	-	-	100.0	-	6.1	3.7	90.2	-	-	-	-
-	100.0	-	-	100.0	-	45.1	3.7	44.4	0.7	6.1	-	-
0.5	100.0	1.1	-	98.9	-	74.0	10.6	7.2	-	6.1	-	1.3
0.7	100.0	1.1	-	98.9	-	57.6	12.4	8.7	10.7	3.9	3.9	2.0
0.3	100.0	2.7	1.1	96.2	-	50.8	23.9	4.9	5.7	9.0	0.8	0.8
-	100.0	3.7	0.8	95.2	-	33.8	44.7	4.8	7.2	4.8	-	-
-	100.0	2.5	-	97.5	4.4	39.9	40.5	0.9	6.6	4.4	0.6	-
1.2	100.0	7.8	3.2	89.1	4.9	29.5	31.6	7.7	0.7	9.1	1.4	4.2
0.7	100.0	8.7	7.6	83.3	4.5	28.4	35.6	2.7	4.2	5.7	-	2.7
0.6	100.0	7.8	1.3	90.9	5.7	23.9	40.4	3.0	-	10.0	5.2	2.6
1.0	100.0	17.0	4.3	74.5	7.4	8.5	37.2	4.3	-	-	6.4	10.6
0.3	100.0	18.9	14.9	66.2	9.5	24.3	21.6	2.7	-	4.1	-	4.1
0.2	100.0	61.8	5.9	32.4	5.9	11.8	5.9	-	-	-	-	5.9

第3表 男女、産業、従業上の地位、

男産	女業	有業者								
		総数	自営業主	家族従業者	雇 用 者					
					総数	うち会社などの役員	うち正規の職員・従業員	うちパート	うちアルバイト	うち労働者派遣事業所の派遣社員
総	数	781.8	55.9	5.6	718.8	39.3	447.1	91.9	62.6	18.1
農	林	3.7	1.5	-	2.2	-	0.6	0.6	0.4	0.3
鉱業、採石業、砂利採取業		1.5	-	-	1.5	0.5	0.9	-	-	-
建設業		64.7	8.6	0.9	55.1	7.4	38.2	0.5	2.5	0.6
製造業		103.8	3.3	0.3	100.3	3.9	82.2	3.2	2.6	2.8
電気・ガス・熱供給・水道業		6.0	-	-	6.0	-	6.0	-	-	-
情報通信業		70.2	3.2	0.3	66.7	2.5	58.5	0.8	1.3	0.3
運輸業、郵便業		41.1	1.7	-	39.0	0.3	27.5	3.2	1.1	1.0
卸売業、小売業		108.4	5.3	1.1	102.0	5.9	46.2	25.0	17.2	2.8
金融業、保険業		26.4	-	-	26.4	0.5	22.0	2.2	-	0.7
不動産業、物品賃貸業		30.5	2.5	-	28.0	7.1	16.5	0.5	1.9	0.7
学術研究、専門・技術サービス業		34.1	7.8	-	26.3	3.7	16.7	1.6	0.6	0.3
宿泊業、飲食サービス業		47.8	4.7	1.8	41.3	0.3	12.0	10.7	16.2	-
生活関連サービス業、娯楽業		29.2	6.4	0.6	22.2	0.9	9.7	5.8	2.9	1.6
教育、学習支援業		30.9	3.5	-	27.4	0.9	17.0	2.5	3.1	-
医療、福祉		61.8	1.1	-	60.7	1.6	30.6	19.8	3.0	0.6
複合サービス業		3.3	-	-	3.3	-	2.6	0.6	-	-
サービス業(他に分類されないもの)		55.7	2.2	0.3	52.9	2.5	25.7	8.7	3.0	1.5
公務(他に分類されないもの)		12.6	-	-	12.6	-	10.5	0.6	0.4	0.2
分類不能の産業		50.2	4.0	0.4	44.9	1.2	23.6	5.5	6.4	4.6
男		466.5	40.5	-	424.8	32.3	316.4	10.5	28.1	5.9
農	林	2.4	1.5	-	0.9	-	0.3	-	-	0.3
鉱業、採石業、砂利採取業		0.5	-	-	0.5	0.5	-	-	-	-
建設業		57.5	8.6	-	48.9	6.2	34.6	-	2.3	-
製造業		81.1	2.4	-	78.7	3.3	68.9	0.2	1.4	1.1
電気・ガス・熱供給・水道業		5.6	-	-	5.6	-	5.6	-	-	-
情報通信業		55.7	2.7	-	53.0	2.5	46.9	-	0.6	0.3
運輸業、郵便業		34.7	1.7	-	32.7	0.3	25.6	1.2	0.7	0.5
卸売業、小売業		52.0	4.3	-	47.6	4.3	31.1	1.8	6.9	1.8
金融業、保険業		14.0	-	-	14.0	0.5	13.5	-	-	-
不動産業、物品賃貸業		20.1	1.3	-	18.9	5.4	11.1	-	1.9	0.2
学術研究、専門・技術サービス業		22.8	5.9	-	16.9	2.6	11.7	0.3	0.6	-
宿泊業、飲食サービス業		20.3	3.0	-	17.3	0.3	8.5	2.0	5.5	-
生活関連サービス業、娯楽業		12.0	2.9	-	9.0	0.9	5.5	0.7	1.1	-
教育、学習支援業		9.6	0.3	-	9.3	0.9	6.3	-	0.8	-
医療、福祉		12.9	0.8	-	12.1	0.8	7.7	0.9	1.5	-
複合サービス業		2.3	-	-	2.3	-	2.1	-	-	-
サービス業(他に分類されないもの)		33.4	1.4	-	31.6	2.5	19.0	3.3	1.9	0.2
公務(他に分類されないもの)		7.1	-	-	7.1	-	6.6	-	-	-
分類不能の産業		22.4	3.7	-	18.3	1.2	11.4	-	2.9	1.4
女		315.3	15.3	5.6	294.0	7.0	130.7	81.4	34.5	12.2
農	林	1.3	-	-	1.3	-	0.3	0.6	0.4	-
鉱業、採石業、砂利採取業		0.9	-	-	0.9	-	0.9	-	-	-
建設業		7.2	-	0.9	6.2	1.3	3.7	0.5	0.2	0.6
製造業		22.7	0.9	0.3	21.5	0.6	13.4	3.0	1.2	1.7
電気・ガス・熱供給・水道業		0.4	-	-	0.4	-	0.4	-	-	-
情報通信業		14.6	0.5	0.3	13.7	-	11.6	0.8	0.7	-
運輸業、郵便業		6.3	-	-	6.3	-	2.0	2.0	0.4	0.5
卸売業、小売業		56.4	1.0	1.1	54.4	1.6	15.1	23.2	10.3	1.0
金融業、保険業		12.4	-	-	12.4	-	8.5	2.2	-	0.7
不動産業、物品賃貸業		10.4	1.3	-	9.1	1.7	5.3	0.5	-	0.5
学術研究、専門・技術サービス業		11.3	1.9	-	9.5	1.1	5.0	1.2	-	0.3
宿泊業、飲食サービス業		27.5	1.7	1.8	24.0	-	3.5	8.7	10.7	-
生活関連サービス業、娯楽業		17.3	3.5	0.6	13.2	-	4.1	5.2	1.8	1.6
教育、学習支援業		21.3	3.1	-	18.2	-	10.6	2.5	2.3	-
医療、福祉		48.9	0.3	-	48.6	0.8	22.9	18.9	1.5	0.6
複合サービス業		1.0	-	-	1.0	-	0.4	0.6	-	-
サービス業(他に分類されないもの)		22.3	0.8	0.3	21.2	-	6.6	5.4	1.1	1.3
公務(他に分類されないもの)		5.5	-	-	5.5	-	3.9	0.6	0.4	0.2
分類不能の産業		27.7	0.4	0.4	26.6	-	12.2	5.5	3.5	3.1

雇用形態別有業者数

単位：千人、%

うち 契約社員	構 成 比									
	総 数	自営業主	家 族 者 従 業 者	雇 用 者						
				総 数	うち 会社など の 役 員	うち正規 の職員・ 従 業 員	うち パ ー ト	うち アルバイ ト	うち労働 者派遣事 業 所 の 派遣社員	うち 契約社員
37.2	100.0	7.2	0.7	91.9	5.0	57.2	11.8	8.0	2.3	4.8
-	100.0	40.5	-	59.5	-	16.2	16.2	10.8	8.1	-
-	100.0	-	-	100.0	33.3	60.0	-	-	-	-
3.7	100.0	13.3	1.4	85.2	11.4	59.0	0.8	3.9	0.9	5.7
1.8	100.0	3.2	0.3	96.6	3.8	79.2	3.1	2.5	2.7	1.7
-	100.0	-	-	100.0	-	100.0	-	-	-	-
2.6	100.0	4.6	0.4	95.0	3.6	83.3	1.1	1.9	0.4	3.7
3.9	100.0	4.1	-	94.9	0.7	66.9	7.8	2.7	2.4	9.5
3.0	100.0	4.9	1.0	94.1	5.4	42.6	23.1	15.9	2.6	2.8
0.5	100.0	-	-	100.0	1.9	83.3	8.3	-	2.7	1.9
0.5	100.0	8.2	-	91.8	23.3	54.1	1.6	6.2	2.3	1.6
2.3	100.0	22.9	-	77.1	10.9	49.0	4.7	1.8	0.9	6.7
1.8	100.0	9.8	3.8	86.4	0.6	25.1	22.4	33.9	-	3.8
0.7	100.0	21.9	2.1	76.0	3.1	33.2	19.9	9.9	5.5	2.4
1.5	100.0	11.3	-	88.7	2.9	55.0	8.1	10.0	-	4.9
3.5	100.0	1.8	-	98.2	2.6	49.5	32.0	4.9	1.0	5.7
0.2	100.0	-	-	100.0	-	78.8	18.2	-	-	6.1
8.2	100.0	3.9	0.5	95.0	4.5	46.1	15.6	5.4	2.7	14.7
0.6	100.0	-	-	100.0	-	83.3	4.8	3.2	1.6	4.8
2.4	100.0	8.0	0.8	89.4	2.4	47.0	11.0	12.7	9.2	4.8
18.5	100.0	8.7	-	91.1	6.9	67.8	2.3	6.0	1.3	4.0
-	100.0	62.5	-	37.5	-	12.5	-	-	12.5	-
-	100.0	-	-	100.0	100.0	-	-	-	-	-
3.7	100.0	15.0	-	85.0	10.8	60.2	-	4.0	-	6.4
1.5	100.0	3.0	-	97.0	4.1	85.0	0.2	1.7	1.4	1.8
-	100.0	-	-	100.0	-	100.0	-	-	-	-
2.4	100.0	4.8	-	95.2	4.5	84.2	-	1.1	0.5	4.3
2.4	100.0	4.9	-	94.2	0.9	73.8	3.5	2.0	1.4	6.9
0.9	100.0	8.3	-	91.5	8.3	59.8	3.5	13.3	3.5	1.7
-	100.0	-	-	100.0	3.6	96.4	-	-	-	-
0.2	100.0	6.5	-	94.0	26.9	55.2	-	9.5	1.0	1.0
0.9	100.0	25.9	-	74.1	11.4	51.3	1.3	2.6	-	3.9
0.7	100.0	14.8	-	85.2	1.5	41.9	9.9	27.1	-	3.4
0.2	100.0	24.2	-	75.0	7.5	45.8	5.8	9.2	-	1.7
0.4	100.0	3.1	-	96.9	9.4	65.6	-	8.3	-	4.2
0.4	100.0	6.2	-	93.8	6.2	59.7	7.0	11.6	-	3.1
0.2	100.0	-	-	100.0	-	91.3	-	-	-	8.7
3.6	100.0	4.2	-	94.6	7.5	56.9	9.9	5.7	0.6	10.8
0.3	100.0	-	-	100.0	-	93.0	-	-	-	4.2
0.7	100.0	16.5	-	81.7	5.4	50.9	-	12.9	6.3	3.1
18.7	100.0	4.9	1.8	93.2	2.2	41.5	25.8	10.9	3.9	5.9
-	100.0	-	-	100.0	-	23.1	46.2	30.8	-	-
-	100.0	-	-	100.0	-	100.0	-	-	-	-
-	100.0	-	12.5	86.1	18.1	51.4	6.9	2.8	8.3	-
0.3	100.0	4.0	1.3	94.7	2.6	59.0	13.2	5.3	7.5	1.3
-	100.0	-	-	100.0	-	100.0	-	-	-	-
0.2	100.0	3.4	2.1	93.8	-	79.5	5.5	4.8	-	1.4
1.5	100.0	-	-	100.0	-	31.7	31.7	6.3	7.9	23.8
2.1	100.0	1.8	2.0	96.5	2.8	26.8	41.1	18.3	1.8	3.7
0.5	100.0	-	-	100.0	-	68.5	17.7	-	5.6	4.0
0.2	100.0	12.5	-	87.5	16.3	51.0	4.8	-	4.8	1.9
1.4	100.0	16.8	-	84.4	9.7	44.2	10.6	-	2.7	12.4
1.1	100.0	6.2	6.5	87.3	-	12.7	31.6	38.9	-	4.0
0.5	100.0	20.2	3.5	76.3	-	23.7	30.1	10.4	9.2	2.9
1.2	100.0	14.6	-	85.4	-	49.8	11.7	10.8	-	5.6
3.1	100.0	0.6	-	99.4	1.6	46.8	38.7	3.1	1.2	6.3
-	100.0	-	-	100.0	-	40.0	60.0	-	-	-
4.6	100.0	3.6	1.3	95.1	-	29.6	24.2	4.9	5.8	20.6
0.3	100.0	-	-	100.0	-	70.9	10.9	7.3	3.6	5.5
1.7	100.0	1.4	1.4	96.0	-	44.0	19.9	12.6	11.2	6.1

第4表 男女、産業、従業上の地位、

男 産 業	女 産 業	数	有 業 者											
			総 数	15~19 歳	20~24	25~29	30~34	35~39	40~44	45~49	50~54	55~59	60~64	65~69
総		数	781.8	12.8	58.4	89.6	90.2	101.3	101.3	85.6	69.3	59.8	56.8	26.8
農 林 漁		業	3.7	-	-	0.3	0.4	0.4	0.9	-	-	-	0.5	0.6
鉱 業、採石業、砂利採取		業	1.5	-	-	0.9	-	-	-	-	-	-	-	0.5
建 設		業	64.7	1.3	2.1	4.5	8.7	7.4	8.0	8.9	6.4	7.0	5.2	1.5
製 造		業	103.8	1.4	4.7	11.8	11.9	11.8	16.7	15.9	6.7	8.5	6.4	3.3
電 気・ガス・熱供給・水道		業	6.0	-	-	0.4	2.1	0.4	0.6	0.6	1.3	0.5	-	-
情 報 通 信		業	70.2	-	5.1	12.6	9.0	15.9	10.5	6.6	4.5	2.9	2.2	0.2
運 輸 業、郵便業		業	41.1	0.8	1.2	1.9	5.1	6.3	6.9	4.3	5.3	1.6	5.4	1.4
卸 売 業、小売業		業	108.4	2.6	11.4	10.1	12.3	13.3	18.7	9.7	9.5	9.0	5.7	2.6
金 融 業、保険業		業	26.4	-	0.9	3.6	3.7	1.4	5.2	5.4	3.7	1.6	0.8	-
不 動 産 業、物品賃貸業		業	30.5	-	2.1	2.7	2.2	3.7	2.9	1.9	2.7	1.6	5.1	2.0
学術研究、専門・技術サービス		業	34.1	-	2.2	3.9	3.9	3.1	2.5	4.4	5.1	1.9	3.2	2.4
宿 泊 業、飲食サービス業		業	47.8	4.0	8.7	5.9	4.0	5.9	2.4	3.8	2.7	2.3	3.5	2.7
生 活 関 連 サービス業、娯楽業		業	29.2	0.2	1.3	4.0	3.0	2.7	2.5	3.8	2.9	3.0	1.9	1.2
教 育、学 習 支 援		業	30.9	1.0	3.0	4.7	3.8	3.6	2.3	3.7	3.9	2.2	1.2	0.9
医 療、福 祉		社 業	61.8	0.6	4.9	8.4	5.3	8.2	7.8	6.4	6.6	6.5	4.5	0.3
複 合 サービス 事 業		業	3.3	-	0.2	0.4	0.6	0.2	0.4	0.6	0.2	0.7	-	-
サービス業(他に分類されないもの)			55.7	-	3.9	3.7	7.6	9.9	4.1	4.6	3.4	6.5	5.4	4.5
公 務(他に分類されないもの)			12.6	-	-	1.7	2.7	2.1	1.4	1.9	1.7	0.5	0.5	-
分 類 不 能 の 産 業			50.2	0.7	6.9	8.2	4.0	5.2	7.7	3.0	2.5	3.4	5.2	2.6
男			466.5	4.5	28.7	51.9	54.6	64.6	63.7	53.9	40.8	33.4	33.7	17.5
農 林 漁		業	2.4	-	-	0.3	-	0.4	0.3	-	-	-	0.2	0.6
鉱 業、採石業、砂利採取		業	0.5	-	-	-	-	-	-	-	-	-	-	0.5
建 設		業	57.5	1.3	2.1	4.1	8.1	7.1	7.5	7.2	6.3	5.2	4.5	1.3
製 造		業	81.1	1.4	3.9	10.4	7.9	8.5	13.5	13.3	5.6	6.4	5.0	1.6
電 気・ガス・熱供給・水道		業	5.6	-	-	0.4	2.1	-	0.6	0.6	1.3	0.5	-	-
情 報 通 信		業	55.7	-	4.1	9.5	6.9	11.9	8.6	6.1	3.0	2.6	2.0	0.2
運 輸 業、郵便業		業	34.7	0.3	0.8	1.4	4.8	5.1	6.3	4.0	4.1	1.2	4.4	1.4
卸 売 業、小売業		業	52.0	0.3	5.7	4.4	7.5	6.8	8.2	4.8	4.3	5.7	1.9	0.7
金 融 業、保険業		業	14.0	-	0.9	0.4	1.4	0.7	3.2	3.5	2.0	1.6	0.3	-
不 動 産 業、物品賃貸業		業	20.1	-	1.3	2.5	1.9	3.1	2.3	0.8	1.5	1.0	2.3	1.4
学術研究、専門・技術サービス		業	22.8	-	1.5	1.5	2.6	2.4	1.6	3.2	3.2	1.4	2.3	2.1
宿 泊 業、飲食サービス業		業	20.3	0.8	2.9	3.5	1.0	3.6	1.4	1.2	1.6	0.7	1.4	1.1
生 活 関 連 サービス業、娯楽業		業	12.0	0.2	0.3	2.3	-	2.3	1.1	1.1	0.9	0.8	0.9	0.6
教 育、学 習 支 援		業	9.6	0.2	0.6	1.2	1.6	0.6	0.3	1.5	1.5	0.6	0.5	0.6
医 療、福 祉		社 業	12.9	-	0.3	3.9	1.9	0.7	1.3	1.3	1.1	1.0	0.9	-
複 合 サービス 事 業		業	2.3	-	-	0.4	0.4	0.2	0.4	0.4	0.2	0.4	-	-
サービス業(他に分類されないもの)			33.4	-	2.6	1.7	4.9	7.0	2.4	1.8	1.8	3.0	3.2	3.4
公 務(他に分類されないもの)			7.1	-	-	1.4	0.8	1.3	1.0	1.0	1.1	-	0.5	-
分 類 不 能 の 産 業			22.4	-	1.7	2.8	1.0	2.6	3.7	2.2	1.5	1.3	3.5	1.8
女			315.3	8.2	29.7	37.7	35.6	36.8	37.6	31.6	28.5	26.4	23.0	9.4
農 林 漁		業	1.3	-	-	-	0.4	-	0.6	-	-	-	0.3	-
鉱 業、採石業、砂利採取		業	0.9	-	-	0.9	-	-	-	-	-	-	-	-
建 設		業	7.2	-	-	0.3	0.6	0.4	0.5	1.7	0.2	1.9	0.8	0.2
製 造		業	22.7	-	0.9	1.4	4.0	3.2	3.2	2.7	1.2	2.1	1.4	1.7
電 気・ガス・熱供給・水道		業	0.4	-	-	-	-	0.4	-	-	-	-	-	-
情 報 通 信		業	14.6	-	1.0	3.1	2.1	3.9	1.9	0.5	1.5	0.3	0.3	-
運 輸 業、郵便業		業	6.3	0.5	0.5	0.6	0.3	1.1	0.6	0.3	1.1	0.3	0.9	-
卸 売 業、小売業		業	56.4	2.4	5.6	5.7	4.8	6.5	10.5	4.9	5.2	3.4	3.8	1.9
金 融 業、保険業		業	12.4	-	-	3.2	2.3	0.6	2.0	1.9	1.7	-	0.6	-
不 動 産 業、物品賃貸業		業	10.4	-	0.7	0.3	0.3	0.6	0.5	1.1	1.3	0.6	2.8	0.6
学術研究、専門・技術サービス		業	11.3	-	0.7	2.5	1.3	0.7	0.9	1.2	2.0	0.6	0.9	0.3
宿 泊 業、飲食サービス業		業	27.5	3.2	5.8	2.3	2.9	2.3	1.0	2.6	1.1	1.5	2.1	1.6
生 活 関 連 サービス業、娯楽業		業	17.3	-	1.0	1.7	3.0	0.4	1.3	2.8	2.1	2.1	1.0	0.6
教 育、学 習 支 援		業	21.3	0.7	2.4	3.4	2.2	3.0	2.0	2.2	2.4	1.6	0.8	0.3
医 療、福 祉		社 業	48.9	0.6	4.6	4.5	3.5	7.5	6.5	5.1	5.5	5.5	3.5	0.3
複 合 サービス 事 業		業	1.0	-	0.2	-	0.2	-	-	0.3	-	0.3	-	-
サービス業(他に分類されないもの)			22.3	-	1.3	2.1	2.7	2.8	1.7	2.8	1.6	3.6	2.2	1.1
公 務(他に分類されないもの)			5.5	-	-	0.3	2.0	0.8	0.4	0.9	0.6	0.5	-	-
分 類 不 能 の 産 業			27.7	0.7	5.2	5.4	3.0	2.5	4.0	0.8	1.0	2.1	1.6	0.8

年齢別有業者数

単位：千人

		う ち 雇 用 者													
70～74	75歳以上	総数	15～19歳	20～24	25～29	30～34	35～39	40～44	45～49	50～54	55～59	60～64	65～69	70～74	75歳以上
18.6	11.3	718.8	12.8	58.4	87.8	88.3	93.4	97.0	78.8	61.7	52.7	48.3	19.8	13.3	6.4
0.3	0.3	2.2	-	-	0.3	0.4	-	0.9	-	-	-	0.3	-	0.3	-
-	-	1.5	-	-	0.9	-	-	-	-	-	-	-	0.5	-	-
2.5	1.1	55.1	1.3	2.1	4.1	8.2	5.2	7.8	7.0	5.3	5.6	4.1	1.1	2.1	1.1
3.2	1.5	100.3	1.4	4.7	11.8	11.9	11.8	16.0	15.9	6.7	8.3	5.7	2.6	2.5	0.9
-	-	6.0	-	-	0.4	2.1	0.4	0.6	0.6	1.3	0.5	-	-	-	-
0.6	0.2	66.7	-	5.1	11.8	9.0	15.2	9.8	5.8	4.1	2.9	2.2	0.2	0.6	-
0.9	-	39.0	0.8	1.2	1.9	5.1	6.0	6.9	3.9	5.1	1.6	4.5	1.4	0.5	-
1.2	2.2	102.0	2.6	11.4	10.1	11.5	12.3	18.7	9.3	8.5	7.9	5.4	2.6	0.5	1.2
-	-	26.4	-	0.9	3.6	3.7	1.4	5.2	5.4	3.7	1.6	0.8	-	-	-
1.5	2.2	28.0	-	2.1	2.7	2.2	3.7	2.9	1.9	2.7	1.6	4.3	1.3	1.5	1.2
0.7	0.8	26.3	-	2.2	3.2	3.9	1.9	1.8	3.0	3.3	1.4	2.7	1.9	0.7	0.3
1.0	1.0	41.3	4.0	8.7	5.9	3.6	5.2	2.0	3.8	2.2	1.4	2.4	1.2	0.3	0.4
2.0	0.7	22.2	0.2	1.3	4.0	2.6	1.5	2.2	3.5	2.1	2.1	1.2	0.8	0.4	0.3
0.5	-	27.4	1.0	3.0	4.7	3.8	3.4	1.5	3.4	3.1	1.4	1.0	0.9	0.3	-
1.6	0.7	60.7	0.6	4.9	8.4	5.3	8.2	7.8	6.1	6.4	6.5	4.2	0.3	1.6	0.4
-	-	3.3	-	0.2	0.4	0.6	0.2	0.4	0.6	0.2	0.7	-	-	-	-
1.8	0.5	52.9	-	3.9	3.7	7.6	9.9	3.8	4.6	3.0	6.0	5.1	3.6	1.2	0.5
-	-	12.6	-	-	1.7	2.7	2.1	1.4	1.9	1.7	0.5	0.5	-	-	-
0.9	-	44.9	0.7	6.9	8.2	4.0	5.2	7.3	1.9	2.1	2.8	3.7	1.2	0.9	-
11.1	7.9	424.8	4.5	28.7	50.5	53.1	58.0	61.1	48.0	36.3	30.7	27.5	12.7	8.4	5.3
0.3	0.3	0.9	-	-	0.3	-	-	0.3	-	-	-	-	-	0.3	-
-	-	0.5	-	-	-	-	-	-	-	-	-	-	0.5	-	-
1.9	0.9	48.9	1.3	2.1	3.8	7.6	5.2	7.3	5.4	5.1	4.1	3.6	0.9	1.6	0.9
2.3	1.3	78.7	1.4	3.9	10.4	7.9	8.5	13.1	13.3	5.6	6.4	4.5	1.3	1.7	0.7
-	-	5.6	-	-	0.4	2.1	-	0.6	0.6	1.3	0.5	-	-	-	-
0.6	0.2	53.0	-	4.1	8.8	6.9	11.2	8.2	5.8	2.6	2.6	2.0	0.2	0.6	-
0.9	-	32.7	0.3	0.8	1.4	4.8	4.8	6.3	3.6	4.0	1.2	3.6	1.4	0.5	-
0.6	1.2	47.6	0.3	5.7	4.4	6.7	5.8	8.2	4.4	3.5	5.1	1.6	0.7	0.3	1.0
-	-	14.0	-	0.9	0.4	1.4	0.7	3.2	3.5	2.0	1.6	0.3	-	-	-
0.3	1.7	18.9	-	1.3	2.5	1.9	3.1	2.3	0.8	1.5	1.0	2.0	1.0	0.3	1.2
0.3	0.8	16.9	-	1.5	1.1	2.6	1.6	1.3	1.8	1.9	1.1	1.8	1.6	0.3	0.3
0.7	0.2	17.3	0.8	2.9	3.5	0.7	3.3	1.0	1.2	1.3	0.7	0.7	0.6	0.3	0.2
1.0	0.5	9.0	0.2	0.3	2.3	-	1.1	0.8	0.8	0.9	0.8	0.7	0.6	0.4	0.3
0.3	-	9.3	0.2	0.6	1.2	1.6	0.6	0.3	1.5	1.5	0.3	0.5	0.6	0.3	-
0.4	0.2	12.1	-	0.3	3.9	1.9	0.7	1.3	1.0	0.8	1.0	0.7	-	0.4	0.2
-	-	2.3	-	-	0.4	0.4	0.2	0.4	0.4	0.2	0.4	-	-	-	-
1.2	0.5	31.6	-	2.6	1.7	4.9	7.0	2.1	1.8	1.4	3.0	2.9	2.5	1.2	0.5
-	-	7.1	-	-	1.4	0.8	1.3	1.0	1.0	1.1	-	0.5	-	-	-
0.3	-	18.3	-	1.7	2.8	1.0	2.6	3.3	1.1	1.5	0.9	2.2	0.8	0.3	-
7.4	3.4	294.0	8.2	29.7	37.3	35.2	35.4	35.8	30.8	25.4	22.0	20.9	7.0	4.9	1.1
-	-	1.3	-	-	-	0.4	-	0.6	-	-	-	0.3	-	-	-
-	-	0.9	-	-	0.9	-	-	-	-	-	-	-	-	-	-
0.5	0.2	6.2	-	-	0.3	0.6	-	0.5	1.7	0.2	1.6	0.5	0.2	0.5	0.2
0.8	0.2	21.5	-	0.9	1.4	4.0	3.2	2.9	2.7	1.2	1.9	1.2	1.3	0.8	0.2
-	-	0.4	-	-	-	-	0.4	-	-	-	-	-	-	-	-
-	-	13.7	-	1.0	3.1	2.1	3.9	1.5	-	1.5	0.3	0.3	-	-	-
-	-	6.3	0.5	0.5	0.6	0.3	1.1	0.6	0.3	1.1	0.3	0.9	-	-	-
0.7	1.0	54.4	2.4	5.6	5.7	4.8	6.5	10.5	4.9	4.9	2.8	3.8	1.9	0.2	0.2
-	-	12.4	-	-	3.2	2.3	0.6	2.0	1.9	1.7	-	0.6	-	-	-
1.2	0.5	9.1	-	0.7	0.3	0.3	0.6	0.5	1.1	1.3	0.6	2.3	0.3	1.2	-
0.3	-	9.5	-	0.7	2.1	1.3	0.3	0.6	1.2	1.4	0.3	0.9	0.3	0.3	-
0.3	0.8	24.0	3.2	5.8	2.3	2.9	1.9	1.0	2.6	0.9	0.7	1.8	0.6	-	0.2
1.0	0.2	13.2	-	1.0	1.7	2.6	0.4	1.3	2.8	1.3	1.2	0.5	0.3	-	-
0.2	-	18.2	0.7	2.4	3.4	2.2	2.7	1.2	1.9	1.6	1.1	0.5	0.3	-	-
1.2	0.5	48.6	0.6	4.6	4.5	3.5	7.5	6.5	5.1	5.5	5.5	3.5	0.3	1.2	0.2
-	-	1.0	-	0.2	-	0.2	-	-	0.3	-	0.3	-	-	-	-
0.5	-	21.2	-	1.3	2.1	2.7	2.8	1.7	2.8	1.6	3.0	2.2	1.1	-	-
-	-	5.5	-	-	0.3	2.0	0.8	0.4	0.9	0.6	0.5	-	-	-	-
0.6	-	26.6	0.7	5.2	5.4	3.0	2.5	4.0	0.8	0.6	1.9	1.5	0.4	0.6	-

第5表 男女、職業、従業上の地位、

男 職	女 業	有業者								
		総数	自営業主	家族 従業者	雇 用 者					
					総数	うち 会社など の役員	うち正規 の職員・ 従業者	うち パート	うち アルバイト	うち労働 者派遣事 業所の 派遣社員
総数		781.8	55.9	5.6	718.8	39.3	447.1	91.9	62.6	18.1
管理的職業従事者		14.7	0.6	-	14.1	13.2	0.7	-	-	-
専門的・技術的職業従事者		151.2	13.6	-	137.5	5.6	110.3	7.8	3.8	1.1
事務従事者		182.7	1.8	1.3	179.6	5.4	116.5	18.7	6.6	10.5
販売従事者		120.6	7.3	1.1	112.3	6.4	68.3	15.7	17.0	0.6
サービス職業従事者		93.2	10.0	1.9	81.3	1.7	30.3	24.5	17.1	1.0
保安職業従事者		7.3	-	-	7.3	-	5.1	0.3	0.8	-
農林漁業従事者		3.3	1.8	-	1.4	0.2	0.3	0.6	-	-
生産工程従事者		58.2	7.1	0.3	50.9	2.2	36.1	5.2	3.9	0.5
輸送・機械運転従事者		26.9	1.7	-	24.5	0.6	18.0	0.7	1.4	0.7
建設・採掘従事者		36.4	6.7	-	29.7	2.5	21.7	-	0.7	-
運搬・清掃・包装等従事者		40.4	1.2	0.7	38.5	0.3	17.0	13.2	5.1	1.0
分類不能の職業		46.8	4.0	0.4	41.5	1.2	22.9	5.2	6.2	2.7
男		466.5	40.5	-	424.8	32.3	316.4	10.5	28.1	5.9
管理的職業従事者		13.3	0.6	-	12.7	12.0	0.4	-	-	-
専門的・技術的職業従事者		100.6	8.1	-	92.5	5.0	79.7	0.4	2.0	0.8
事務従事者		81.7	1.3	-	80.3	2.1	65.0	1.6	1.5	1.4
販売従事者		72.4	4.7	-	67.6	5.3	53.2	0.3	6.7	-
サービス職業従事者		34.4	5.2	-	29.1	1.0	17.4	2.6	6.6	0.2
保安職業従事者		6.6	-	-	6.6	-	4.4	0.3	0.8	-
農林漁業従事者		2.3	1.8	-	0.5	0.2	-	-	-	-
生産工程従事者		45.7	6.0	-	39.7	2.2	32.2	0.6	1.6	0.5
輸送・機械運転従事者		26.9	1.7	-	24.5	0.6	18.0	0.7	1.4	0.7
建設・採掘従事者		36.0	6.7	-	29.3	2.5	21.2	-	0.7	-
運搬・清掃・包装等従事者		25.4	0.6	-	24.7	0.3	14.1	4.0	4.0	1.0
分類不能の職業		21.3	3.7	-	17.2	1.2	10.7	-	2.9	1.2
女		315.3	15.3	5.6	294.0	7.0	130.7	81.4	34.5	12.2
管理的職業従事者		1.4	-	-	1.4	1.2	0.2	-	-	-
専門的・技術的職業従事者		50.5	5.5	-	45.0	0.7	30.5	7.5	1.8	0.3
事務従事者		101.0	0.5	1.3	99.3	3.3	51.5	17.1	5.1	9.1
販売従事者		48.2	2.5	1.1	44.7	1.1	15.1	15.3	10.3	0.6
サービス職業従事者		58.9	4.7	1.9	52.2	0.7	12.9	21.8	10.6	0.7
保安職業従事者		0.7	-	-	0.7	-	0.7	-	-	-
農林漁業従事者		0.9	-	-	0.9	-	0.3	0.6	-	-
生産工程従事者		12.6	1.1	0.3	11.2	-	3.9	4.6	2.3	-
輸送・機械運転従事者		-	-	-	-	-	-	-	-	-
建設・採掘従事者		0.5	-	-	0.5	-	0.5	-	-	-
運搬・清掃・包装等従事者		15.0	0.5	0.7	13.8	-	2.9	9.2	1.1	-
分類不能の職業		25.5	0.4	0.4	24.3	-	12.2	5.2	3.3	1.5

雇用形態別有業者数

単位：千人、%

	構 成 比									
				雇 用 者						
うち 契約社員	総 数	自営業主	家 族 従 業 者	総 数	うち 会社など の 役 員	うち正規 の職員・ 従 業 員	うち パ ー ト	うち ア ルバ イ ト	うち労働 者派遣事 業 所 の 派遣社員	うち 契約社員
37.2	100.0	7.2	0.7	91.9	5.0	57.2	11.8	8.0	2.3	4.8
0.2	100.0	4.1	-	95.9	89.8	4.8	-	-	-	1.4
5.2	100.0	9.0	-	90.9	3.7	72.9	5.2	2.5	0.7	3.4
12.3	100.0	1.0	0.7	98.3	3.0	63.8	10.2	3.6	5.7	6.7
2.3	100.0	6.1	0.9	93.1	5.3	56.6	13.0	14.1	0.5	1.9
5.5	100.0	10.7	2.0	87.2	1.8	32.5	26.3	18.3	1.1	5.9
1.1	100.0	-	-	100.0	-	69.9	4.1	11.0	-	15.1
-	100.0	54.5	-	42.4	6.1	9.1	18.2	-	-	-
1.8	100.0	12.2	0.5	87.5	3.8	62.0	8.9	6.7	0.9	3.1
2.0	100.0	6.3	-	91.1	2.2	66.9	2.6	5.2	2.6	7.4
2.9	100.0	18.4	-	81.6	6.9	59.6	-	1.9	-	8.0
1.4	100.0	3.0	1.7	95.3	0.7	42.1	32.7	12.6	2.5	3.5
2.4	100.0	8.5	0.9	88.7	2.6	48.9	11.1	13.2	5.8	5.1
18.5	100.0	8.7	-	91.1	6.9	67.8	2.3	6.0	1.3	4.0
0.2	100.0	4.5	-	95.5	90.2	3.0	-	-	-	1.5
2.4	100.0	8.1	-	91.9	5.0	79.2	0.4	2.0	0.8	2.4
4.4	100.0	1.6	-	98.3	2.6	79.6	2.0	1.8	1.7	5.4
0.4	100.0	6.5	-	93.4	7.3	73.5	0.4	9.3	-	0.6
1.3	100.0	15.1	-	84.6	2.9	50.6	7.6	19.2	0.6	3.8
1.1	100.0	-	-	100.0	-	66.7	4.5	12.1	-	16.7
-	100.0	78.3	-	21.7	8.7	-	-	-	-	-
1.8	100.0	13.1	-	86.9	4.8	70.5	1.3	3.5	1.1	3.9
2.0	100.0	6.3	-	91.1	2.2	66.9	2.6	5.2	2.6	7.4
2.9	100.0	18.6	-	81.4	6.9	58.9	-	1.9	-	8.1
1.2	100.0	2.4	-	97.2	1.2	55.5	15.7	15.7	3.9	4.7
0.7	100.0	17.4	-	80.8	5.6	50.2	-	13.6	5.6	3.3
18.7	100.0	4.9	1.8	93.2	2.2	41.5	25.8	10.9	3.9	5.9
-	100.0	-	-	100.0	85.7	14.3	-	-	-	-
2.8	100.0	10.9	-	89.1	1.4	60.4	14.9	3.6	0.6	5.5
7.9	100.0	0.5	1.3	98.3	3.3	51.0	16.9	5.0	9.0	7.8
1.9	100.0	5.2	2.3	92.7	2.3	31.3	31.7	21.4	1.2	3.9
4.3	100.0	8.0	3.2	88.6	1.2	21.9	37.0	18.0	1.2	7.3
-	100.0	-	-	100.0	-	100.0	-	-	-	-
-	100.0	-	-	100.0	-	33.3	66.7	-	-	-
-	100.0	8.7	2.4	88.9	-	31.0	36.5	18.3	-	-
-	100.0	-	-	-	-	-	-	-	-	-
-	100.0	-	-	100.0	-	100.0	-	-	-	-
0.2	100.0	3.3	4.7	92.0	-	19.3	61.3	7.3	-	1.3
1.7	100.0	1.6	1.6	95.3	-	47.8	20.4	12.9	5.9	6.7

第6表 男女、職業、従業上の地位、

男 職	女 業	有 業 者												
		総 数	15～19 歳	20～24	25～29	30～34	35～39	40～44	45～49	50～54	55～59	60～64	65～69	70～74
総	数	781.8	12.8	58.4	89.6	90.2	101.3	101.3	85.6	69.3	59.8	56.8	26.8	18.6
	管理的職業従事者	14.7	-	-	-	-	-	0.5	1.3	2.0	2.6	3.3	2.3	0.9
	専門的・技術的職業従事者	151.2	0.7	9.9	23.8	23.1	22.6	22.0	17.0	13.4	8.3	4.9	2.4	0.8
	事務従事者	182.7	0.5	9.0	22.6	20.3	26.3	21.9	25.9	19.9	14.9	13.8	4.7	2.1
	販売従事者	120.6	3.6	13.6	11.7	14.0	11.9	21.3	13.8	7.4	9.0	7.1	2.3	1.9
	サービス職業従事者	93.2	3.6	10.7	12.3	7.8	12.6	6.7	7.7	8.0	8.0	6.8	3.9	3.3
	保安職業従事者	7.3	-	1.2	0.3	1.7	0.7	1.2	0.8	0.5	1.0	-	-	-
	農林漁業作業	3.3	-	-	0.3	-	0.7	0.6	-	0.2	-	0.5	0.6	-
	生産工程従事者	58.2	1.1	3.9	5.4	7.3	6.2	8.2	5.1	4.8	5.0	3.9	2.9	3.8
	輸送・機械運転従事者	26.9	0.3	0.3	0.7	3.7	3.3	2.7	3.9	3.9	1.8	4.4	0.6	1.3
	建設・採掘従事者	36.4	1.0	1.2	3.1	5.6	5.9	4.9	3.8	3.2	2.3	2.9	0.6	1.6
	運搬・清掃・包装等従事者	40.4	1.1	2.0	1.2	2.7	6.6	3.8	3.3	3.5	4.6	4.5	4.1	2.3
	分類不能の職業	46.8	0.7	6.6	8.2	4.0	4.6	7.4	3.0	2.5	2.3	4.6	2.3	0.6
男		466.5	4.5	28.7	51.9	54.6	64.6	63.7	53.9	40.8	33.4	33.7	17.5	11.1
	管理的職業従事者	13.3	-	-	-	-	-	0.5	0.7	1.6	2.4	3.3	2.3	0.9
	専門的・技術的職業従事者	100.6	-	5.5	15.6	15.8	17.4	15.9	12.7	7.0	4.2	2.9	1.6	0.3
	事務従事者	81.7	-	4.1	10.3	6.9	9.7	11.8	11.6	10.4	6.9	5.2	3.3	0.6
	販売従事者	72.4	0.3	6.6	6.1	8.8	8.9	13.2	9.8	4.3	6.6	4.0	1.4	0.7
	サービス職業従事者	34.4	1.0	3.5	7.0	2.3	5.8	2.0	2.1	2.4	1.8	3.1	1.5	1.1
	保安職業従事者	6.6	-	1.2	0.3	1.4	0.3	1.2	0.8	0.5	1.0	-	-	-
	農林漁業作業	2.3	-	-	0.3	-	0.7	-	-	0.2	-	0.2	0.6	-
	生産工程従事者	45.7	1.1	2.7	4.5	6.6	4.6	5.7	4.3	4.3	3.7	2.8	1.6	2.9
	輸送・機械運転従事者	26.9	0.3	0.3	0.7	3.7	3.3	2.7	3.9	3.9	1.8	4.4	0.6	1.3
	建設・採掘従事者	36.0	1.0	1.2	3.1	5.6	5.9	4.4	3.8	3.2	2.3	2.9	0.6	1.6
	運搬・清掃・包装等従事者	25.4	0.8	2.0	1.2	2.5	5.4	2.8	2.0	1.4	1.4	2.1	2.3	1.4
	分類不能の職業	21.3	-	1.7	2.8	1.0	2.6	3.4	2.2	1.5	1.3	2.9	1.6	0.3
女		315.3	8.2	29.7	37.7	35.6	36.8	37.6	31.6	28.5	26.4	23.0	9.4	7.4
	管理的職業従事者	1.4	-	-	-	-	-	-	0.6	0.4	0.2	-	-	-
	専門的・技術的職業従事者	50.5	0.7	4.4	8.2	7.3	5.2	6.1	4.2	6.4	4.1	2.0	0.8	0.5
	事務従事者	101.0	0.5	4.9	12.3	13.4	16.6	10.1	14.3	9.5	8.0	8.6	1.4	1.5
	販売従事者	48.2	3.4	7.0	5.6	5.2	3.1	8.1	4.0	3.2	2.4	3.2	1.0	1.3
	サービス職業従事者	58.9	2.6	7.2	5.4	5.5	6.8	4.7	5.6	5.6	6.1	3.7	2.4	2.3
	保安職業従事者	0.7	-	-	-	0.3	0.4	-	-	-	-	-	-	-
	農林漁業作業	0.9	-	-	-	-	-	0.6	-	-	-	0.3	-	-
	生産工程従事者	12.6	-	1.3	0.8	0.6	1.6	2.5	0.8	0.5	1.3	1.1	1.3	0.8
	輸送・機械運転従事者	-	-	-	-	-	-	-	-	-	-	-	-	-
	建設・採掘従事者	0.5	-	-	-	-	-	0.5	-	-	-	-	-	-
	運搬・清掃・包装等従事者	15.0	0.3	-	-	0.3	1.3	1.0	1.4	2.1	3.2	2.5	1.8	0.9
	分類不能の職業	25.5	0.7	4.9	5.4	3.0	1.9	4.0	0.8	1.0	1.0	1.6	0.8	0.3

年齢別有業者数

単位：千人

75歳以上	うち 雇 用 者													
	総 数	15～19歳	20～24	25～29	30～34	35～39	40～44	45～49	50～54	55～59	60～64	65～69	70～74	75歳以上
11.3	718.8	12.8	58.4	87.8	88.3	93.4	97.0	78.8	61.7	52.7	48.3	19.8	13.3	6.4
1.7	14.1	-	-	-	-	-	0.2	1.3	2.0	2.6	3.0	2.3	0.9	1.7
2.3	137.5	0.7	9.9	23.1	23.1	20.8	20.2	14.8	10.4	6.9	4.3	1.8	0.5	1.0
0.9	179.6	0.5	9.0	21.9	20.3	25.9	21.6	25.4	19.6	14.3	13.4	4.7	2.1	0.9
2.7	112.3	3.6	13.6	11.7	13.2	11.2	21.3	13.5	6.4	7.9	5.9	1.6	1.5	1.0
1.7	81.3	3.6	10.7	12.3	7.1	11.1	6.4	7.4	6.7	6.3	5.5	2.4	1.0	0.7
-	7.3	-	1.2	0.3	1.7	0.7	1.2	0.8	0.5	1.0	-	-	-	-
0.3	1.4	-	-	0.3	-	-	0.6	-	0.2	-	0.3	-	-	-
0.8	50.9	1.1	3.9	5.4	7.3	5.2	7.3	4.8	4.2	3.9	2.9	1.7	2.9	0.2
-	24.5	0.3	0.3	0.7	3.7	3.0	2.7	3.5	3.7	1.8	3.6	0.2	0.9	-
0.2	29.7	1.0	1.2	2.7	5.1	4.4	4.6	2.2	2.7	1.7	2.1	0.4	1.3	0.2
0.6	38.5	1.1	2.0	1.2	2.7	6.6	3.8	3.3	3.1	4.6	4.2	3.5	1.7	0.6
-	41.5	0.7	6.6	8.2	4.0	4.6	7.1	1.9	2.1	1.7	3.1	1.0	0.6	-
7.9	424.8	4.5	28.7	50.5	53.1	58.0	61.1	48.0	36.3	30.7	27.5	12.7	8.4	5.3
1.5	12.7	-	-	-	-	-	0.2	0.7	1.6	2.4	3.0	2.3	0.9	1.5
1.5	92.5	-	5.5	15.3	15.8	16.2	15.2	10.9	5.4	3.6	2.5	1.1	0.3	0.8
0.9	80.3	-	4.1	9.6	6.9	9.7	11.8	11.6	10.2	6.9	4.8	3.3	0.6	0.9
1.7	67.6	0.3	6.6	6.1	8.0	8.1	13.2	9.5	3.5	6.0	3.7	0.9	0.7	1.0
0.7	29.1	1.0	3.5	7.0	2.0	4.7	1.7	1.8	2.2	1.8	2.1	1.0	-	0.5
-	6.6	-	1.2	0.3	1.4	0.3	1.2	0.8	0.5	1.0	-	-	-	-
0.3	0.5	-	-	0.3	-	-	-	-	0.2	-	-	-	-	-
0.8	39.7	1.1	2.7	4.5	6.6	3.7	5.1	4.0	3.8	3.2	2.0	0.8	2.0	0.2
-	24.5	0.3	0.3	0.7	3.7	3.0	2.7	3.5	3.7	1.8	3.6	0.2	0.9	-
0.2	29.3	1.0	1.2	2.7	5.1	4.4	4.2	2.2	2.7	1.7	2.1	0.4	1.3	0.2
0.2	24.7	0.8	2.0	1.2	2.5	5.4	2.8	2.0	1.0	1.4	2.1	2.1	1.4	0.2
-	17.2	-	1.7	2.8	1.0	2.6	3.1	1.1	1.5	0.9	1.6	0.6	0.3	-
3.4	294.0	8.2	29.7	37.3	35.2	35.4	35.8	30.8	25.4	22.0	20.9	7.0	4.9	1.1
0.2	1.4	-	-	-	-	-	-	0.6	0.4	0.2	-	-	-	0.2
0.8	45.0	0.7	4.4	7.8	7.3	4.6	5.0	3.9	5.0	3.4	1.8	0.8	0.2	0.2
-	99.3	0.5	4.9	12.3	13.4	16.2	9.7	13.8	9.5	7.4	8.6	1.4	1.5	-
1.0	44.7	3.4	7.0	5.6	5.2	3.1	8.1	4.0	2.9	1.8	2.2	0.7	0.8	-
1.0	52.2	2.6	7.2	5.4	5.1	6.4	4.7	5.6	4.5	4.4	3.4	1.5	1.0	0.2
-	0.7	-	-	-	0.3	0.4	-	-	-	-	-	-	-	-
-	0.9	-	-	-	-	-	0.6	-	-	-	0.3	-	-	-
-	11.2	-	1.3	0.8	0.6	1.6	2.2	0.8	0.5	0.8	0.8	1.0	0.8	-
-	-	-	-	-	-	-	-	-	-	-	-	-	-	-
-	0.5	-	-	-	-	-	0.5	-	-	-	-	-	-	-
0.4	13.8	0.3	-	-	0.3	1.3	1.0	1.4	2.1	3.2	2.2	1.4	0.3	0.4
-	24.3	0.7	4.9	5.4	3.0	1.9	4.0	0.8	0.6	0.8	1.5	0.4	0.3	-

第7表 男女、所得、従業上の地位、

男 女 所 得	有 業 者												
	総 数	15~19 歳	20~24	25~29	30~34	35~39	40~44	45~49	50~54	55~59	60~64	65~69	70~74
総 数	781.8	12.8	58.4	89.6	90.2	101.3	101.3	85.6	69.3	59.8	56.8	26.8	18.6
50万円未満	39.0	4.0	7.0	1.9	1.6	2.4	3.3	1.6	2.7	2.8	4.0	3.1	3.6
50 ~ 99万円	76.6	3.5	13.4	4.4	2.9	6.3	9.9	9.7	8.2	5.1	4.7	2.9	3.7
100 ~ 149	58.3	2.1	3.7	5.8	3.8	4.0	5.9	5.0	4.4	5.9	8.0	5.5	2.4
150 ~ 199	41.6	0.8	4.1	4.6	5.1	2.2	3.8	3.1	2.1	4.3	5.3	2.4	1.9
200 ~ 249	69.8	2.4	13.6	10.2	7.6	9.5	7.1	5.7	2.7	3.9	4.6	1.5	0.8
250 ~ 299	65.8	-	6.8	12.9	10.5	8.5	4.9	4.7	5.1	3.0	6.1	2.3	0.7
300 ~ 399	112.8	-	7.9	28.5	17.6	15.6	9.0	10.9	6.4	5.7	6.2	1.6	1.9
400 ~ 499	86.1	-	1.3	15.4	19.0	15.8	8.9	7.9	6.8	3.7	4.8	1.2	0.5
500 ~ 599	62.7	-	-	3.5	12.3	14.9	12.2	5.7	4.9	4.4	3.8	0.7	-
600 ~ 699	44.8	-	-	0.7	5.1	12.2	9.7	6.7	4.1	2.8	2.7	0.2	0.3
700 ~ 799	41.0	-	-	0.4	3.1	4.6	8.3	10.1	5.7	5.1	2.1	0.8	0.8
800 ~ 899	20.9	-	-	-	0.4	1.9	6.4	5.0	3.7	3.2	0.2	-	-
900 ~ 999	17.4	-	-	-	0.8	1.0	4.6	3.1	4.6	1.9	0.5	0.6	0.3
1000 ~1249	18.3	-	-	-	0.4	1.4	4.1	3.4	3.7	2.6	1.0	1.0	-
1250 ~1499	8.7	-	-	-	-	0.4	1.6	1.4	2.1	0.9	0.4	2.0	-
1500万円以上	5.7	-	-	-	-	-	-	1.2	0.5	2.3	1.0	0.3	-
男	466.5	4.5	28.7	51.9	54.6	64.6	63.7	53.9	40.8	33.4	33.7	17.5	11.1
50万円未満	13.6	0.5	1.7	1.0	0.3	1.1	0.6	0.3	1.2	0.7	2.1	1.8	1.8
50 ~ 99万円	16.1	0.8	7.0	1.4	-	0.3	-	0.7	0.5	0.3	0.7	1.3	1.6
100 ~ 149	15.9	0.6	1.5	1.9	1.1	1.3	-	0.5	0.2	0.7	2.2	2.5	2.0
150 ~ 199	20.3	0.8	2.1	1.4	2.4	0.8	2.2	0.9	0.6	2.5	2.8	1.4	1.4
200 ~ 249	35.1	1.8	6.1	7.4	2.7	4.0	2.9	3.0	1.3	0.9	3.2	1.0	0.6
250 ~ 299	39.5	-	3.9	8.4	5.1	6.2	1.9	2.8	1.8	2.4	3.6	2.3	0.7
300 ~ 399	68.7	-	5.0	15.5	10.8	7.3	6.0	6.7	4.0	3.9	5.1	1.4	1.9
400 ~ 499	66.7	-	1.3	11.8	15.7	12.5	7.0	5.4	4.8	2.2	3.9	0.8	0.5
500 ~ 599	45.7	-	-	0.8	8.7	12.4	10.0	4.3	3.1	2.9	2.6	0.7	-
600 ~ 699	37.2	-	-	0.7	3.2	9.8	9.4	6.3	3.6	1.9	1.7	0.2	-
700 ~ 799	37.9	-	-	0.4	3.1	4.6	7.4	9.2	5.3	4.8	2.1	0.8	0.2
800 ~ 899	18.9	-	-	-	0.4	1.9	5.2	4.7	3.3	3.0	0.2	-	-
900 ~ 999	16.1	-	-	-	0.8	1.0	4.6	3.1	4.6	1.2	0.5	-	0.3
1000 ~1249	16.9	-	-	-	0.4	1.0	4.1	3.0	3.7	2.6	1.0	1.0	-
1250 ~1499	8.4	-	-	-	-	0.4	1.6	1.4	1.8	0.9	0.4	2.0	-
1500万円以上	5.1	-	-	-	-	-	-	1.2	0.5	2.3	0.7	-	-
女	315.3	8.2	29.7	37.7	35.6	36.8	37.6	31.6	28.5	26.4	23.0	9.4	7.4
50万円未満	25.4	3.5	5.3	0.9	1.3	1.3	2.7	1.3	1.5	2.2	1.9	1.3	1.8
50 ~ 99万円	60.5	2.7	6.3	3.0	2.9	6.0	9.9	9.0	7.7	4.8	3.9	1.6	2.1
100 ~ 149	42.5	1.5	2.2	4.0	2.6	2.7	5.9	4.5	4.2	5.2	5.8	3.0	0.3
150 ~ 199	21.3	-	1.9	3.2	2.8	1.4	1.7	2.2	1.5	1.9	2.5	1.0	0.6
200 ~ 249	34.6	0.5	7.4	2.8	4.9	5.5	4.2	2.7	1.3	3.0	1.5	0.5	0.2
250 ~ 299	26.4	-	2.9	4.5	5.4	2.3	3.1	2.0	3.2	0.5	2.5	-	-
300 ~ 399	44.1	-	2.9	13.0	6.8	8.4	3.0	4.2	2.3	1.8	1.1	0.2	-
400 ~ 499	19.4	-	-	3.6	3.3	3.3	1.9	2.5	2.0	1.5	0.9	0.4	-
500 ~ 599	17.0	-	-	2.7	3.7	2.4	2.2	1.4	1.9	1.5	1.2	-	-
600 ~ 699	7.6	-	-	-	1.9	2.4	0.3	0.3	0.4	0.9	1.0	-	0.3
700 ~ 799	3.1	-	-	-	-	-	0.9	0.9	0.5	0.2	-	-	0.6
800 ~ 899	2.0	-	-	-	-	-	1.1	0.3	0.4	0.2	-	-	-
900 ~ 999	1.3	-	-	-	-	-	-	-	-	0.7	-	0.6	-
1000 ~1249	1.4	-	-	-	-	0.4	-	0.4	-	-	-	-	-
1250 ~1499	0.3	-	-	-	-	-	-	-	0.3	-	-	-	-
1500万円以上	0.6	-	-	-	-	-	-	-	-	-	0.3	0.3	-

年齢別有業者数

単位：千人

75歳以上	うち雇用者													
	総数	15～19歳	20～24	25～29	30～34	35～39	40～44	45～49	50～54	55～59	60～64	65～69	70～74	75歳以上
11.3	718.8	12.8	58.4	87.8	88.3	93.4	97.0	78.8	61.7	52.7	48.3	19.8	13.3	6.4
1.0	30.2	4.0	7.0	1.9	1.6	2.1	2.3	1.6	1.7	2.1	2.4	1.4	1.8	0.5
1.9	71.2	3.5	13.4	4.1	2.9	6.3	9.5	9.0	7.0	5.1	4.4	2.3	2.7	1.0
1.8	52.9	2.1	3.7	5.8	3.4	3.7	5.9	4.2	4.1	5.0	7.3	4.7	1.7	1.2
1.7	35.5	0.8	4.1	4.6	5.1	1.9	3.2	2.2	1.7	3.5	4.3	1.8	1.9	0.5
0.2	64.0	2.4	13.6	9.8	7.6	7.5	6.7	4.5	2.1	3.3	4.2	1.2	0.8	0.2
0.4	60.8	-	6.8	12.2	10.1	7.5	4.7	4.5	4.8	2.0	5.8	1.7	0.4	0.4
1.5	106.8	-	7.9	28.1	17.6	14.9	9.0	9.6	5.1	5.5	4.8	1.5	1.9	1.0
0.8	82.0	-	1.3	15.4	18.2	14.9	8.5	7.5	6.2	3.4	4.3	1.0	0.5	0.8
0.2	59.7	-	-	3.5	12.3	13.8	11.9	5.1	4.9	4.4	3.2	0.3	-	0.2
0.3	42.7	-	-	0.7	5.1	11.3	9.3	6.7	3.9	2.5	2.7	0.2	0.3	-
-	39.1	-	-	0.4	2.6	4.6	8.3	9.8	5.1	4.8	2.1	0.5	0.8	-
0.2	20.9	-	-	-	0.4	1.9	6.4	5.0	3.7	3.2	0.2	-	-	0.2
-	16.8	-	-	-	0.8	1.0	4.6	3.1	4.6	1.9	0.5	-	0.3	-
0.6	17.3	-	-	-	0.4	1.4	3.9	3.4	3.7	2.6	0.8	1.0	-	-
-	8.0	-	-	-	-	0.4	1.6	1.2	1.8	0.9	0.2	2.0	-	-
0.3	5.7	-	-	-	-	-	-	1.2	0.5	2.3	1.0	0.3	-	0.3
7.9	424.8	4.5	28.7	50.5	53.1	58.0	61.1	48.0	36.3	30.7	27.5	12.7	8.4	5.3
0.6	9.6	0.5	1.7	1.0	0.3	1.1	0.3	0.3	0.4	0.7	1.2	0.8	1.1	0.2
1.4	13.0	0.8	7.0	1.4	-	0.3	-	-	-	0.3	0.5	1.1	0.6	1.0
1.4	12.9	0.6	1.5	1.9	0.8	1.0	-	0.5	0.2	0.7	2.0	1.7	1.4	0.8
1.0	15.7	0.8	2.1	1.4	2.4	0.5	1.5	-	0.2	1.6	2.2	1.1	1.4	0.5
0.2	31.0	1.8	6.1	7.0	2.7	2.8	2.9	1.8	1.1	0.6	2.7	0.7	0.6	0.2
0.4	35.3	-	3.9	7.7	5.1	5.2	1.6	2.5	1.8	1.7	3.4	1.7	0.4	0.4
1.1	62.7	-	5.0	15.2	10.8	6.5	6.0	5.4	2.7	3.7	3.7	1.3	1.9	0.6
0.8	62.6	-	1.3	11.8	14.9	11.6	6.6	5.0	4.2	1.9	3.4	0.5	0.5	0.8
0.2	42.7	-	-	0.8	8.7	11.4	9.7	3.7	3.1	2.9	2.1	0.3	-	0.2
0.3	35.4	-	-	0.7	3.2	8.8	9.0	6.3	3.4	1.9	1.7	0.2	-	-
-	36.0	-	-	0.4	2.6	4.6	7.4	8.8	4.6	4.6	2.1	0.5	0.2	-
0.2	18.9	-	-	-	0.4	1.9	5.2	4.7	3.3	3.0	0.2	-	-	0.2
-	16.1	-	-	-	0.8	1.0	4.6	3.1	4.6	1.2	0.5	-	0.3	-
-	16.5	-	-	-	0.4	1.0	3.9	3.0	3.7	2.6	0.8	1.0	-	-
-	8.0	-	-	-	-	0.4	1.6	1.2	1.8	0.9	0.2	2.0	-	-
0.3	5.1	-	-	-	-	-	-	1.2	0.5	2.3	0.7	-	-	0.3
3.4	294.0	8.2	29.7	37.3	35.2	35.4	35.8	30.8	25.4	22.0	20.9	7.0	4.9	1.1
0.5	20.5	3.5	5.3	0.9	1.3	1.0	2.0	1.3	1.3	1.4	1.1	0.6	0.6	0.2
0.5	58.2	2.7	6.3	2.7	2.9	6.0	9.5	9.0	7.0	4.8	3.9	1.2	2.1	-
0.5	40.0	1.5	2.2	4.0	2.6	2.7	5.9	3.7	3.9	4.4	5.3	3.0	0.3	0.5
0.7	19.8	-	1.9	3.2	2.8	1.4	1.7	2.2	1.5	1.9	2.0	0.7	0.6	-
-	33.0	0.5	7.4	2.8	4.9	4.8	3.9	2.7	1.0	2.8	1.5	0.5	0.2	-
-	25.5	-	2.9	4.5	5.1	2.3	3.1	2.0	3.0	0.3	2.5	-	-	-
0.4	44.1	-	2.9	13.0	6.8	8.4	3.0	4.2	2.3	1.8	1.1	0.2	-	0.4
-	19.4	-	-	3.6	3.3	3.3	1.9	2.5	2.0	1.5	0.9	0.4	-	-
-	17.0	-	-	2.7	3.7	2.4	2.2	1.4	1.9	1.5	1.2	-	-	-
-	7.3	-	-	-	1.9	2.4	0.3	0.3	0.4	0.6	1.0	-	0.3	-
-	3.1	-	-	-	-	-	0.9	0.9	0.5	0.2	-	-	0.6	-
-	2.0	-	-	-	-	-	1.1	0.3	0.4	0.2	-	-	-	-
-	0.7	-	-	-	-	-	-	-	-	0.7	-	-	-	-
0.6	0.8	-	-	-	-	0.4	-	0.4	-	-	-	-	-	-
-	-	-	-	-	-	-	-	-	-	-	-	-	-	-
-	0.6	-	-	-	-	-	-	-	-	-	0.3	0.3	-	-

第8表 男女、産業、従業上の地位、雇用形態、

男 女 産 業 従業上の地位 雇 用 形 態	総 数	200日未満就業者						200～249日		
		総 数	規 則 的 就 業			不規則的 就 業	季節的 就 業	総 数	35時間 未 満	35～42 時 間
			総 数	35時間 未 満	35時間 以 上					
総 数	781.8	167.8	126.2	94.7	31.4	40.4	1.2	267.3	36.8	109.6
第1次産業	3.7	1.6	-	-	-	0.9	0.6	0.9	0.4	0.5
第2次産業	170.0	17.8	11.4	5.2	6.1	6.2	0.2	73.3	4.3	33.5
自営業主	11.9	3.1	0.5	0.5	-	2.6	-	2.1	-	1.2
家族従業者	1.2	0.6	-	-	-	0.6	-	-	-	-
雇 用 者	156.9	14.1	10.9	4.7	6.1	3.0	0.2	71.2	4.3	32.3
うち 会社などの役員	11.9	1.3	1.1	0.8	0.3	0.2	-	3.8	0.7	2.1
正規の職員・従業員	121.4	6.7	5.3	0.9	4.4	1.5	-	58.4	1.9	25.6
パート	3.7	1.1	0.8	0.4	0.3	0.3	-	1.8	1.0	0.4
アルバイト	5.1	2.4	1.2	0.7	0.4	1.0	0.2	2.0	0.4	0.7
労働者派遣事業所の派遣社員	3.4	0.4	0.4	0.4	-	-	-	1.9	-	1.2
契約社員	5.5	1.1	1.1	0.5	0.6	-	-	1.4	0.2	0.8
第3次産業	558.0	136.4	106.2	84.0	22.2	29.9	0.3	180.0	27.5	70.5
自営業主	38.5	12.0	6.4	5.5	0.9	5.6	-	6.9	1.5	2.7
家族従業者	4.0	0.9	0.6	0.3	0.3	0.3	-	0.3	-	-
雇 用 者	514.8	123.4	99.2	78.2	21.0	23.9	0.3	172.4	26.0	67.8
うち 会社などの役員	26.2	5.1	3.0	2.5	0.5	2.1	-	6.1	1.2	2.1
正規の職員・従業員	301.5	16.9	15.2	3.1	12.1	1.7	-	119.5	4.4	48.8
パート	82.0	47.8	40.7	37.9	2.8	7.1	-	24.1	16.5	5.0
アルバイト	50.7	38.0	28.4	25.9	2.6	9.3	0.3	6.3	1.7	2.1
労働者派遣事業所の派遣社員	9.8	1.5	1.5	1.1	0.4	-	-	3.4	0.2	2.7
契約社員	29.3	8.7	6.4	4.2	2.2	2.3	-	8.7	1.2	4.6
男	466.5	59.0	39.8	20.3	19.5	18.9	0.3	169.9	11.9	65.0
第1次産業	2.4	0.9	-	-	-	0.9	-	0.5	-	0.5
第2次産業	139.2	11.0	7.3	2.4	4.9	3.7	-	60.3	1.9	27.1
自営業主	11.0	2.5	0.5	0.5	-	2.0	-	2.1	-	1.2
家族従業者	-	-	-	-	-	-	-	-	-	-
雇 用 者	128.2	8.4	6.7	1.9	4.9	1.7	-	58.2	1.9	25.9
うち 会社などの役員	10.0	0.9	0.9	0.5	0.3	-	-	3.1	0.2	2.1
正規の職員・従業員	103.4	4.5	3.9	0.4	3.5	0.7	-	50.2	1.2	20.9
パート	0.2	-	-	-	-	-	-	-	-	-
アルバイト	3.7	1.7	0.7	0.2	0.4	1.0	-	1.2	-	0.3
労働者派遣事業所の派遣社員	1.1	-	-	-	-	-	-	0.6	-	0.6
契約社員	5.2	1.1	1.1	0.5	0.6	-	-	1.4	0.2	0.8
第3次産業	302.5	43.1	30.6	18.0	12.7	12.1	0.3	103.1	7.2	36.0
自営業主	24.4	5.7	2.2	2.0	0.2	3.5	-	3.8	0.5	1.6
家族従業者	-	-	-	-	-	-	-	-	-	-
雇 用 者	277.4	37.4	28.4	16.0	12.4	8.7	0.3	98.9	6.7	34.4
うち 会社などの役員	21.1	2.2	1.5	1.2	0.2	0.8	-	5.9	1.2	1.9
正規の職員・従業員	201.3	10.8	9.9	1.8	8.2	0.9	-	78.8	2.1	26.5
パート	10.3	4.5	2.0	1.5	0.5	2.5	-	3.4	1.6	-
アルバイト	21.5	14.4	10.3	8.7	1.6	3.8	0.3	3.4	1.1	1.5
労働者派遣事業所の派遣社員	3.1	0.2	0.2	0.2	-	-	-	1.3	-	0.7
契約社員	12.6	3.4	2.8	1.3	1.5	0.5	-	4.2	0.5	2.2
女	315.3	108.8	86.3	74.4	11.9	21.6	0.8	97.5	24.9	44.5
第1次産業	1.3	0.6	-	-	-	-	0.6	0.4	0.4	-
第2次産業	30.8	6.8	4.1	2.8	1.3	2.5	0.2	13.0	2.5	6.4
自営業主	0.9	0.6	-	-	-	0.6	-	-	-	-
家族従業者	1.2	0.6	-	-	-	0.6	-	-	-	-
雇 用 者	28.7	5.6	4.1	2.8	1.3	1.3	0.2	13.0	2.5	6.4
うち 会社などの役員	1.9	0.5	0.3	0.3	-	0.2	-	0.7	0.5	-
正規の職員・従業員	18.0	2.2	1.4	0.5	0.9	0.8	-	8.1	0.6	4.8
パート	3.5	1.1	0.8	0.4	0.3	0.3	-	1.8	1.0	0.4
アルバイト	1.5	0.7	0.5	0.5	-	-	0.2	0.8	0.4	0.4
労働者派遣事業所の派遣社員	2.3	0.4	0.4	0.4	-	-	-	1.3	-	0.5
契約社員	0.3	-	-	-	-	-	-	-	-	-
第3次産業	255.5	93.3	75.6	66.0	9.6	17.7	-	76.9	20.3	34.5
自営業主	14.1	6.3	4.1	3.5	0.6	2.2	-	3.0	1.0	1.1
家族従業者	4.0	0.9	0.6	0.3	0.3	0.3	-	0.3	-	-
雇 用 者	237.4	86.0	70.8	62.2	8.6	15.2	-	73.5	19.3	33.4
うち 会社などの役員	5.1	2.9	1.5	1.3	0.3	1.3	-	0.2	-	0.2
正規の職員・従業員	100.2	6.1	5.3	1.3	4.0	0.8	-	40.7	2.3	22.3
パート	71.7	43.3	38.8	36.4	2.3	4.6	-	20.8	14.9	5.0
アルバイト	29.2	23.6	18.1	17.2	1.0	5.5	-	2.9	0.7	0.6
労働者派遣事業所の派遣社員	6.8	1.3	1.3	0.9	0.4	-	-	2.2	0.2	1.9
契約社員	16.7	5.3	3.6	2.9	0.7	1.7	-	4.5	0.7	2.4

年間就業日数、就業の規則性、週間就業時間別有業者数

単位：千人

就業者						250～299日就業者									
43～45	46～48	49～59	60～64	65～74	75時間以上	総数	35時間未満	35～42時間	43～45	46～48	49～59	60～64	65～74	75時間以上	
44.5	21.9	39.6	8.7	4.0	1.4	267.4	19.8	69.5	34.4	35.0	62.7	25.8	13.5	6.5	
-	-	-	-	-	-	0.7	-	-	0.3	-	0.4	-	-	-	
14.5	4.6	12.5	2.5	1.0	0.3	62.1	2.5	14.5	5.2	15.3	15.8	5.3	2.4	0.8	
0.6	0.3	-	-	-	-	3.6	0.3	0.2	0.2	0.9	1.2	0.3	0.3	0.2	
-	-	-	-	-	-	0.3	-	-	0.3	-	-	-	-	-	
13.9	4.3	12.5	2.5	1.0	0.3	58.2	2.2	14.3	4.7	14.4	14.7	5.0	2.1	0.5	
0.3	0.3	0.4	-	-	-	5.5	0.5	1.3	0.2	2.5	0.5	0.4	-	-	
12.2	4.1	11.8	2.2	0.3	0.3	46.0	1.2	9.8	4.5	11.7	11.6	4.3	2.1	0.5	
0.4	-	-	-	-	-	0.9	0.2	0.6	-	-	-	-	-	-	
-	-	-	0.3	0.6	-	0.2	-	-	-	0.2	-	-	-	-	
0.7	-	-	-	-	-	1.1	-	0.6	-	-	0.5	-	-	-	
0.3	-	-	-	-	-	2.6	-	0.7	-	-	1.7	0.2	-	-	
28.4	15.9	27.1	5.6	3.0	1.2	188.6	16.2	51.1	25.7	18.7	42.9	20.5	8.6	5.1	
0.3	1.1	0.4	0.6	-	-	9.7	1.3	2.8	0.8	1.0	2.1	1.3	0.5	-	
0.3	-	-	-	-	-	1.7	-	0.3	-	-	0.8	0.4	0.2	-	
27.4	14.8	26.7	5.1	3.0	1.2	177.2	14.9	48.0	24.9	17.7	40.0	18.8	7.8	5.1	
0.9	0.7	0.9	-	-	-	9.5	0.3	3.0	1.0	1.0	2.4	1.1	-	0.8	
23.2	12.1	22.7	4.5	3.0	0.8	135.2	5.1	33.3	20.1	13.7	35.9	16.8	7.3	3.1	
0.9	0.3	1.2	-	-	0.3	8.4	4.4	2.3	-	0.3	-	0.4	-	1.0	
0.3	1.2	0.3	0.4	-	-	5.7	1.8	3.1	-	0.4	0.4	-	-	-	
0.3	0.2	-	-	-	-	4.1	-	2.4	1.4	0.3	-	-	-	-	
1.0	0.3	1.5	-	-	-	11.0	2.3	3.0	2.0	1.8	1.1	0.3	0.5	-	
32.5	15.4	33.9	6.3	3.2	1.2	180.5	8.7	38.5	22.8	25.5	48.2	22.0	10.7	4.2	
-	-	-	-	-	-	0.7	-	-	0.3	-	0.4	-	-	-	
12.0	4.6	11.7	1.7	1.0	0.3	52.4	1.4	9.9	3.9	14.9	14.7	4.9	2.0	0.8	
0.6	0.3	-	-	-	-	3.4	-	0.2	0.2	0.9	1.2	0.3	0.3	0.2	
-	-	-	-	-	-	-	-	-	-	-	-	-	-	-	
11.4	4.3	11.7	1.7	1.0	0.3	49.1	1.4	9.7	3.7	14.0	13.6	4.6	1.7	0.5	
0.3	0.3	0.2	-	-	-	4.8	0.2	1.0	0.2	2.5	0.5	0.4	-	-	
10.8	4.1	11.2	1.4	0.3	0.3	39.4	0.7	7.4	3.5	11.2	10.6	3.9	1.7	0.5	
-	-	-	-	-	-	0.2	0.2	-	-	-	-	-	-	-	
-	-	-	0.3	0.6	-	0.2	-	-	-	0.2	-	-	-	-	
-	-	-	-	-	-	0.5	-	-	-	-	0.5	-	-	-	
0.3	-	-	-	-	-	2.3	-	0.3	-	-	1.7	0.2	-	-	
19.3	10.4	22.2	4.4	2.2	0.9	120.5	6.5	27.5	17.3	10.4	31.4	17.1	7.1	3.1	
0.3	0.5	0.4	0.6	-	-	8.5	0.8	2.5	0.5	1.0	2.1	1.3	0.2	-	
-	-	-	-	-	-	-	-	-	-	-	-	-	-	-	
18.6	9.9	21.8	3.8	2.2	0.9	112.0	5.7	25.0	16.8	9.4	29.3	15.8	6.8	3.1	
0.9	0.7	0.9	-	-	-	8.6	0.3	2.6	1.0	1.0	2.2	1.1	-	0.5	
16.5	8.7	18.6	3.6	2.2	0.6	89.4	2.2	16.9	14.6	6.7	26.3	14.1	6.3	2.4	
0.4	-	1.0	-	-	0.3	2.5	1.0	0.9	-	0.3	-	0.4	-	-	
0.3	-	0.3	-	-	-	3.1	0.3	2.3	-	0.2	0.4	-	-	-	
0.3	0.2	-	-	-	-	1.6	-	1.1	0.2	0.3	-	-	-	-	
0.2	0.3	0.9	-	-	-	4.3	1.4	0.6	0.6	0.8	0.2	0.3	0.5	-	
12.1	6.5	5.7	2.4	0.8	0.2	86.8	11.0	31.0	11.5	9.5	14.6	3.8	2.8	2.3	
-	-	-	-	-	-	-	-	-	-	-	-	-	-	-	
2.4	-	0.8	0.8	-	-	9.7	1.1	4.6	1.3	0.5	1.1	0.4	0.5	-	
-	-	-	-	-	-	0.3	0.3	-	-	-	-	-	-	-	
-	-	-	-	-	-	0.3	-	-	0.3	-	-	-	-	-	
2.4	-	0.8	0.8	-	-	9.1	0.8	4.6	1.0	0.5	1.1	0.4	0.5	-	
-	-	0.2	-	-	-	0.7	0.3	0.4	-	-	-	-	-	-	
1.3	-	0.6	0.8	-	-	6.6	0.5	2.4	1.0	0.5	1.1	0.4	0.5	-	
0.4	-	-	-	-	-	0.6	-	0.6	-	-	-	-	-	-	
-	-	-	-	-	-	-	-	-	-	-	-	-	-	-	
0.7	-	-	-	-	-	0.6	-	0.6	-	-	-	-	-	-	
-	-	-	-	-	-	0.3	-	0.3	-	-	-	-	-	-	
9.1	5.5	4.9	1.3	0.8	0.2	68.2	9.6	23.6	8.3	8.3	11.5	3.4	1.5	2.0	
-	0.6	-	-	-	-	1.2	0.5	0.2	0.3	-	-	-	0.3	-	
0.3	-	-	-	-	-	1.7	-	0.3	-	-	0.8	0.4	0.2	-	
8.8	4.9	4.9	1.3	0.8	0.2	65.2	9.1	23.1	8.1	8.3	10.7	3.0	1.0	2.0	
-	-	-	-	-	-	0.9	-	0.4	-	-	0.2	-	-	0.3	
6.7	3.5	4.0	0.8	0.8	0.2	45.9	2.9	16.4	5.5	7.0	9.6	2.7	1.0	0.7	
0.5	0.3	0.2	-	-	-	5.9	3.5	1.4	-	-	-	-	-	1.0	
-	1.2	-	0.4	-	-	2.7	1.6	0.8	-	0.3	-	-	-	-	
-	-	-	-	-	-	2.6	-	1.4	1.2	-	-	-	-	-	
0.8	-	0.6	-	-	-	6.6	0.9	2.4	1.4	1.0	0.9	-	-	-	

第8表 男女、産業、従業上の地位、雇用形態、年間就業日数、就業の規則性、週間就業時間別有業者数

単位：千人

男 産 業 従 業 上 の 地 位 雇 用 形 態	女 産 業 従 業 上 の 地 位 雇 用 形 態	300日以上就業者								
		総数	35時間未 満	35~42 時間	43~45	46~48	49~59	60~64	65~74	75時間 以上
総	数	68.7	5.4	8.1	9.0	5.1	13.8	7.8	8.8	10.1
第1次産業		0.6	-	-	-	0.3	0.3	-	-	-
第2次産業		16.0	0.8	1.3	2.7	2.5	4.2	2.4	0.9	1.2
自営業主		2.9	-	0.4	0.3	0.8	-	-	0.6	0.8
家族従業者		0.4	-	-	-	0.4	-	-	-	-
雇用者		12.7	0.8	0.9	2.4	1.3	4.2	2.4	0.3	0.4
うち 会社などの役員		0.8	0.5	-	-	-	-	0.3	-	-
正規の職員・従業員		10.0	0.3	0.6	1.9	1.3	3.0	2.1	0.3	0.4
パート		-	-	-	-	-	-	-	-	-
アルバイト		0.5	-	-	-	-	0.5	-	-	-
労働者派遣事業所の派遣社員		-	-	-	-	-	-	-	-	-
契約社員		0.5	-	-	0.5	-	-	-	-	-
第3次産業		49.5	4.6	6.5	6.3	2.3	8.9	4.6	7.9	7.8
自営業主		9.9	1.9	0.3	0.7	0.5	1.7	1.2	0.7	2.5
家族従業者		1.0	0.2	-	-	0.3	-	-	-	0.5
雇用者		38.6	2.4	6.2	5.6	1.4	7.3	3.4	7.1	4.9
うち 会社などの役員		5.0	1.4	0.4	-	0.3	0.9	0.4	0.3	1.0
正規の職員・従業員		27.9	0.3	4.4	4.0	1.2	5.8	2.9	6.8	2.6
パート		1.0	0.2	0.5	-	-	0.2	-	-	-
アルバイト		0.7	-	-	0.7	-	-	-	-	-
労働者派遣事業所の派遣社員		0.8	-	0.3	0.5	-	-	-	-	-
契約社員		1.0	0.2	0.3	0.5	-	-	-	-	-
男		51.4	2.4	4.4	8.1	3.4	11.1	6.7	7.3	7.7
第1次産業		0.3	-	-	-	0.3	-	-	-	-
第2次産業		14.9	0.5	0.9	2.7	2.1	4.2	2.4	0.9	1.2
自営業主		2.9	-	0.4	0.3	0.8	-	-	0.6	0.8
家族従業者		-	-	-	-	-	-	-	-	-
雇用者		12.0	0.5	0.6	2.4	1.3	4.2	2.4	0.3	0.4
うち 会社などの役員		0.8	0.5	-	-	-	-	0.3	-	-
正規の職員・従業員		9.3	-	0.2	1.9	1.3	3.0	2.1	0.3	0.4
パート		-	-	-	-	-	-	-	-	-
アルバイト		0.5	-	-	-	-	0.5	-	-	-
労働者派遣事業所の派遣社員		-	-	-	-	-	-	-	-	-
契約社員		0.5	-	-	0.5	-	-	-	-	-
第3次産業		34.6	1.9	3.5	5.4	1.0	6.5	3.5	6.3	6.2
自営業主		6.4	0.3	0.3	0.7	0.2	1.4	1.0	-	2.5
家族従業者		-	-	-	-	-	-	-	-	-
雇用者		28.2	1.6	3.2	4.8	0.7	5.1	2.5	6.3	3.7
うち 会社などの役員		4.0	1.1	0.2	-	0.3	0.9	-	0.3	1.0
正規の職員・従業員		21.7	0.3	2.7	3.7	0.5	3.9	2.5	6.0	2.1
パート		-	-	-	-	-	-	-	-	-
アルバイト		0.7	-	-	0.7	-	-	-	-	-
労働者派遣事業所の派遣社員		-	-	-	-	-	-	-	-	-
契約社員		0.7	0.2	-	0.5	-	-	-	-	-
女		17.3	3.1	3.7	0.8	1.7	2.7	1.1	1.5	2.4
第1次産業		0.3	-	-	-	-	0.3	-	-	-
第2次産業		1.1	0.3	0.4	-	0.4	-	-	-	-
自営業主		-	-	-	-	-	-	-	-	-
家族従業者		0.4	-	-	-	0.4	-	-	-	-
雇用者		0.7	0.3	0.4	-	-	-	-	-	-
うち 会社などの役員		-	-	-	-	-	-	-	-	-
正規の職員・従業員		0.7	0.3	0.4	-	-	-	-	-	-
パート		-	-	-	-	-	-	-	-	-
アルバイト		-	-	-	-	-	-	-	-	-
労働者派遣事業所の派遣社員		-	-	-	-	-	-	-	-	-
契約社員		-	-	-	-	-	-	-	-	-
第3次産業		14.9	2.8	3.0	0.8	1.3	2.4	1.1	1.5	1.6
自営業主		3.5	1.6	-	-	0.3	0.2	0.2	0.7	-
家族従業者		1.0	0.2	-	-	0.3	-	-	-	0.5
雇用者		10.4	0.9	3.0	0.8	0.7	2.2	0.8	0.8	1.2
うち 会社などの役員		1.0	0.3	0.2	-	-	-	0.4	-	-
正規の職員・従業員		6.3	-	1.7	0.3	0.7	1.9	0.4	0.8	0.5
パート		1.0	0.2	0.5	-	-	0.2	-	-	-
アルバイト		-	-	-	-	-	-	-	-	-
労働者派遣事業所の派遣社員		0.8	-	0.3	0.5	-	-	-	-	-
契約社員		0.3	-	0.3	-	-	-	-	-	-

第9表 男女、年齢、年間就業日数、就業の規則性、週間就業時間別有業者数

単位：千人

男 年	女 齢	総 数	200日未満就業者				200～249日就業者			
			総 数	規則的 就 業	不規則 的就業	季節的 就 業	総 数	35時間 未 満	35～42 時 間	43～45
総	数	781.8	167.8	126.2	40.4	1.2	267.3	36.8	109.6	44.5
	15～19歳	12.8	9.3	7.2	2.0	-	1.9	0.8	0.6	-
	20～24	58.4	25.1	17.8	7.4	-	16.2	1.1	6.2	1.9
	25～29	89.6	13.3	11.5	1.7	-	35.9	4.0	15.5	5.4
	30～34	90.2	6.6	4.7	1.7	0.2	35.7	2.6	14.3	6.7
	35～39	101.3	14.9	10.7	4.2	-	34.7	2.9	11.9	9.6
	40～44	101.3	18.7	16.7	1.3	0.6	35.4	5.1	13.9	7.3
	45～49	85.6	14.1	9.9	4.3	-	34.9	4.6	12.4	4.9
	50～54	69.3	14.7	10.5	4.2	-	23.3	3.5	11.3	3.6
	55～59	59.8	11.2	8.8	2.4	-	20.3	3.1	9.6	3.0
	60～64	56.8	16.5	13.4	3.1	-	16.7	4.7	9.5	0.5
	65～69	26.8	9.9	7.0	2.9	-	7.5	2.9	2.7	0.9
	70～74	18.6	9.3	5.4	3.8	-	2.2	0.3	1.0	0.8
	75歳以上	11.3	4.3	2.6	1.4	0.3	2.6	1.3	0.7	-
男		466.5	59.0	39.8	18.9	0.3	169.9	11.9	65.0	32.5
	15～19歳	4.5	2.2	1.6	0.6	-	1.6	0.5	0.6	-
	20～24	28.7	12.4	8.3	4.0	-	8.4	0.3	2.9	0.5
	25～29	51.9	6.1	5.1	1.0	-	23.3	2.7	8.4	3.9
	30～34	54.6	2.0	1.4	0.7	-	19.3	0.3	6.8	4.1
	35～39	64.6	5.1	3.3	1.7	-	20.2	0.5	4.6	6.6
	40～44	63.7	2.6	2.2	0.4	-	25.4	1.6	9.1	6.0
	45～49	53.9	2.9	1.2	1.6	-	24.5	0.8	8.3	4.1
	50～54	40.8	4.1	2.8	1.3	-	14.9	0.4	7.6	3.1
	55～59	33.4	2.0	1.7	0.3	-	12.7	0.3	6.4	3.0
	60～64	33.7	6.1	4.0	2.0	-	10.6	1.9	6.8	0.2
	65～69	17.5	5.6	4.2	1.4	-	5.4	1.6	2.1	0.6
	70～74	11.1	5.0	1.8	3.2	-	1.6	-	1.0	0.5
	75歳以上	7.9	3.1	2.1	0.7	0.3	1.8	1.0	0.5	-
女		315.3	108.8	86.3	21.6	0.8	97.5	24.9	44.5	12.1
	15～19歳	8.2	7.1	5.6	1.5	-	0.3	0.3	-	-
	20～24	29.7	12.8	9.4	3.3	-	7.8	0.8	3.4	1.4
	25～29	37.7	7.2	6.4	0.7	-	12.6	1.3	7.1	1.5
	30～34	35.6	4.5	3.3	1.0	0.2	16.4	2.3	7.5	2.7
	35～39	36.8	9.8	7.3	2.5	-	14.4	2.5	7.4	3.0
	40～44	37.6	16.1	14.5	1.0	0.6	10.0	3.4	4.8	1.3
	45～49	31.6	11.3	8.6	2.6	-	10.3	3.8	4.1	0.8
	50～54	28.5	10.6	7.7	2.9	-	8.4	3.1	3.6	0.5
	55～59	26.4	9.2	7.1	2.1	-	7.6	2.7	3.1	-
	60～64	23.0	10.4	9.4	1.1	-	6.0	2.8	2.7	0.3
	65～69	9.4	4.3	2.7	1.6	-	2.1	1.3	0.6	0.3
	70～74	7.4	4.3	3.6	0.6	-	0.6	0.3	-	0.3
	75歳以上	3.4	1.2	0.5	0.7	-	0.8	0.3	0.2	-

第9表 男女、年齢、年間就業日数、

男 年	女 齡	200～249日 就業者					250～299日 就業者				
		46～48	49～59	60～64	65～74	75時間 以上	総数	35時間 未 満	35～42 時 間	43～45	46～48
総	数	21.9	39.6	8.7	4.0	1.4	267.4	19.8	69.5	34.4	35.0
	15～19 歳	-	0.3	0.3	-	-	0.5	-	0.5	-	-
	20～24	1.7	3.5	1.0	0.8	-	14.2	1.4	2.9	4.4	2.1
	25～29	3.8	5.7	1.4	-	-	33.5	0.9	9.6	4.0	4.4
	30～34	3.5	7.0	0.9	0.4	0.3	35.5	3.7	8.6	4.9	3.1
	35～39	2.8	5.7	1.4	0.3	-	37.0	1.0	8.2	3.5	5.6
	40～44	1.1	4.7	2.0	1.4	-	41.0	2.7	9.0	4.4	5.5
	45～49	3.8	6.6	1.0	0.9	0.6	26.9	1.7	7.9	3.4	4.0
	50～54	0.9	3.2	0.3	0.2	-	26.6	1.6	6.9	4.3	3.4
	55～59	2.7	2.0	-	-	-	22.7	2.8	7.2	3.2	1.9
	60～64	0.7	0.5	0.5	-	0.2	14.8	2.5	3.9	1.2	3.1
	65～69	0.5	-	-	-	0.3	6.2	0.6	1.8	0.6	0.8
	70～74	-	-	-	-	-	5.3	0.6	2.1	0.2	0.7
	75 歳 以 上	0.3	0.3	-	-	-	3.1	0.5	0.8	0.2	0.5
男		15.4	33.9	6.3	3.2	1.2	180.5	8.7	38.5	22.8	25.5
	15～19 歳	-	0.3	0.3	-	-	-	-	-	-	-
	20～24	0.9	2.6	1.0	0.3	-	6.5	0.7	0.6	2.3	0.6
	25～29	2.3	4.7	1.1	-	-	17.4	0.3	3.8	2.0	4.0
	30～34	2.3	4.9	0.3	0.4	0.3	24.2	0.8	5.4	3.6	2.7
	35～39	2.4	5.4	0.6	0.3	-	27.5	0.6	4.3	1.6	4.2
	40～44	1.1	4.7	1.5	1.4	-	31.3	1.1	6.3	3.4	3.6
	45～49	2.7	6.3	1.0	0.6	0.6	18.4	1.4	3.9	2.5	2.6
	50～54	0.7	2.8	-	0.2	-	18.9	0.6	4.1	3.0	2.5
	55～59	1.6	1.4	-	-	-	15.4	0.7	4.4	2.4	1.3
	60～64	0.7	0.5	0.5	-	-	10.4	1.9	2.3	1.2	2.1
	65～69	0.5	-	-	-	0.3	4.6	0.3	1.4	0.6	0.8
	70～74	-	-	-	-	-	3.6	0.3	1.3	-	0.7
	75 歳 以 上	-	0.3	-	-	-	2.2	-	0.8	0.2	0.5
女		6.5	5.7	2.4	0.8	0.2	86.8	11.0	31.0	11.5	9.5
	15～19 歳	-	-	-	-	-	0.5	-	0.5	-	-
	20～24	0.8	1.0	-	0.5	-	7.7	0.6	2.2	2.1	1.6
	25～29	1.4	1.1	0.3	-	-	16.1	0.6	5.8	2.0	0.4
	30～34	1.2	2.1	0.6	-	-	11.4	2.9	3.3	1.3	0.4
	35～39	0.4	0.4	0.8	-	-	9.5	0.3	4.0	1.9	1.4
	40～44	-	-	0.4	-	-	9.7	1.6	2.8	1.0	1.9
	45～49	1.1	0.2	-	0.2	-	8.6	0.3	4.1	0.9	1.4
	50～54	0.2	0.4	0.3	-	-	7.7	1.0	2.8	1.3	0.8
	55～59	1.2	0.6	-	-	-	7.2	2.1	2.8	0.8	0.6
	60～64	-	-	-	-	0.2	4.3	0.5	1.6	-	1.1
	65～69	-	-	-	-	-	1.6	0.3	0.3	-	-
	70～74	-	-	-	-	-	1.6	0.3	0.8	0.2	-
	75 歳 以 上	0.3	-	-	-	-	0.9	0.5	-	-	-

就業の規則性、週間就業時間別有業者数

単位：千人

				300日以上就業者									
49～59	60～64	65～74	75時間以上	総数	35時間未満	35～42時間	43～45	46～48	49～59	60～64	65～74	75時間以上	
62.7	25.8	13.5	6.5	68.7	5.4	8.1	9.0	5.1	13.8	7.8	8.8	10.1	
-	-	-	-	0.7	-	-	-	0.4	0.4	-	-	-	
1.8	0.5	0.4	0.8	1.6	-	-	0.5	-	0.3	-	-	0.7	
7.7	2.8	3.3	1.0	6.3	0.3	1.1	1.3	-	1.1	-	1.9	0.6	
7.8	5.5	2.1	-	11.4	0.8	1.6	0.9	-	2.4	1.4	1.8	2.5	
11.8	4.2	2.1	0.7	14.5	0.9	1.2	2.5	1.2	2.8	1.0	2.0	2.4	
12.7	3.0	2.1	1.6	5.6	0.7	0.6	0.2	0.7	1.3	0.3	0.9	0.8	
5.3	3.1	0.9	0.6	8.9	0.5	0.4	2.6	0.5	1.3	2.1	0.9	0.6	
6.4	2.4	0.8	0.7	4.5	0.7	0.8	0.6	0.6	1.0	0.6	-	0.3	
4.8	2.0	0.5	0.3	4.9	0.3	0.5	0.3	0.3	0.6	1.7	-	1.2	
2.3	1.2	-	0.5	6.5	1.1	0.6	-	1.0	1.5	0.3	1.0	1.1	
0.9	0.7	0.6	0.3	1.7	-	0.2	-	0.5	0.5	0.4	-	-	
1.1	-	0.5	-	1.4	0.2	0.8	-	-	0.3	-	-	-	
0.2	0.4	0.2	-	0.8	-	0.4	-	-	0.2	-	0.2	-	
48.2	22.0	10.7	4.2	51.4	2.4	4.4	8.1	3.4	11.1	6.7	7.3	7.7	
-	-	-	-	0.7	-	-	-	0.4	0.4	-	-	-	
0.9	0.3	0.4	0.8	0.8	-	-	0.5	-	0.3	-	-	-	
4.0	1.7	1.0	0.7	4.6	0.3	0.8	1.3	-	0.4	-	1.1	0.6	
4.9	4.8	2.1	-	9.1	0.4	-	0.9	-	2.1	1.4	1.8	2.5	
10.3	4.2	2.1	0.3	11.4	0.2	0.7	2.0	0.5	2.4	1.0	2.0	2.4	
11.3	3.0	2.1	0.6	4.0	0.3	0.2	0.2	0.3	1.3	0.3	0.9	0.4	
4.2	2.7	0.9	0.2	7.8	-	0.4	2.3	0.5	1.0	2.1	0.9	0.6	
5.0	2.2	0.8	0.7	2.7	0.2	0.5	0.6	0.3	0.7	0.2	-	0.3	
4.3	1.7	0.3	0.3	2.7	0.3	-	0.3	-	0.6	1.5	-	-	
1.7	0.7	-	0.5	4.9	0.7	0.6	-	1.0	1.0	0.3	0.3	1.1	
0.6	0.3	0.6	-	1.2	-	0.2	-	0.5	0.5	-	-	-	
0.9	-	0.5	-	0.9	-	0.6	-	-	0.3	-	-	-	
0.2	0.4	-	-	0.6	-	0.4	-	-	-	-	0.2	-	
14.6	3.8	2.8	2.3	17.3	3.1	3.7	0.8	1.7	2.7	1.1	1.5	2.4	
-	-	-	-	-	-	-	-	-	-	-	-	-	
0.9	0.2	-	-	0.7	-	-	-	-	-	-	-	0.7	
3.6	1.1	2.3	0.3	1.8	-	0.3	-	-	0.7	-	0.8	-	
2.9	0.6	-	-	2.3	0.4	1.6	-	-	0.3	-	-	-	
1.5	-	-	0.4	3.0	0.7	0.5	0.5	0.7	0.4	-	-	-	
1.4	-	-	1.0	1.5	0.4	0.3	-	0.4	-	-	-	0.5	
1.1	0.4	-	0.4	1.1	0.5	-	0.3	-	0.3	-	-	-	
1.5	0.2	-	-	1.8	0.5	0.3	-	0.3	0.3	0.4	-	-	
0.6	0.2	0.3	-	2.3	-	0.5	-	0.3	-	0.2	-	1.2	
0.6	0.5	-	-	1.6	0.3	-	-	-	0.6	-	0.7	-	
0.3	0.4	-	0.3	0.4	-	-	-	-	-	0.4	-	-	
0.2	-	-	-	0.5	0.2	0.2	-	-	-	-	-	-	
-	-	0.2	-	0.2	-	-	-	-	0.2	-	-	-	

第10表 男女、年齢、過去1年以内の就業異動別15歳以上人口

単位：千人、%

男 年	女 年齢	15歳以上 人口	過去1年以内の就業異動				転職率	離職率	新就 業率	規 率
			継 続 就 業 者	転 職 者	離 職 者	新 規 就 業 者				
総	数	1246.1	672.9	45.9	35.9	50.6	427.5	6.1	4.8	6.5
15	～ 19 歳	60.5	2.5	1.5	0.3	8.8	47.4	34.9	7.0	68.8
20	～ 24	86.6	33.8	9.1	4.1	14.6	24.1	19.4	8.7	25.0
25	～ 29	108.1	71.8	8.8	4.1	7.6	14.4	10.4	4.8	8.5
30	～ 34	117.9	81.3	4.0	8.9	4.6	18.8	4.2	9.4	5.1
35	～ 39	131.2	88.9	5.3	3.7	6.2	26.2	5.4	3.8	6.1
40	～ 44	130.9	92.8	4.4	1.0	1.2	28.7	4.5	1.0	1.2
45	～ 49	107.7	77.9	4.9	2.7	2.1	19.4	5.7	3.2	2.5
50	～ 54	83.8	65.1	1.6	1.2	1.6	13.3	2.4	1.8	2.3
55	～ 59	74.1	56.9	1.8	1.2	0.5	13.1	3.0	2.0	0.8
60	～ 64	90.2	49.4	2.6	2.9	2.2	30.2	4.7	5.3	3.9
65	～ 69	73.4	24.2	1.3	2.0	0.6	44.6	4.7	7.3	2.2
70	～ 74	64.5	17.5	0.5	3.0	0.5	43.0	2.4	14.3	2.7
75	～ 79	52.0	7.3	-	0.9	-	43.3	-	11.0	-
80	～ 84	34.9	2.8	-	-	-	31.5	-	-	-
85	歳 以 上	30.4	0.7	-	-	-	29.7	-	-	-
男		634.6	410.5	24.1	17.1	24.0	150.6	5.3	3.8	5.1
15	～ 19 歳	31.1	1.0	0.6	-	3.0	26.6	37.5	-	66.7
20	～ 24	46.0	15.8	4.3	2.3	8.1	15.0	19.2	10.3	28.2
25	～ 29	57.9	41.0	4.7	1.1	5.0	4.9	10.0	2.4	9.6
30	～ 34	62.2	50.6	2.1	4.0	1.6	3.5	3.7	7.1	2.9
35	～ 39	69.1	58.9	2.2	1.5	2.9	3.0	3.5	2.4	4.5
40	～ 44	68.8	60.2	1.9	-	-	5.1	3.1	-	-
45	～ 49	57.8	50.6	2.6	-	0.3	3.9	4.9	-	0.6
50	～ 54	44.3	39.0	0.5	0.9	0.8	2.5	1.2	2.2	2.0
55	～ 59	38.5	31.3	1.3	0.9	0.5	4.1	3.9	2.7	1.5
60	～ 64	45.9	28.9	2.1	2.0	1.3	9.8	6.4	6.1	3.9
65	～ 69	36.1	15.1	1.3	1.6	0.6	17.1	7.2	8.9	3.4
70	～ 74	30.2	10.6	0.5	2.4	-	16.7	3.7	17.8	-
75	～ 79	23.2	5.5	-	0.4	-	17.3	-	6.8	-
80	～ 84	14.1	1.4	-	-	-	12.4	-	-	-
85	歳 以 上	9.4	0.7	-	-	-	8.7	-	-	-
女		611.5	262.4	21.8	18.7	26.5	276.8	7.2	6.2	8.4
15	～ 19 歳	29.3	1.5	1.0	0.3	5.8	20.8	35.7	10.7	70.7
20	～ 24	40.6	18.0	4.8	1.8	6.5	9.0	19.5	7.3	21.9
25	～ 29	50.2	30.9	4.1	3.0	2.7	9.5	10.8	7.9	7.2
30	～ 34	55.7	30.7	1.9	4.8	3.0	15.3	5.1	12.8	8.4
35	～ 39	62.2	30.0	3.1	2.3	3.3	23.1	8.8	6.5	9.0
40	～ 44	62.1	32.6	2.5	1.0	1.2	23.6	6.9	2.8	3.2
45	～ 49	49.9	27.3	2.3	2.7	1.8	15.5	7.1	8.4	5.7
50	～ 54	39.5	26.1	1.1	0.2	0.9	10.8	4.0	0.7	3.2
55	～ 59	35.6	25.6	0.5	0.3	-	9.0	1.9	1.1	-
60	～ 64	44.3	20.5	0.5	0.9	1.0	20.3	2.3	4.1	4.3
65	～ 69	37.2	9.1	-	0.3	-	27.5	-	3.2	-
70	～ 74	34.3	6.9	-	0.6	0.5	26.3	-	8.0	6.8
75	～ 79	28.8	1.8	-	0.5	-	26.0	-	21.7	-
80	～ 84	20.8	1.4	-	-	-	19.1	-	-	-
85	歳 以 上	21.0	-	-	-	-	21.0	-	-	-

第11表 男女、年齢、前職の離職理由別15歳以上人口
(平成19年10月以降に前職を辞めた転職就業者及び離職非就業者)

単位：千人

男 女 年 齢	総 数	会社倒 産・事業 所閉鎖 のため	人員整 理・勸 奨退職 のため	事業不 振や先 行き不 安のため	定 年 のため	雇用契 約の満 了のため	収入が 少なか ったため	労働条 件が悪 かった ため	結 婚 のため	出産・ 育 児 のため	介護・ 看護の ため	病気・ 高齢の ため	自分に 向かな い仕事 だった	一時的 につい た仕事 だから	家族の 転職・転 勤又は 事業所 の移転 のため	その他
総 数	266.0	17.3	15.0	10.5	16.8	23.7	17.2	19.8	6.8	16.1	4.7	23.0	14.3	17.2	3.9	55.5
15～24歳	27.4	0.7	0.3	0.8	-	0.9	1.0	5.0	0.5	-	-	0.4	2.5	5.5	0.3	9.4
25～34	79.9	4.5	1.8	2.6	-	6.1	6.5	8.0	4.4	10.8	0.8	4.5	6.3	6.1	1.6	16.1
35～44	52.1	2.6	2.0	3.1	-	7.0	5.3	3.4	1.7	5.3	-	1.1	2.5	4.3	1.1	12.2
45～54	35.3	3.4	4.7	1.7	-	4.2	3.3	2.7	0.2	-	1.1	3.5	2.4	1.0	0.5	6.5
55～64	37.4	3.4	3.5	0.8	10.8	2.1	1.1	0.4	-	-	2.2	5.4	0.2	-	0.4	6.4
65歳以上	33.9	2.6	2.6	1.5	6.0	3.5	-	0.3	-	-	0.6	8.1	0.3	0.3	-	5.0
男	130.7	10.4	11.8	6.5	13.6	11.7	6.4	12.8	0.4	-	1.4	11.9	6.5	7.5	0.5	27.2
15～24歳	13.3	-	0.3	0.5	-	0.3	0.3	3.7	-	-	-	-	0.8	2.9	0.3	4.1
25～34	32.8	3.2	1.0	1.2	-	2.6	2.6	5.9	0.4	-	0.4	1.9	3.5	2.8	0.2	7.2
35～44	25.4	2.3	1.5	2.1	-	3.5	2.5	1.8	-	-	-	0.3	1.9	1.8	-	7.9
45～54	14.9	1.6	4.1	1.2	-	1.9	0.7	0.8	-	-	-	1.6	0.3	-	-	2.8
55～64	22.3	1.9	3.0	0.6	8.9	0.8	0.2	0.2	-	-	0.7	3.1	-	-	-	2.5
65歳以上	21.9	1.4	1.9	1.0	4.7	2.6	-	0.3	-	-	0.2	5.1	-	-	-	2.6
女	135.3	6.9	3.2	4.0	3.2	12.0	10.9	7.0	6.4	16.1	3.4	11.1	7.8	9.7	3.4	28.3
15～24歳	14.1	0.7	-	0.3	-	0.6	0.6	1.3	0.5	-	-	0.4	1.7	2.6	-	5.3
25～34	47.1	1.3	0.8	1.4	-	3.5	3.9	2.1	4.0	10.8	0.4	2.6	2.8	3.3	1.4	8.9
35～44	26.7	0.3	0.6	1.1	-	3.4	2.8	1.6	1.7	5.3	-	0.8	0.7	2.5	1.1	4.3
45～54	20.3	1.9	0.6	0.5	-	2.3	2.6	1.9	0.2	-	1.1	1.9	2.1	1.0	0.5	3.7
55～64	15.1	1.5	0.5	0.2	1.9	1.3	0.9	0.2	-	-	1.5	2.3	0.2	-	0.4	3.8
65歳以上	12.0	1.2	0.7	0.5	1.3	0.9	-	-	-	-	0.4	3.0	0.3	0.3	-	2.3

第12表 男女、前職の従業上の地位・雇用形態、現職の従業上の地位・雇用形態別転職就業者数
(平成19年10月以降に前職を辞めた者)

単位：千人

前職	現職 総数	自営業主	家族 従業者	雇 用 者							
				総 数	正規の 職員・ 従業者	パート	アルバイト	派遣社員※	契約社員	嘱 託	その他
総 数	152.2	8.8	-	138.8	68.2	24.9	19.4	9.3	13.7	2.3	1.1
自営業主	3.4	1.1	-	2.3	1.5	0.5	0.3	-	-	-	-
家族従業者	1.8	-	-	1.8	0.7	0.5	-	-	0.6	-	-
雇用者	144.4	7.5	-	133.6	65.3	23.9	19.0	9.3	12.7	2.3	1.1
うち 正規の職員・従業者	71.6	4.5	-	64.8	46.8	3.9	4.0	3.0	5.9	1.2	-
パート	18.2	0.2	-	17.6	1.8	12.3	0.6	-	2.0	0.8	-
アルバイト	29.4	1.7	-	27.4	9.4	2.0	13.1	1.0	1.8	-	-
派遣社員※	10.0	0.4	-	9.5	2.6	2.7	0.2	3.1	0.7	-	0.3
契約社員	10.4	0.2	-	10.2	3.1	1.4	1.2	1.6	2.3	0.3	0.4
嘱託	1.4	0.4	-	1.0	0.6	-	-	0.5	-	-	-
その他	3.4	-	-	3.0	1.0	1.7	-	-	-	-	0.4
男	80.1	6.9	-	69.3	46.7	4.0	8.2	3.0	5.5	1.3	0.7
自営業主	2.6	0.7	-	1.9	1.5	-	0.3	-	-	-	-
家族従業者	0.7	-	-	0.7	0.4	-	-	-	0.3	-	-
雇用者	74.7	5.9	-	66.0	44.1	4.0	7.9	3.0	5.0	1.3	0.7
うち 正規の職員・従業者	48.0	3.8	-	42.1	32.6	1.4	2.8	1.6	2.9	0.9	-
パート	1.5	-	-	1.5	-	1.1	0.4	-	-	-	-
アルバイト	13.5	1.7	-	11.4	6.3	-	3.8	0.3	0.9	-	-
派遣社員※	3.6	-	-	3.6	1.7	0.9	-	0.6	-	-	0.3
契約社員	4.3	-	-	4.3	1.9	-	0.9	-	1.2	0.3	-
嘱託	1.4	0.4	-	1.0	0.6	-	-	0.5	-	-	-
その他	2.5	-	-	2.1	1.0	0.7	-	-	-	-	0.4
女	72.1	1.9	-	69.4	21.5	20.9	11.1	6.3	8.2	1.0	0.4
自営業主	0.8	0.3	-	0.5	-	0.5	-	-	-	-	-
家族従業者	1.1	-	-	1.1	0.4	0.5	-	-	0.2	-	-
雇用者	69.8	1.5	-	67.6	21.2	19.9	11.1	6.3	7.7	1.0	0.4
うち 正規の職員・従業者	23.6	0.7	-	22.7	14.3	2.6	1.2	1.4	3.0	0.3	-
パート	16.7	0.2	-	16.1	1.8	11.2	0.2	-	2.0	0.8	-
アルバイト	16.0	-	-	16.0	3.1	2.0	9.3	0.7	0.8	-	-
派遣社員※	6.4	0.4	-	6.0	0.8	1.7	0.2	2.5	0.7	-	-
契約社員	6.2	0.2	-	5.9	1.1	1.4	0.3	1.6	1.2	-	0.4
嘱託	-	-	-	-	-	-	-	-	-	-	-
その他	0.9	-	-	0.9	-	0.9	-	-	-	-	-

※ 労働者派遣事業所の派遣職員

第13表 男女、年齢、従業上の地位、就業希望意識、求職活動の有無別有業者数

単位：千人

男 女 年 齢	有業者						うち雇用者					
	総数	継続 就業 希望者	追加 就業 希望者	転職 希望者	うち 求職者	就業 休止 希望者	総数	継続 就業 希望者	追加 就業 希望者	転職 希望者	うち 求職者	就業 休止 希望者
総数	781.8	618.9	40.6	100.5	24.6	16.8	718.8	567.4	37.3	96.7	22.9	13.0
15～19歳	12.8	8.9	1.0	2.9	0.7	-	12.8	8.9	1.0	2.9	0.7	-
20～24	58.4	36.0	3.4	17.7	4.6	0.5	58.4	36.0	3.4	17.7	4.6	0.5
25～29	89.6	62.2	8.8	16.2	3.9	1.4	87.8	60.4	8.8	16.2	3.9	1.4
30～34	90.2	70.9	4.2	13.7	4.0	1.2	88.3	69.0	4.2	13.7	4.0	1.2
35～39	101.3	80.2	5.7	15.4	4.4	-	93.4	74.3	5.4	13.7	4.0	-
40～44	101.3	84.6	4.5	9.7	1.8	1.7	97.0	81.3	4.2	9.0	1.4	1.7
45～49	85.6	66.4	5.4	12.5	2.9	0.8	78.8	61.4	4.0	12.2	2.6	0.8
50～54	69.3	59.0	3.2	5.8	0.8	1.3	61.7	52.3	2.6	5.5	0.6	1.3
55～59	59.8	54.2	2.1	2.2	0.5	1.1	52.7	47.6	1.9	2.2	0.5	0.8
60～64	56.8	48.0	1.2	3.5	0.8	3.5	48.3	40.7	1.2	3.2	0.5	3.3
65～69	26.8	24.2	0.3	0.5	-	1.3	19.8	18.6	-	0.3	-	0.6
70～74	18.6	15.8	0.5	0.2	-	2.1	13.3	11.9	0.5	-	-	0.9
75歳以上	11.3	8.5	0.2	0.2	-	1.9	6.4	5.0	0.2	0.2	-	0.5
男	466.5	368.6	25.7	60.6	12.6	7.9	424.8	334.9	23.3	58.1	11.7	5.4
15～19歳	4.5	4.0	-	0.5	-	-	4.5	4.0	-	0.5	-	-
20～24	28.7	18.3	1.5	8.3	0.6	0.3	28.7	18.3	1.5	8.3	0.6	0.3
25～29	51.9	34.0	6.0	10.9	3.1	-	50.5	32.6	6.0	10.9	3.1	-
30～34	54.6	42.9	3.7	7.4	2.0	0.3	53.1	41.4	3.7	7.4	2.0	0.3
35～39	64.6	50.4	3.6	10.5	2.9	-	58.0	45.5	3.3	9.2	2.9	-
40～44	63.7	53.5	2.8	5.8	0.7	1.2	61.1	51.2	2.8	5.5	0.7	1.2
45～49	53.9	41.5	3.7	8.3	1.3	-	48.0	37.1	2.5	8.0	1.0	-
50～54	40.8	35.1	1.6	3.4	0.5	0.7	36.3	31.3	1.0	3.2	0.3	0.7
55～59	33.4	29.9	0.8	2.2	0.5	0.3	30.7	27.2	0.8	2.2	0.5	0.3
60～64	33.7	28.0	0.9	2.7	0.8	1.8	27.5	22.6	0.9	2.4	0.5	1.5
65～69	17.5	15.7	0.3	0.3	-	1.0	12.7	12.1	-	0.3	-	0.3
70～74	11.1	9.3	0.5	-	-	1.3	8.4	7.3	0.5	-	-	0.6
75歳以上	7.9	6.1	0.2	0.2	-	1.2	5.3	4.3	0.2	0.2	-	0.3
女	315.3	250.2	14.9	39.9	12.0	8.8	294.0	232.5	14.0	38.7	11.2	7.5
15～19歳	8.2	4.9	1.0	2.3	0.7	-	8.2	4.9	1.0	2.3	0.7	-
20～24	29.7	17.7	1.9	9.4	4.0	0.2	29.7	17.7	1.9	9.4	4.0	0.2
25～29	37.7	28.2	2.8	5.3	0.8	1.4	37.3	27.8	2.8	5.3	0.8	1.4
30～34	35.6	28.0	0.4	6.3	2.1	0.9	35.2	27.6	0.4	6.3	2.1	0.9
35～39	36.8	29.8	2.1	4.9	1.5	-	35.4	28.8	2.1	4.5	1.1	-
40～44	37.6	31.1	1.7	3.9	1.1	0.5	35.8	30.1	1.4	3.5	0.7	0.5
45～49	31.6	24.9	1.7	4.2	1.6	0.8	30.8	24.4	1.4	4.2	1.6	0.8
50～54	28.5	24.0	1.6	2.4	0.3	0.5	25.4	20.9	1.6	2.4	0.3	0.5
55～59	26.4	24.2	1.3	-	-	0.8	22.0	20.5	1.1	-	-	0.5
60～64	23.0	20.0	0.3	0.8	-	1.8	20.9	18.0	0.3	0.8	-	1.8
65～69	9.4	8.5	-	0.3	-	0.3	7.0	6.4	-	-	-	0.3
70～74	7.4	6.4	-	0.2	-	0.8	4.9	4.6	-	-	-	0.3
75歳以上	3.4	2.5	-	-	-	0.8	1.1	0.7	-	-	-	0.2

第14表 男女、年齢、求職活動の有無、転職希望理由別転職希望者数

単位：千人

男 年 求職活動の有無	女 年齢	総 数	一時的に ついた仕 事だから	収 入 が 少 ない	事業不振 や先行 不安	定年又は 雇用契約 の満了に 備えて	時間的・ 肉体的に 負担が 大きい	知識や技 能を生か したい	余暇を増 やしたい	家事の 都合	そ の 他
総	数	100.5	8.6	30.4	13.3	2.5	20.0	6.6	5.0	1.4	12.6
	15～24歳	20.6	5.0	2.5	1.7	0.3	4.6	2.4	1.0	-	3.1
	25～34	29.9	2.1	10.5	4.8	0.5	6.2	0.7	1.0	0.7	3.2
	35～44	25.1	0.7	11.1	2.4	1.0	5.3	1.6	0.4	-	2.7
	45～54	18.3	0.5	3.4	3.3	0.4	3.1	1.7	2.1	0.8	2.9
	55～64	5.7	0.3	2.8	0.9	0.3	0.5	0.2	0.2	-	0.5
	65歳以上	1.0	-	-	0.2	-	0.3	-	0.2	-	0.3
	うち求職者	44.1	4.1	16.5	5.5	1.1	8.2	3.4	0.3	0.8	4.2
	15～24歳	9.5	1.8	1.6	0.7	0.3	2.1	1.2	0.3	-	1.4
	25～34	15.3	1.8	5.5	2.4	-	3.7	-	-	-	1.9
	35～44	10.0	-	5.9	0.3	0.8	1.7	1.1	-	-	0.3
	45～54	6.4	0.5	2.0	1.2	-	0.7	0.9	-	0.8	0.4
	55～64	2.9	-	1.6	0.9	-	-	0.2	-	-	0.2
	65歳以上	-	-	-	-	-	-	-	-	-	-
男		60.6	4.4	20.3	12.0	1.6	9.0	3.9	3.6	0.8	5.1
	15～24歳	8.9	2.7	1.7	1.5	0.3	0.5	0.8	1.0	-	0.3
	25～34	18.3	0.7	7.2	4.8	-	3.8	0.4	-	-	1.3
	35～44	16.3	0.3	7.5	2.4	0.6	3.5	0.8	-	-	1.3
	45～54	11.7	0.5	1.4	2.4	0.4	0.5	1.7	2.1	0.8	2.0
	55～64	4.9	0.3	2.5	0.9	0.3	0.3	0.2	0.2	-	0.2
	65歳以上	0.5	-	-	-	-	0.3	-	0.2	-	-
	うち求職者	26.6	1.2	11.1	5.3	0.7	3.0	2.4	0.3	0.8	2.0
	15～24歳	3.0	0.3	0.8	0.7	0.3	-	0.5	0.3	-	-
	25～34	10.2	0.4	3.8	2.4	-	2.3	-	-	-	1.3
	35～44	6.4	-	4.3	0.3	0.4	0.7	0.8	-	-	-
	45～54	4.1	0.5	0.6	1.0	-	-	0.9	-	0.8	0.4
	55～64	2.9	-	1.6	0.9	-	-	0.2	-	-	0.2
	65歳以上	-	-	-	-	-	-	-	-	-	-
女		39.9	4.2	10.1	1.3	1.0	11.0	2.7	1.3	0.7	7.5
	15～24歳	11.8	2.4	0.8	0.2	-	4.0	1.6	-	-	2.8
	25～34	11.6	1.4	3.3	-	0.5	2.4	0.4	1.0	0.7	1.9
	35～44	8.8	0.4	3.6	-	0.4	1.8	0.8	0.4	-	1.4
	45～54	6.5	-	2.1	0.9	-	2.6	-	-	-	1.0
	55～64	0.8	-	0.4	-	-	0.2	-	-	-	0.2
	65歳以上	0.5	-	-	0.2	-	-	-	-	-	0.3
	うち求職者	17.5	2.9	5.5	0.2	0.4	5.2	1.0	-	-	2.2
	15～24歳	6.6	1.5	0.8	-	-	2.1	0.7	-	-	1.4
	25～34	5.0	1.4	1.7	-	-	1.4	-	-	-	0.5
	35～44	3.6	-	1.6	-	0.4	1.0	0.3	-	-	0.3
	45～54	2.3	-	1.4	0.2	-	0.7	-	-	-	-
	55～64	-	-	-	-	-	-	-	-	-	-
	65歳以上	-	-	-	-	-	-	-	-	-	-

第15表 男女、年齢、求職活動の有無、就業希望理由別就業希望者数

単位：千人

男 年 求職活動の有無	女 年 求職活動の有無	総 数	失業して いる	学 校 を 卒 業 し た	収入を得 る必要が 生じた	知識や技 能を生か したい	社 会 に 出 たい	時 間 に 裕 が け	健康を維 持したい	その他
総	数	149.6	24.3	-	39.9	15.5	19.4	15.8	9.6	22.7
15	～ 24 歳	20.1	1.9	-	5.0	2.5	5.1	0.6	-	4.6
25	～ 34	32.0	4.9	-	7.9	4.2	5.6	1.3	-	6.6
35	～ 44	40.6	8.2	-	15.1	3.7	2.9	5.6	1.1	4.0
45	～ 54	20.9	4.2	-	6.5	0.7	3.0	4.1	0.2	2.2
55	～ 64	12.4	4.5	-	1.9	1.8	1.0	0.7	1.5	0.8
65	歳 以 上	23.7	0.6	-	3.5	2.7	1.8	3.4	6.8	4.5
うち求職者		61.2	16.4	-	15.2	5.4	7.0	5.8	2.2	8.1
15	～ 24 歳	12.4	1.9	-	2.2	1.1	4.2	0.6	-	2.1
25	～ 34	15.5	3.4	-	3.5	1.4	2.0	0.8	-	3.8
35	～ 44	14.1	6.3	-	3.1	1.6	-	1.3	1.1	0.8
45	～ 54	9.9	2.7	-	3.9	0.3	0.3	2.2	-	0.5
55	～ 64	4.0	1.8	-	0.9	0.7	0.2	-	0.3	-
65	歳 以 上	5.2	0.2	-	1.6	0.4	0.3	1.0	0.8	0.9
男		57.2	17.8	-	11.7	4.1	6.3	2.9	5.2	7.5
15	～ 24 歳	12.0	1.4	-	4.4	1.0	2.9	0.6	-	1.9
25	～ 34	11.0	2.8	-	2.6	0.9	0.5	0.2	-	2.6
35	～ 44	8.4	6.1	-	1.7	-	-	-	0.6	-
45	～ 54	4.9	2.4	-	0.8	-	1.3	-	-	0.5
55	～ 64	8.2	4.5	-	0.9	0.7	0.4	-	1.1	0.3
65	歳 以 上	12.6	0.6	-	1.3	1.5	1.2	2.1	3.5	2.2
うち求職者		29.7	11.9	-	6.3	1.7	2.2	1.6	1.2	3.9
15	～ 24 歳	7.7	1.4	-	2.0	0.8	2.2	0.6	-	0.8
25	～ 34	7.4	2.1	-	1.9	0.4	-	-	-	2.2
35	～ 44	7.3	5.3	-	1.3	-	-	-	0.6	-
45	～ 54	1.7	1.1	-	0.4	-	-	-	-	0.3
55	～ 64	3.1	1.8	-	0.7	0.3	-	-	0.3	-
65	歳 以 上	2.5	0.2	-	-	0.4	-	1.0	0.3	0.6
女		92.4	6.5	-	28.3	11.4	13.2	12.9	4.4	15.2
15	～ 24 歳	8.0	0.5	-	0.7	1.5	2.3	-	-	2.8
25	～ 34	20.9	2.1	-	5.3	3.3	5.1	1.2	-	3.9
35	～ 44	32.2	2.1	-	13.5	3.7	2.9	5.6	0.5	4.0
45	～ 54	16.0	1.8	-	5.8	0.7	1.7	4.1	0.2	1.7
55	～ 64	4.2	-	-	0.9	1.0	0.6	0.7	0.4	0.6
65	歳 以 上	11.1	-	-	2.1	1.2	0.6	1.3	3.3	2.3
うち求職者		31.5	4.4	-	8.8	3.7	4.8	4.2	1.0	4.2
15	～ 24 歳	4.7	0.5	-	0.2	0.3	2.0	-	-	1.3
25	～ 34	8.1	1.3	-	1.6	1.0	2.0	0.8	-	1.5
35	～ 44	6.8	1.0	-	1.7	1.6	-	1.3	0.5	0.8
45	～ 54	8.2	1.7	-	3.6	0.3	0.3	2.2	-	0.2
55	～ 64	0.9	-	-	0.2	0.5	0.2	-	-	-
65	歳 以 上	2.7	-	-	1.6	-	0.3	-	0.5	0.3

第16表 男女、年齢、就業状態、職業訓練・自己啓発の有無、

男 年 女 齢	15歳以上人口							総 数
	総 数	うち職業訓練・自己啓発をした						
		総 数	割 合(※1)	勤め先が実施 したもの		自発的に 行ったもの		
				総 数	割 合(※1)	総 数	割 合(※1)	
総 数	1246.1	378.5	30.4	245.4	19.7	244.7	19.6	781.8
15～24歳	147.1	48.9	33.2	29.1	19.8	32.6	22.2	71.2
25～34	226.0	102.6	45.4	67.9	30.0	67.8	30.0	179.8
35～44	262.2	96.3	36.7	66.6	25.4	61.3	23.4	202.7
45～54	191.5	71.6	37.4	48.9	25.5	43.5	22.7	154.9
55～64	164.3	39.9	24.3	24.5	14.9	25.5	15.5	116.6
65歳以上	255.1	19.2	7.5	8.3	3.3	14.1	5.5	56.7
男	634.6	221.8	35.0	151.3	23.8	139.1	21.9	466.5
15～24歳	77.2	25.1	32.5	15.1	19.6	17.1	22.2	33.2
25～34	120.1	58.8	49.0	41.9	34.9	35.8	29.8	106.6
35～44	137.9	59.4	43.1	42.5	30.8	38.4	27.8	128.3
45～54	102.1	42.3	41.4	30.1	29.5	24.7	24.2	94.8
55～64	84.4	24.3	28.8	16.2	19.2	14.3	16.9	67.2
65歳以上	113.0	12.0	10.6	5.5	4.9	8.8	7.8	36.5
女	611.5	156.6	25.6	94.1	15.4	105.6	17.3	315.3
15～24歳	69.9	23.8	34.0	14.1	20.2	15.5	22.2	38.0
25～34	105.9	43.9	41.5	26.0	24.6	31.9	30.1	73.3
35～44	124.3	36.9	29.7	24.1	19.4	22.9	18.4	74.4
45～54	89.4	29.3	32.8	18.8	21.0	18.9	21.1	60.1
55～64	79.9	15.6	19.5	8.3	10.4	11.1	13.9	49.4
65歳以上	142.1	7.2	5.1	2.8	2.0	5.2	3.7	20.2

※1…15歳以上人口に占める割合 ※2…有業者数に占める割合

職業訓練・自己啓発 の内容別15歳以上人口

単位：千人、%

有 業 者						無 業 者		
うち職業訓練・自己啓発をした						総 数	うち職業訓練・自己啓発をした	
総 数	割 合(※2)	勤め先が実施したのもの		自発的に行ったもの			総 数	割 合
		総 数	割 合(※2)	総 数	割 合(※2)			
323.7	41.4	232.9	29.8	197.5	25.3	464.3	54.7	11.8
33.4	46.9	25.7	36.1	18.7	26.3	75.9	15.5	20.4
90.9	50.6	66.6	37.0	57.0	31.7	46.2	11.8	25.5
87.7	43.3	65.6	32.4	53.3	26.3	59.5	8.6	14.5
67.0	43.3	46.9	30.3	40.3	26.0	36.6	4.6	12.6
34.5	29.6	22.8	19.6	20.8	17.8	47.7	5.3	11.1
10.3	18.2	5.3	9.3	7.4	13.1	198.4	8.9	4.5
196.6	42.1	144.0	30.9	117.7	25.2	168.1	25.3	15.1
15.6	47.0	12.1	36.4	8.7	26.2	43.9	9.5	21.6
54.0	50.7	41.2	38.6	31.7	29.7	13.5	4.8	35.6
56.7	44.2	42.2	32.9	35.9	28.0	9.6	2.7	28.1
41.5	43.8	29.5	31.1	24.2	25.5	7.4	0.9	12.2
21.4	31.8	15.1	22.5	11.8	17.6	17.2	2.9	16.9
7.5	20.5	3.9	10.7	5.4	14.8	76.5	4.5	5.9
127.2	40.3	88.9	28.2	79.8	25.3	296.2	29.5	10.0
17.9	47.1	13.6	35.8	10.1	26.6	32.0	6.0	18.8
36.9	50.3	25.4	34.7	25.3	34.5	32.7	7.0	21.4
31.0	41.7	23.4	31.5	17.3	23.3	49.9	5.9	11.8
25.5	42.4	17.5	29.1	16.1	26.8	29.2	3.8	13.0
13.1	26.5	7.7	15.6	9.0	18.2	30.5	2.4	7.9
2.8	13.9	1.4	6.9	2.0	9.9	121.9	4.4	3.6

第17表 男女、年齢、職業訓練・自己啓発の有無、

男 年	女 年齢	職業訓練・自己啓発をした									
		総 数	勤め先が実施したもの								
			総 数	勤め先で の研修	大学・大 学院の講 座の受講	専修学 校・各種 学校の講 座の受講	公共職業 能力開発 施設の講 座の受講	講習会・ セミナー の傍聴	勉強会・ 研修会へ の参加	通信教育 の受講	
総 数	781.8	323.7	232.9	176.5	5.4	1.5	2.4	53.8	55.2	12.5	
15～24歳	71.2	33.4	25.7	20.2	2.6	0.9	0.5	4.1	6.6	1.0	
25～34	179.8	90.9	66.6	46.6	0.9	0.4	1.5	16.3	21.5	5.7	
35～44	202.7	87.7	65.6	52.8	0.9	0.2	0.5	13.8	10.6	4.3	
45～54	154.9	67.0	46.9	36.4	0.7	-	-	11.8	10.3	1.2	
55～64	116.6	34.5	22.8	18.0	-	-	-	6.1	4.7	0.3	
65歳以上	56.7	10.3	5.3	2.6	0.3	-	-	1.7	1.4	-	
男	466.5	196.6	144.0	105.0	3.7	0.6	2.4	34.4	31.0	10.5	
15～24歳	33.2	15.6	12.1	10.0	1.4	-	0.5	0.9	1.5	0.8	
25～34	106.6	54.0	41.2	24.9	0.9	0.4	1.5	11.0	13.1	3.9	
35～44	128.3	56.7	42.2	33.4	0.9	0.2	0.5	9.8	6.9	4.3	
45～54	94.8	41.5	29.5	22.9	0.2	-	-	6.4	6.1	1.2	
55～64	67.2	21.4	15.1	11.7	-	-	-	4.8	3.0	0.3	
65歳以上	36.5	7.5	3.9	2.2	0.3	-	-	1.6	0.4	-	
女	315.3	127.2	88.9	71.5	1.7	0.9	-	19.4	24.2	2.0	
15～24歳	38.0	17.9	13.6	10.2	1.2	0.9	-	3.3	5.1	0.2	
25～34	73.3	36.9	25.4	21.7	-	-	-	5.2	8.4	1.8	
35～44	74.4	31.0	23.4	19.4	-	-	-	3.9	3.8	-	
45～54	60.1	25.5	17.5	13.5	0.4	-	-	5.4	4.2	-	
55～64	49.4	13.1	7.7	6.3	-	-	-	1.3	1.7	-	
65歳以上	20.2	2.8	1.4	0.4	-	-	-	0.2	1.0	-	

職業訓練・自己啓発の内容別有業者数

単位：千人

職業訓練・自己啓発をした										職業訓練・自己啓発をしなかった	
自発的に行ったもの											
その他	総数	大学・大学院の講座の受講	専修学校・各種学校の講座の受講	公共職業能力開発施設の講座の受講	講習会・セミナーの傍聴	勉強会・研修会への参加	通信教育の受講	自学習・習	その他		
	8.7	197.5	9.8	9.5	3.6	38.1	40.8	15.8	130.6	16.3	456.1
	1.4	18.7	3.9	2.2	0.3	1.0	2.4	1.2	10.8	3.1	37.8
	2.1	57.0	1.8	3.4	0.7	7.5	13.3	5.8	39.7	3.3	89.0
	2.0	53.3	1.3	3.7	1.5	10.9	9.0	3.7	38.3	2.8	114.2
	2.2	40.3	1.6	-	0.3	10.9	10.1	3.5	24.7	3.2	87.9
	0.6	20.8	0.9	-	0.5	6.0	4.3	1.3	12.7	2.0	81.2
	0.4	7.4	0.3	0.3	0.3	1.8	1.8	0.3	4.4	1.9	46.0
	6.0	117.7	4.4	5.1	2.0	20.6	22.9	8.0	82.3	8.6	269.4
	0.4	8.7	1.3	1.1	-	0.3	0.3	0.8	5.6	1.0	17.7
	1.7	31.7	0.7	1.8	0.7	3.2	6.8	2.4	24.0	2.5	52.6
	1.7	35.9	1.3	2.0	0.4	6.3	6.9	2.7	26.2	1.1	71.6
	2.0	24.2	0.4	-	0.3	5.8	5.1	1.8	16.0	1.6	53.3
	-	11.8	0.3	-	0.3	3.9	2.7	-	7.5	1.3	45.2
	0.2	5.4	0.3	0.3	0.3	1.2	1.2	0.3	3.0	1.1	29.0
	2.7	79.8	5.4	4.4	1.7	17.5	17.9	7.8	48.3	7.7	186.6
	1.0	10.1	2.6	1.1	0.3	0.8	2.1	0.4	5.2	2.0	20.1
	0.3	25.3	1.1	1.6	-	4.3	6.5	3.4	15.8	0.9	36.4
	0.3	17.3	-	1.7	1.2	4.7	2.1	1.0	12.1	1.7	42.6
	0.2	16.1	1.2	-	-	5.1	4.9	1.7	8.7	1.6	34.6
	0.6	9.0	0.6	-	0.2	2.1	1.5	1.3	5.2	0.7	36.0
	0.2	2.0	-	-	-	0.6	0.7	-	1.4	0.8	17.0

第18表 男女、年齢、就業状態、育児の有無、育児休業等制度利用の有無別
15歳以上人口

単位：千人

男 年	女 齢	有業者				無業者			
		育児をしている			育児をして いない	育児をしている			育児をして いない
		総数	育児休暇等制 度の利用あり	育児休業等制 度の利用なし		総数	育児休暇等制 度の利用あり	育児休業等制 度の利用なし	
総	数	80.5	22.3	57.8	699.5	49.3	1.0	47.3	414.4
15	～ 24 歳	0.9	0.3	0.7	70.3	0.7	-	0.7	75.2
25	～ 29	6.7	2.6	4.1	82.9	5.6	-	5.6	12.9
30	～ 34	21.4	5.5	15.9	68.8	12.9	0.7	11.8	14.8
35	～ 39	25.3	8.6	16.7	76.0	20.0	0.3	19.7	9.9
40	～ 44	18.3	4.7	13.2	82.2	8.3	-	8.3	21.4
45	～ 49	6.1	0.3	5.8	78.9	1.4	-	1.1	20.7
50	歳以上	1.6	0.3	1.4	240.4	0.5	-	0.3	259.5
男		52.2	9.0	42.9	413.5	1.2	0.3	0.6	166.9
15	～ 24 歳	0.4	-	0.4	32.9	-	-	-	43.9
25	～ 29	3.0	0.4	2.6	48.9	-	-	-	6.0
30	～ 34	14.9	1.4	13.5	39.7	-	-	-	7.5
35	～ 39	14.7	3.4	11.3	49.9	0.6	0.3	0.3	3.8
40	～ 44	13.5	3.2	10.0	50.2	0.3	-	0.3	4.8
45	～ 49	4.6	0.3	4.3	48.8	-	-	-	3.9
50	歳以上	1.1	151.3	0.8	143.1	0.2	-	-	96.9
女		28.2	13.3	14.9	286.0	48.1	0.7	46.7	247.5
15	～ 24 歳	0.6	0.3	0.3	37.4	0.7	-	0.7	31.3
25	～ 29	3.7	2.3	1.5	34.0	5.6	-	5.6	6.9
30	～ 34	6.5	4.1	2.4	29.1	12.9	0.7	11.8	7.3
35	～ 39	10.6	5.2	5.4	26.2	19.4	-	19.4	6.0
40	～ 44	4.8	1.5	3.3	32.1	8.0	-	8.0	16.5
45	～ 49	1.5	-	1.5	30.1	1.4	-	1.1	16.8
50	歳以上	0.5	-	0.5	97.3	0.3	-	0.3	162.6

第19表 男女、年齢、就業状態、介護の有無、介護休業等制度利用の有無別
15歳以上人口

単位：千人

		15歳以上人口							
男 年	女 齢	有業者				無業者			
		介護をしている			介護をして いない	介護をしている			介護をして いない
		総数	介護休暇等制 度の利用あり	介護休業等制 度の利用なし		総数	介護休暇等制 度の利用あり	介護休業等制 度の利用なし	
総数		27.0	4.7	22.1	752.9	21.7	-	21.7	442.0
30歳未満		0.9	-	0.9	159.9	1.3	-	1.3	93.1
30～39		1.5	0.6	0.9	190.0	0.3	-	0.3	57.2
40～44		2.8	-	2.8	97.8	1.5	-	1.5	28.1
45～49		3.7	1.6	2.1	81.3	0.9	-	0.9	21.2
50～54		6.4	0.8	5.6	62.9	1.3	-	1.3	13.2
55～59		5.6	0.9	4.8	54.2	3.7	-	3.7	10.6
60～64		4.6	0.8	3.6	51.5	3.2	-	3.2	30.0
65～69		0.2	-	0.2	26.6	3.9	-	3.9	42.3
70歳以上		1.3	-	1.3	28.6	5.4	-	5.4	146.4
男		11.6	2.5	8.9	454.2	5.7	-	5.7	162.4
30歳未満		0.6	-	0.6	84.6	0.7	-	0.7	49.2
30～39		0.9	0.3	0.7	118.3	-	-	-	12.0
40～44		1.7	-	1.7	62.0	-	-	-	5.1
45～49		1.1	1.1	-	52.3	-	-	-	3.9
50～54		2.9	0.8	2.0	38.0	0.2	-	0.2	3.2
55～59		2.1	-	2.1	31.3	1.0	-	1.0	4.0
60～64		1.5	0.2	1.1	31.9	0.9	-	0.9	11.2
65～69		0.2	-	0.2	17.2	1.2	-	1.2	17.5
70歳以上		0.5	-	0.5	18.6	1.6	-	1.6	56.2
女		15.4	2.2	13.2	298.7	16.0	-	16.0	279.6
30歳未満		0.3	-	0.3	75.4	0.6	-	0.6	43.9
30～39		0.6	0.3	0.3	71.8	0.3	-	0.3	45.2
40～44		1.1	-	1.1	35.8	1.5	-	1.5	23.0
45～49		2.6	0.5	2.1	29.1	0.9	-	0.9	17.3
50～54		3.6	-	3.6	24.9	1.1	-	1.1	9.9
55～59		3.5	0.9	2.7	22.9	2.7	-	2.7	6.6
60～64		3.0	0.5	2.5	19.6	2.3	-	2.3	18.7
65～69		-	-	-	9.4	2.8	-	2.8	24.8
70歳以上		0.8	-	0.8	10.0	3.8	-	3.8	90.2

第20表 世帯主の就業状態、一般・単身世帯、世帯主の年齢、世帯所得別世帯数

単位：千人

世帯主の就業状態 一般・単身世帯 世帯主の年齢	総数	100万円未満	100～199万円	200～299	300～399	400～499	500～599	600～699	700～799	800～899	900～999	1000～1249	1250～1499	1500～1999	2000万円以上
総数	667.8	54.9	61.0	105.9	79.7	69.7	59.8	43.6	45.1	31.9	25.3	35.6	18.7	14.1	5.6
30歳未満	93.6	17.2	9.9	26.1	21.2	10.0	2.2	1.7	1.7	1.1	0.9	-	-	-	-
30～39	131.8	7.1	4.2	17.9	17.6	20.2	18.4	12.3	11.0	6.8	4.3	5.6	3.0	-	0.4
40～49	131.6	4.1	5.9	14.3	8.5	11.7	13.7	14.2	13.6	12.3	8.9	10.6	5.8	2.7	1.5
50～59	91.4	3.4	5.9	8.9	5.2	6.7	7.9	4.0	9.4	5.4	7.2	12.6	6.0	5.2	2.0
60～69	99.5	6.2	14.9	13.2	8.2	12.9	7.7	7.0	7.8	2.9	3.2	4.1	2.6	4.0	1.2
70歳以上	119.1	16.9	20.2	25.5	18.9	8.2	9.9	4.4	1.7	3.4	0.8	2.6	1.2	2.2	0.5
世帯主が有業者	484.0	12.7	27.3	71.9	57.3	57.6	51.8	38.2	40.4	27.5	23.2	33.4	17.9	13.3	5.4
30歳未満	78.1	6.7	7.1	25.3	20.8	9.6	2.2	1.7	1.7	1.1	0.9	-	-	-	-
30～39	120.3	1.7	3.0	16.6	16.7	20.2	18.4	12.3	10.6	6.8	4.3	5.6	3.0	-	0.4
40～49	122.5	1.5	3.8	12.6	7.8	11.7	13.7	14.2	13.6	12.3	8.9	10.3	5.8	2.7	1.5
50～59	81.2	0.6	3.6	7.6	4.3	6.4	7.3	3.8	8.8	5.4	7.0	12.4	6.0	5.2	2.0
60～69	60.0	0.8	6.7	6.5	4.9	8.7	5.7	5.1	5.7	1.7	2.1	3.3	2.6	3.7	1.2
70歳以上	21.8	1.5	3.1	3.4	2.9	0.9	4.4	1.2	-	0.2	-	1.8	0.5	1.7	0.3
世帯主が無業者	183.0	42.2	33.8	34.0	22.3	12.2	8.0	5.4	4.7	4.4	2.1	2.2	0.8	0.8	0.2
30歳未満	15.5	10.5	2.8	0.8	0.5	0.4	-	-	-	-	-	-	-	-	-
30～39	11.5	5.4	1.2	1.3	0.9	-	-	-	0.4	-	-	-	-	-	-
40～49	9.0	2.7	2.1	1.7	0.7	-	-	-	-	-	-	0.4	-	-	-
50～59	10.2	2.8	2.4	1.3	0.9	0.3	0.6	0.2	0.6	-	0.2	0.2	-	-	-
60～69	39.5	5.4	8.2	6.7	3.3	4.2	2.0	1.9	2.1	1.2	1.1	0.8	-	0.3	-
70歳以上	97.3	15.4	17.1	22.2	16.0	7.3	5.4	3.2	1.7	3.1	0.8	0.8	0.8	0.6	0.2
一般世帯	380.0	7.1	15.8	35.4	40.0	38.8	41.7	36.3	33.3	28.9	22.4	34.2	16.8	13.6	5.6
30歳未満	12.4	-	0.9	2.4	3.5	0.7	0.4	1.7	1.7	1.1	-	-	-	-	-
30～39	75.5	1.0	1.2	3.3	6.9	8.7	10.9	9.3	11.0	6.8	4.3	5.6	3.0	-	0.4
40～49	88.9	2.0	1.0	5.0	5.4	7.9	9.3	10.6	6.5	10.7	8.1	10.6	4.9	2.7	1.5
50～59	63.8	1.5	0.5	3.4	3.1	3.6	6.3	3.6	5.4	4.5	6.4	11.5	6.0	5.2	2.0
60～69	69.1	1.0	4.4	7.2	6.0	11.2	7.5	6.7	7.0	2.9	2.7	4.1	1.7	4.0	1.2
70歳以上	69.4	1.6	7.8	14.1	15.1	6.7	7.4	4.4	1.7	2.9	0.8	2.3	1.2	1.7	0.5
単身世帯	287.8	47.8	45.2	70.5	39.7	30.9	18.1	7.2	11.9	3.0	2.9	1.4	1.9	0.5	-
30歳未満	81.2	17.2	9.0	23.7	17.8	9.3	1.8	-	-	-	0.9	-	-	-	-
30～39	56.4	6.1	2.9	14.6	10.7	11.5	7.5	3.0	-	-	-	-	-	-	-
40～49	42.7	2.1	4.9	9.3	3.2	3.9	4.4	3.6	7.1	1.7	0.7	-	0.9	-	-
50～59	27.5	1.9	5.4	5.5	2.1	3.1	1.7	0.4	4.0	0.8	0.9	1.1	-	-	-
60～69	30.4	5.2	10.6	5.9	2.2	1.7	0.2	0.3	0.8	-	0.4	-	0.9	-	-
70歳以上	49.6	15.3	12.3	11.4	3.7	1.5	2.5	-	-	0.5	-	0.3	-	0.5	-

付 録

- 1 平成 24 年就業構造基本調査 調査票…………… 69
- 2 平成 24 年就業構造基本調査 結果表一覧…………… 71
(総務省統計局公表分)

A くだん仕事をしている人のつづき

こちららはウラ側です
オモテ側から記入してください

A6 この仕事からの1年間の収入又は収益(税込み)

収入がなし	50万円未満	50万円～99万円	100万円～149万円	150万円～199万円	200万円～249万円	250万円～299万円	300万円～399万円	400万円以上
50万円未満	500万円未満	600万円～699万円	700万円～799万円	800万円～899万円	900万円～999万円	1000万円～1249万円	1250万円～1499万円	1500万円以上

・この仕事について1年未満の人は1年間の見積額について記入してください

・自営業の場合は売上高から必要経費を差し引いた営業利益について記入してください

A7 この仕事にはいつついたのでしたか

大正 ○ 昭和 ○ 平成 ○ 西暦 ○

該当する元号又は西暦について記入した上で年及び月を書いてください

A8 この仕事を今後も続けますか

この仕事を続けたい ○
別の仕事もしたい ○
ほかの仕事に変わりたい ○
やめたい ○

・同じ会社で配置や勤務地が変わりたい場合は「この仕事を続けたい」とします

A8の2 どうしてほかの仕事に変わりたいのですか(おもなもの一つにマーク)

収入が少くない ○
事業不振や先行き不安 ○
一時的に事足りたから ○
労働者派遣 ○
契約社員 ○
派遣社員 ○
パートアルバイト ○
正規の職員・従業員 ○

A8の3 どのようなかたちで仕事をしたいのですか(おもなもの一つにマーク)

内職 ○
自家営業の手伝い ○
自家営業の店員 ○
自営業主 ○
雇人なし ○
雇人あり ○
会社などの役員 ○
嘱託 ○
その他 ○

A8の4 仕事を探したり開業の準備をしたりしていますか

探している ○ 開業の準備をしている ○ 何もしていない ○

A9 現在より就業時間を増やしたいと思っていますか

今のままでよい ○ 増やしたい ○ 減らしたい ○

おまな仕事について(仕事を休んでいる人は休んでいる仕事について記入してください)

A10 あなたはおまな仕事のほかに別の仕事もしていますか

していない ○
している(ある時期だけしている場合も含む) ○
会社などの役員 ○
雇われて ○
自営業主 ○
自家営業の手伝い ○
内職 ○

A11 勤め先・業主などの事業の内容

『調査票の記入のしかた』を参考に詳しく書いてください

A12 1年前は何をしていたのですか

仕事をしていた ○
仕事をしておもっていた ○
家事 ○
通学 ○
その他 ○

A13 現在のおまな仕事について前にか別の仕事をしていましたか

ある ○ (C欄へ)
ない ○ (D欄へ)

D 訓練・自己啓発について(全員が記入してください)

D この1年間に仕事に役立てるための訓練や自己啓発をしましたか

した ○ (E欄へ)
しなかった ○

Dの2 訓練や自己啓発の種類

(行ったものすべてにマーク)

勤め先での研修 ○
大学・大学院の講義の受講 ○
専修学校の講義の受講 ○
公共職業能力開発施設での講義の受講 ○
講習会・セミナーの傍聴 ○
勉強会・研修会の参加 ○
通信教育の受講 ○
自学・自習 ○
その他 ○

【(勤め先が実施したもの)】
【(自発的に行ったもの)】
【うち公的助成のあったもの】

E 育児・介護の状況について(全員が記入してください)

E1 くだん育児をしていますか

この設問での育児は未就学児を対象とします

ここでは孫や弟妹の世話などは育児には含まれません

育児の内容については『調査票の記入のしかた』を参考にしてください

育児をしている ○ (E2へ)
育児をしていない ○

E1の2 この1年間に育児休業などの制度を利用しましたか

育児休業 ○
短時間勤務 ○
子の看護休暇 ○
その他 ○
しなかった ○

【利用した場合はあてはまるものすべてにマーク】
【短時間勤務】には勤務日数の短縮も含めます

E2 くだん家族の介護をしていますか

介護をしている ○ (F欄へ)
介護をしていない ○

・自宅外にいる家族の介護も含めます

・介護の内容については『調査票の記入のしかた』を参考にしてください

E2の2 この1年間に介護休業などの制度を利用しましたか

介護休業 ○
短時間勤務 ○
介護休暇 ○
その他 ○
しなかった ○

【利用した場合はあてはまるものすべてにマーク】
【短時間勤務】には勤務日数の短縮も含めます

B くだん仕事をしていない人のつづき

B10 1年前は何をしていましたか

仕事をしていた ○ (C欄へ)
仕事をしておもっていた ○
家事 ○
通学 ○
その他 ○

B11 今までに何か仕事をしていましたか

ある ○ (C欄へ)
ない ○ (D欄へ)

C 前の仕事について

C1 前の仕事をいつやめたのですか

昭和57年(1982年)以前 ○ (C7へ)
昭和58年(1983年)以後 ○
昭和 ○ 平成 ○ 西暦 ○

・該当する元号又は西暦について記入した上で年及び月を書いてください

C2 前の仕事はどれくらい続けていたのですか

1か月未満 ○
1か月以上 ○
年 ○ 月 ○

C3 どうして前の仕事をやめたのですか(おもなもの一つにマーク)

会社倒産・事業所閉鎖のため ○
人員整理・勤奨退職のため ○
事業不振や先行き不安のため ○
定年のため ○
雇用契約の満了のため ○
収入が少なかったため ○
労働条件が悪かったため ○
結婚のため ○
出産・育児のため ○
介護・看護のため ○
病気・高齢のため ○
自分に向かない仕事だったため ○
一時的に休んだため ○
家族の転勤・転動又は事業所の移転のため ○
その他の理由 ○

C4 前の仕事の勤め先や自営の先における別称

雇われていた人のうち ○
正規の職員・従業員 ○
パート ○
アルバイト ○
労働者派遣 ○
派遣社員 ○
契約社員 ○
嘱託 ○
その他 ○

・「労働者派遣事業所の派遣社員」とは労働者派遣法に基づく人を含みます

・上記以外の派遣された人(パートの派遣店員など)は派遣元の事業所における呼称について記入してください

C5 勤め先・業主などの事業の内容

『調査票の記入のしかた』を参考に詳しく書いてください

C6 本人の仕事の内容

『調査票の記入のしかた』を参考に詳しく書いてください

C7 最初についた仕事は現在の仕事又は前の仕事と別ですか

はい(現在の仕事とも前の仕事とも別) ○
いいえ(現在の仕事「最初の仕事」前回の仕事「最初の仕事」まだ「最初の仕事」についたことがない) ○ (D欄へ)

・通学のかたわらしたアルバイトなどはここでいう「最初の仕事」とはしません

C8 「最初の仕事」にはいつついたのでしたか

大正 ○ 昭和 ○ 平成 ○ 西暦 ○

・該当する元号又は西暦について記入した上で年及び月を書いてください

C9 「最初の仕事」の勤め先や自営の先における別称

雇われていた人のうち ○
正規の職員・従業員 ○
パート ○
アルバイト ○
労働者派遣 ○
派遣社員 ○
契約社員 ○
嘱託 ○
その他 ○

・「労働者派遣事業所の派遣社員」とは労働者派遣法に基づく人を含みます

・上記以外の派遣された人(パートの派遣店員など)は派遣元の事業所における呼称について記入してください

F 東日本大震災(原子力発電所事故を含む)の仕事への影響(全員が記入してください)

F1 勤め先等が震災の直接的被害を受けたことにより、当時のおまな仕事に影響がありましたか

直接の被害による仕事への影響はなかった ○
直接の被害による仕事への影響があった ○
休職した(休業を含む) ○
退職した(事業の廃止を含む) ○
その他(転職や休職はしなかった) ○
当時仕事についていなかった ○

・回答については『調査票の記入のしかた』を参考にしてください

F2 震災により避難しましたか

避難した ○
避難しなかった ○

・ここでは「避難」には一時的な避難などの場合は含みません

F2の2 現在避難していますか

現在避難している ○
現在避難していない ○
震災後に転居した ○
震災前の住居に戻った ○

・「避難」先には仮設住宅のほか親せき・知人宅・民間賃貸住宅などのいゆる「みなし仮設」も含めます

F2の3 震災時にどこに住んでいましたか

現在と同じ市区町村 ○
現在と同じ都道府県内の別の市区町村 ○
現在とは別の都道府県 ○

・「現在と同じ都道府県内の別の市区町村」の場合は市区町村名も書いてください

・「現在とは別の都道府県」の場合は都道府県名及び市区町村名も書いてください

・政令指定都市の区の間で移動した場合は「現在と同じ都道府県内の別の市区町村」とします

(世帯主はG欄へ その他の人は記入おわり)

G 世帯について(世帯主のみ記入してください)

G1 世帯全体の年間収入(税込み)

100万円未満	100万円～199万円	200万円～299万円	300万円～399万円	400万円～499万円	500万円～599万円	600万円～699万円	700万円～799万円	800万円～899万円	900万円～999万円	1000万円～1249万円	1250万円～1499万円	1500万円以上
---------	-------------	-------------	-------------	-------------	-------------	-------------	-------------	-------------	-------------	---------------	---------------	----------

・ここではあなた以外の世帯員の収入も合計した金額を記入してください

G2 15歳未満の世帯人員

0歳	1歳	2歳	3歳	4歳	5歳	6歳	7歳
0人	1人	2人	3人	4人	5人	6人	7人
8歳	9歳	10歳	11歳	12歳	13歳	14歳	15歳
0人	1人	2人	3人	4人	5人	6人	7人

15歳未満の合計 →

- 第 2 面 -

-70-

この調査票は機械にかけますので汚したり丸めたり最初に折られている以上には折ったりしないでください

平成24年就業構造基本調査の結果表について

総務省統計局で公表している地域別結果については、次のとおりです。

【人口・就業に関する統計表】

<15歳以上人口に関する表>

- 第1表 男女、就業状態・仕事の主従、就業希望意識・就業希望の有無、求職活動の有無、配偶関係、年齢別15歳以上人口
- 第2表 就業状態・仕事の主従、求職活動の有無、年齢、男女、世帯主との続き柄、一般・単身世帯、配偶関係別15歳以上人口
- 第3表 就業状態・仕事の主従、求職活動の有無、主な収入の種類、男女、世帯主との続き柄、一般・単身世帯、配偶関係別15歳以上人口
- 第4表 就業状態・仕事の主従、求職活動の有無、年齢、男女、教育別15歳以上人口
- 第5表 男女、年齢・世帯主との続き柄、一般・単身世帯、配偶関係、就業異動・過去1年以内の就業異動別15歳以上人口
- 第6表 男女、就業状態・仕事の主従、就業希望意識・就業希望の有無、求職活動の有無、卒業時期、教育別15歳以上人口（卒業者）
- 第7表 教育、就業状態・仕事の主従、従業上の地位・雇用形態、就業希望の有無、希望する仕事の形態、就業希望時期、配偶関係、男女、年齢別15歳以上人口

<就業・不就業の状態に関する表>

- 第8表 男女、年齢、従業上の地位・雇用形態・雇用契約期間の定めの有無、雇用契約の更新回数、起業の有無別有業者数
- 第9表 年齢、継続就業期間、従業上の地位・雇用形態、男女、雇用契約期間の定めの有無別雇用者数（会社などの役員を除く）
- 第10表 男女、産業、従業上の地位・雇用形態、起業の有無、年齢別有業者数
- 第11表 男女、職業、従業上の地位・雇用形態、起業の有無、年齢別有業者数
- 第12表 産業、男女、教育別有業者数
- 第13表 職業、男女、教育別有業者数
- 第14表 男女、産業、従業上の地位・雇用形態、起業の有無別有業者数
- 第15表 男女、職業、従業上の地位・雇用形態、起業の有無別有業者数
- 第16表 男女、産業、経営組織、従業上の地位・雇用形態別有業者数
- 第17表 男女、職業、経営組織、従業上の地位・雇用形態別有業者数
- 第18表 従業上の地位・雇用形態、男女、年間就業日数、就業の規則性・週間就業時間、配偶関係、年齢別有業者数
- 第19表 男女、産業、従業上の地位・雇用形態、起業の有無、年間就業日数、就業の規則性、週間就業時間別有業者数
- 第20表 男女、産業、従業上の地位・雇用形態、起業の有無、従業者規模別有業者数
- 第21表 男女、職業、従業上の地位・雇用形態、起業の有無、従業者規模別有業者数
- 第22表 従業上の地位・雇用形態、産業・職業・起業の有無、男女、継続就業期間別有業者数
- 第23表 男女、従業上の地位・雇用形態、起業の有無、所得、配偶関係、年齢別有業者数

- 第24表 男女、従業上の地位・雇用形態、起業の有無、所得、産業別有業者数
- 第25表 従業上の地位・雇用形態、起業の有無、所得、男女、職業別有業者数
- 第26表 男女、本業の従業上の地位・雇用形態、本業の起業の有無、本業の所得、副業の産業、年齢別有業者数（副業がある者）
- 第27表 男女、本業の産業、本業の従業上の地位・雇用形態、本業の起業の有無、本業の年間就業日数、本業の就業の規則性・本業の週刊就業時間別有業者数（副業がある者）
- 第28表 男女、年齢、従業上の地位・雇用形態、就業希望意識、就業時間希望、求職活動の有無別有業者数
- 第29表 従業上の地位・雇用形態、産業、男女、就業希望意識、就業時間希望、求職活動の有無別有業者数
- 第30表 従業上の地位・雇用形態、職業、男女、就業希望意識、就業時間希望、求職活動の有無別有業者数
- 第31表 男女、年間就業日数、就業の規則性・週間就業時間、従業上の地位・雇用形態、就業希望意識、就業時間希望・求職活動の有無別有業者数
- 第32表 男女、所得、従業上の地位・雇用形態、就業希望意識、就業希望時間、求職活動の有無別有業者数
- 第33表 男女、就業時間希望、年齢、従業上の地位・雇用形態、年間就業日数、就業の規則性・週間就業時間別継続就業希望者数（有業者）
- 第34表 男女、求職活動の有無、年齢、従業上の地位・雇用形態、希望する仕事の形態別追加就業希望者数（有業者）
- 第35表 男女、求職活動の有無、年齢、転職希望理由別転職希望者数（有業者）
- 第36表 男女、求職活動の有無、年齢、希望する仕事の形態別転職希望者数（有業者）
- 第37表 求職活動の有無、就業希望理由・希望する仕事の種類・希望する仕事の形態、男女、配偶関係、年齢別希望者数（無業者）
- 第38表 男女、就業希望時期、求職期間、希望する仕事の形態別就業希望者数（求職者）（無業者）
- 第39表 男女、求職期間、配偶関係、年齢別就業希望者数（前職のある求職者）（無業者）
- 第40表 男女、求職期間、教育別就業希望者数（前職のある求職者）（無業者）
- 第41表 配偶関係、就業希望時期、年齢、男女、非求職理由別就業希望者数（非求職者）（無業者）
- 第42表 男女、配偶関係、年齢、就業状態・仕事の主従、非就業希望理由別非就業希望者数（無業者）
- 第43表 就業希望の有無、求職活動の有無、年齢、男女、就業状態・仕事の主従別無業者数

<就業異動に関する表>

- 第44表 男女、初職の従業上の地位・雇用形態、初職に就いた時期、初職と現職等との関係別15歳以上人口（昭和58年以降に初職に就いた者）
- 第45表 男女、初職の従業上の地位・雇用形態、初職と現職等との関係、現職の従業上の地位・雇用形態、年齢別有業者数（昭和58年以降に初職に就いた者）
- 第46表 配偶関係、就業状態、就業希望の有無、求職活動の有無、前職の従業上の地位・雇用形態、男女、前職の離職理由別15歳以上人口（転職就業者及び離職非就業者）
- 第47表 男女、配偶関係、就業状態・仕事の主従、就業希望の有無、求職活動の有無、前職の離職理由、前職の産業別15歳以上人口（転職就業者及び離職非就業者）
- 第48表 配偶関係、就業状態・仕事の主従、就業希望の有無、求職活動の有無、前職の離職理由、男女、前職の職業別15歳以上人口（転職就業者及び離職非就業者）
- 第49表 男女、前職の従業上の地位・雇用形態、就業開始時期、現職の従業上の地位・雇用形態別転職就業者数（平成19年10月以降に前職を辞めた者）

- 第50表 就業開始時期、前職の産業、男女、現職の産業別転職就業者数（平成19年10月以降に前職を辞めた者）
- 第51表 就業開始時期、前職の従業上の地位・雇用形態、前職の職業、男女、現職の職業別転職就業者数（平成19年10月以降に前職を辞めた者）
- 第52表 男女、前職の産業、就業状態・仕事の主従、前職の離職時期別15歳以上人口（平成23年10月以降に前職を辞めた転職就業者及び離職非就業者）
- 第53表 男女、前職離職時期、年齢、前職の離職理由別15歳以上人口（平成19年10月以降に前職を辞めた転職就業者及び離職非就業者）
- 第54表 男女、就業状態・仕事の主従、従業上の地位・雇用形態、就業希望意識・就業希望の有無、求職活動の有無、配偶関係、年齢別15歳以上人口（平成19年10月以降に自発的理由で前職を辞めた転職就業者及び離職非就業者）
- 第55表 年齢、配偶関係、前職の産業、男女、求職期間別離職非就業者数（求職者）
- 第56表 年齢、配偶関係、前職の従業上の地位・雇用形態、男女、求職期間別離職非就業者数（求職者）
- 第57表 年齢、配偶関係、前職の職業、男女、求職期間別離職非就業者数（求職者）
- 第58表 年齢、配偶関係、希望する仕事の種類、男女、求職期間別離職非就業者数（平成19年10月以降に前職を辞めた求職者）
- 第59表 年齢、配偶関係、希望する仕事の形態、男女、求職期間別離職非就業者数（平成19年10月以降に前職を辞めた求職者）

< 常住地移動に関する表 >

- 第60表 過去1年以内の転居の有無、転居前の居住地・過去1年以内の就業異動、現在の従業上の地位・雇用形態、男女、年齢別15歳以上人口
- 第61表 居住開始時期、転居理由、男女、年齢別転居者数
- 第62表 居住開始時期、転居理由、男女、転居前の居住地別転居者数
- 第63表 就業状態・仕事の主従、転居理由、男女、居住開始時期別転居者数（平成19年10月以降に転居した者）

< 職業訓練・自己啓発に関する表 >

- 第64表 男女、教育、年齢、職業訓練・自己啓発の有無、職業訓練・自己啓発の内容別15歳以上人口
- 第65表 男女、年齢、職業訓練・自己啓発の有無、職業訓練・自己啓発の内容別有業者数
- 第66表 産業、男女、職業訓練・自己啓発の有無、年齢別有業者数
- 第67表 職業、男女、職業訓練・自己啓発の有無、年齢別有業者数
- 第68表 就業希望意識、教育、男女、職業訓練・自己啓発の有無、年齢別有業者数
- 第69表 従業上の地位・雇用形態、雇用契約期間の定めの有無、男女、職業訓練・自己啓発の有無、従業者規模別有業者数
- 第70表 男女、就業希望の有無、求職活動の有無、職業訓練・自己啓発の有無、年齢別無業者数
- 第71表 非求職理由、男女、職業訓練・自己啓発の有無、年齢別就業希望者数（非求職者）（無業者）
- 第72表 希望する仕事の形態、男女、職業訓練・自己啓発の有無、年齢別就業希望者数（無業者）
- 第73表 前職の離職理由、男女、職業訓練・自己啓発の有無、年齢別就業希望者（昭和58年以降に前職を辞めた無業者）

<育児・介護に関する表>

- 第74表 男女、就業状態・仕事の主従、就業希望意識・従業上の地位・雇用形態・就業希望の有無、求職活動の有無、育児の有無、育児休業等制度利用の有無、年齢別15歳以上人口
- 第75表 年齢、従業上の地位・雇用形態、男女、育児休業等制度利用の有無、育児休業等制度の種類別育児をしている雇用者数
- 第76表 男女、就業状態・仕事の主従、就業希望意識・従業上の地位・雇用形態・就業希望の有無、求職活動の有無、介護の有無、介護休業等制度利用の有無、年齢別15歳以上人口
- 第77表 年齢、従業上の地位・雇用形態、男女、介護休業等制度利用の有無、育児休業等制度の種類別介護をしている雇用者数

【世帯単位で見た統計表】

- 第78表 世帯主の就業状態、世帯主の従業上の地位・雇用形態、世帯主の年齢、世帯人員・親族世帯人員・有業親族世帯人員別世帯数
- 第79表 世帯主・世帯員の就業状態、世帯主の年齢、世帯所得別世帯数
- 第80表 一般・単身世帯、世帯の家族類型、世帯主の年齢、世帯所得別世帯数
- 第81表 世帯の家族類型、世帯の収入の種類、有業親族世帯人員、世帯所得別世帯数（一般世帯）
- 第82表 世帯の家族類型、6歳未満の子供の有無、世帯所得、夫と妻の就業状態、妻の年齢別世帯数
- 第83表 世帯の家族類型、世帯所得、夫の就業状態、妻の従業上の地位、妻の雇用形態別世帯数（妻が有業の世帯）
- 第84表 世帯の家族類型、妻の就業状態・仕事の主従、夫の前職の離職理由別世帯数（夫が前職のある無業者の世帯）
- 第85表 世帯の家族類型、夫の就業状態・仕事の主従、夫の育児休業等制度利用の有無、夫の従業上の地位・雇用形態、夫の育児休業等制度の種類、妻の就業状態・仕事の主従、妻の育児休業等制度利用の有無、妻の従業上の地位・雇用形態、妻の育児休業等制度の種類別世帯数（6歳未満の子供のいる世帯）
- 第86表 介護の有無、介護休業等制度利用の有無、介護休業等制度の種類、世帯所得別世帯数

平成 24 年
川 崎 市 の 就 業 構 造

平成26年（2014年）3月発行

発 行 川 崎 市
編 集 総合企画局都市経営部統計情報課
川崎市川崎区宮本町1番地
T E L 044(200)2111（代表）



KAWASAKI CITY

川崎市