

生田出張所の 建て替えに向けた 意見交換会

第 2 回

2017(平成29)年7月22日(土)



1 はじめに

(1) 意見交換会の趣旨

生田出張所では、現在、住民票の写しをはじめとした証明書の発行や地域住民組織の振興、区民活動・交流センターによる市民活動の支援を行っています。今後もこれらの行政サービスに加え、身近な地域の拠点としての取組を進めるため、「庁舎」として一定のスペースを必要とします。また、都市計画法で定められた用途地域(第1種中高層住居専用地域)により、建築条件にも制約があります。



今回の意見交換会は、こうした条件の中でも、建て替えに際して限られたスペースを有効に活用し、より使いやすい利用方法等を検討することで、これまで以上に「人が集い合える場」としていけるよう、参加者の皆さんで話し合う場として開催します。

(2) スケジュール

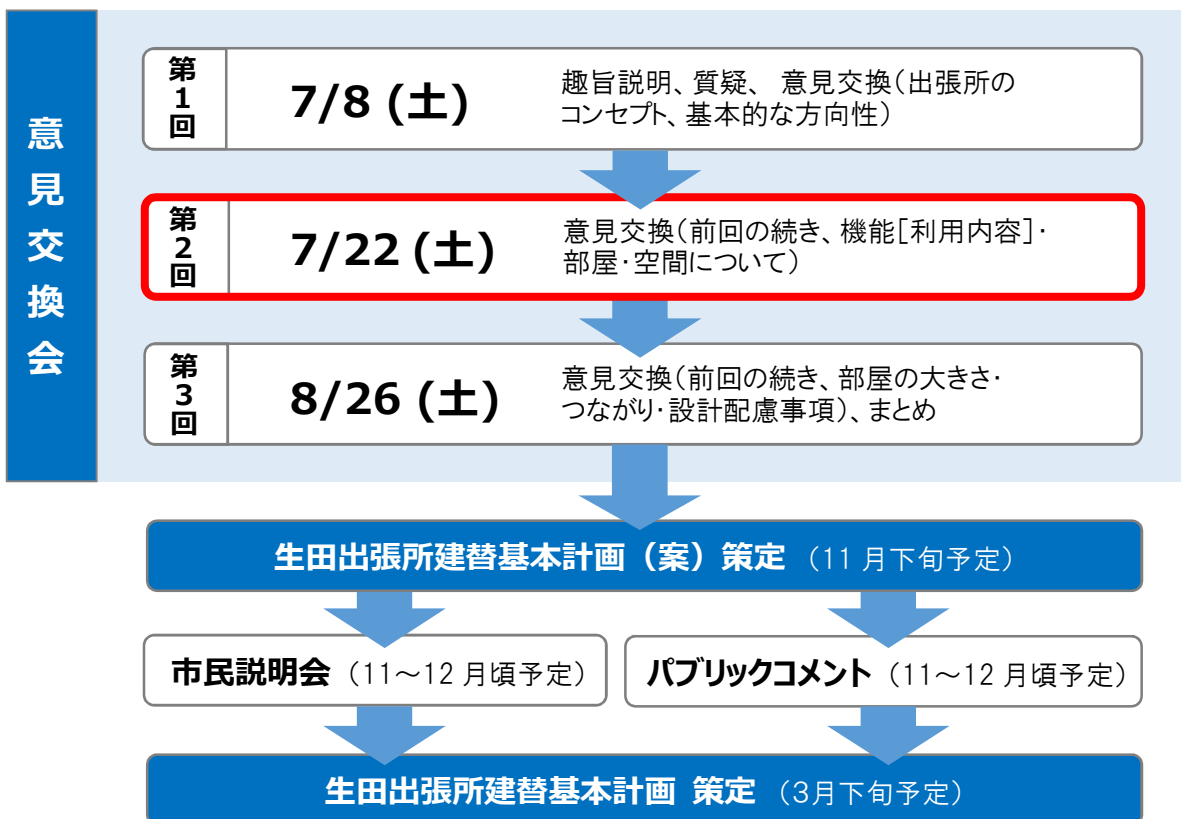

(3) 本日のタイムスケジュール

① 13:00～	開会のあいさつ タイムスケジュール等の説明
② 13:05～	意見交換 (ワークショップ形式)
	<ul style="list-style-type: none"> ・ 前回の振り返り ・ コンセプト・方向性の整理 ・ 課題の整理 ・ 機能の整理 ・ 部屋・空間の整理 <p style="text-align: center;">【休憩】</p> <ul style="list-style-type: none"> ・ 各グループの発表
③ 15:50～	閉会のあいさつ

(4) スタッフ紹介

主な役割	氏名	ふりがな	所属
司会・全体進行	井川 秀雄	いかわ ひでお	市民文化局コミュニティ推進部区政推進課
	中村 茂	なかむら しげる	市民文化局コミュニティ推進部
Aグループ担当	川戸 大輔	かわと だいすけ	多摩区役所まちづくり推進部企画課
	中込 浩昌	なかごめ こうすけ	市民文化局コミュニティ推進部区政推進課
Bグループ担当	藤原 亮子	ふじわら りょうこ	市民文化局コミュニティ推進部区政推進課
	郡山 和也	こおりやま かずや	市民文化局市民生活部企画課
Cグループ担当	松井 一真	まつい かずま	市民文化局コミュニティ推進部区政推進課
	松本 佳文	まつもと よしふみ	市民文化局コミュニティ推進部区政推進課
Dグループ担当	津田 淳	つだ あつし	多摩区役所生田出張所
	雛元 裕美子	ひなもと ゆみこ	市民文化局市民生活部企画課
Eグループ担当	金子 和俊	かねこ かずとし	市民文化局コミュニティ推進部区政推進課
	山崎 浩	やまざき ひろし	市民文化局コミュニティ推進部区政推進課
各グループ巡回 担当等	石川 正嗣	いしかわ まさし	市民文化局市民生活部
	柳瀬 一路	やなせ かずみち	市民文化局市民生活部企画課
	岩上 雅博	いわがみ まさひろ	多摩区役所まちづくり推進部企画課
	亀田 俊夫	かめだ としお	多摩区役所生田出張所

2 意見交換（ワークショップ形式）

（1）話し合いのルール



（2）本日の意見交換のねらい

みなさんが考える「**新出張所のコンセプト**」や「**新出張所の方向性**」をキーワードで示し、解決したい「**課題**」や具体的な「**機能**」のイメージを膨らませます。

また、「機能」のイメージに基づき、「**部屋**」や「**空間**」についてもイメージを膨らませます。

(3) 前回の振り返り

**STEP
1**

- ・ 本日、初参加の方もいますので、簡単にグループ内で自己紹介をしてください。
- ・ 前回作成した模造紙(模造紙①)等を見ながら、各グループで前回の話し合いの振り返りを行います。

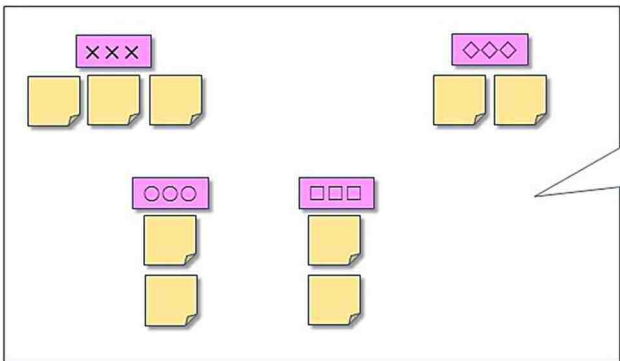

前回作成した模造紙、資料(各グループのまとめ)を見ながら、振り返りを行います。

※ 12ページ～「平成29年7月8日(土)第1回意見交換会 各グループまとめ」参照

**STEP
2-1**

- ・ 前回記入したフセンを見直し、「誰が何をどうしたいか」が不明なフセンがないか、もっと詳しく内容を掘り下げることができるフセンがないか探します。

【見直しの例】

「和室を作ってほしい」	⇒ 和室を使って、誰が何をどうしたいのか考えてみてください。
「憩いの場がほしい」	⇒ 誰が何をどのようにして憩う場なのか考えてみてください。
「子育て支援に使いたい」	⇒ 誰が何をどのようにする子育て支援なのか考えてみてください。
「図書館がほしい」	⇒ 本を読む場所が必要なのか、本を借りる場所が必要なのか、本を返す場所が必要なのか考えてみてください。

STEP 2-2

- ・見直しが必要な場合は、緑のフセンに新たに記入し、模造紙①に貼り付けます（前回のフセンははがさない）。
- ・追加の意見がある場合も、緑のフセンに記入し、模造紙①に貼り付けます。

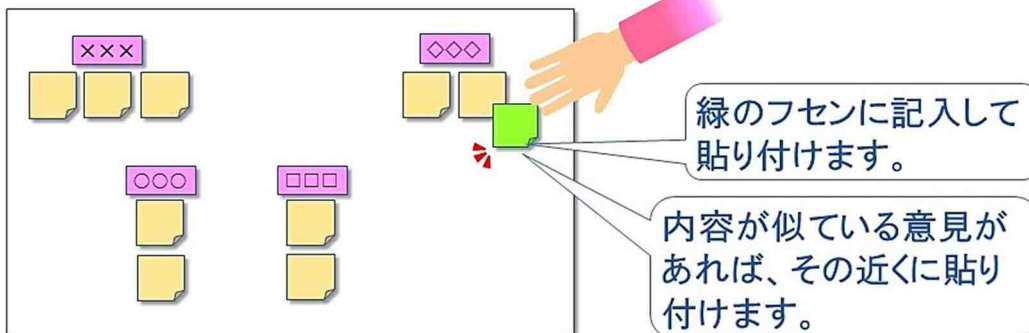

STEP 3

- ・フセンのグループ分けを見直し、異なる内容のフセンが混じっていないか、グループを細分化できないか、タイトルが適切か、複数のグループをまとめて大きなグループにできないか話し合います。
- ・見直しが必要な場合は、適宜修正します。

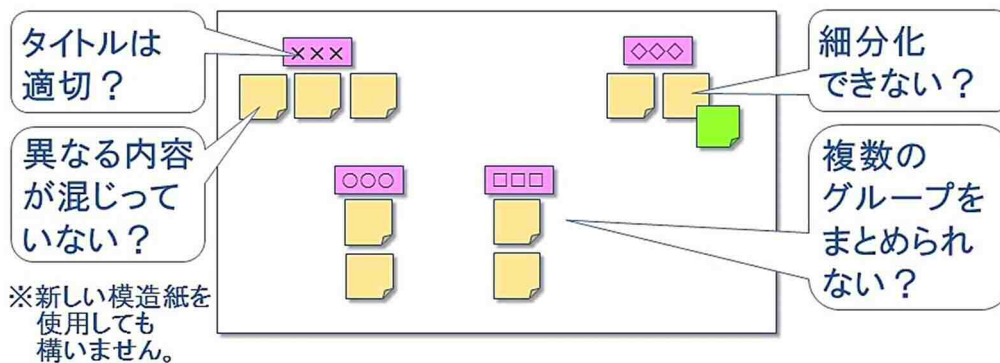

STEP 4

- ・グループになったフセンを、内容の関係性（関連、連携、原因と結果等）を考慮し、関連性を矢印等で表します。
- ・既に関連性等を記入している場合は、必要に応じて修正してください。

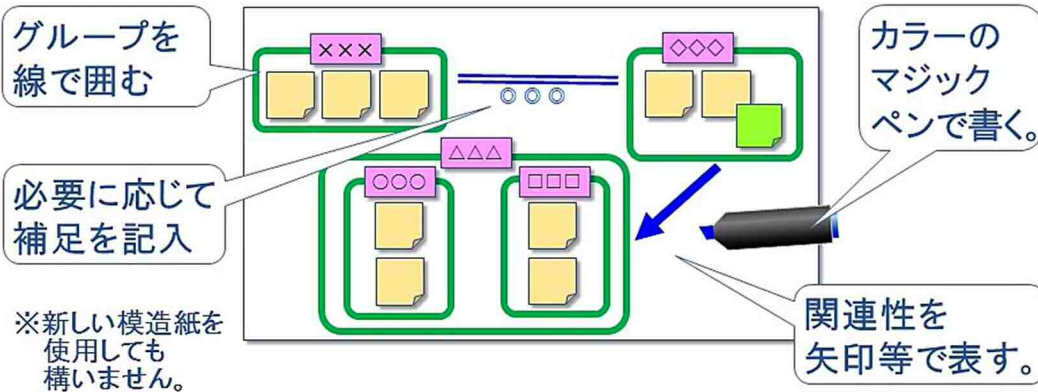

STEP 5

- ・みなさんの意見をまとめると、どんなキーワードで表せそうか話し合います(複数可)。
- ・キーワードを模造紙①に直接記入します。

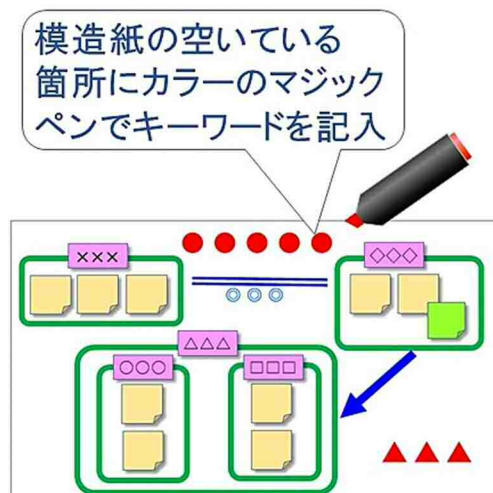

【 記入例 】

- ・お年寄りが憩える場
- ・子育て世代もくつろげる場
- ・交流できる場
- ・学べる場
- ・演奏など音を出して活動できる場
- ・料理やお茶のできる場
- ・本を活用できる場
- ・本を借りたり返したりできる場
- ・防災の拠点となる場
- ・フレキシブルに使える会議室
- ・夜間・土日也能する場
- ・情報が受発信できる場
- ・下校庭とつながる場
- ・木造などで木の香りがする場 …等

(4) コンセプト・方向性の整理

STEP 1

- これまで「出張所で〇〇したい」という思いを広げてきましたが、その中からみなさんが「大切である」、「重要である」と考えるものを絞り込んでいきます。
- 模造紙①を見ながら、各グループで特に大切にしたい思いは何か、話し合います。



【このような観点から話し合ってみてください】

- これからの生田地域にとって必要なものは何か？
- ほかの施設や場所ではできないことは何か？
- ほかの方法では実現できないことは何か？
- 地域みんなが利用するイメージができそうか？

…等

STEP 2

- 話し合った結果を、建て替え後の生田出張所の「コンセプト・方向性」として、1～3つのキーワードに整理し、ピンクのフセン（横長）に記入します。
- 以下の枠付きの模造紙（模造紙②）の「コンセプト・方向性」欄に貼り付けます。

フセンが複数ある場合は、線を引いて、枠を分けてください

コンセプト・方向性		
課題		
機能		
部		

模造紙②の一番上「コンセプト・方向性」欄に貼る

ピンクのフセン（横長）に記入



(5) 課題の整理

STEP
1

・「コンセプト・方向性」を踏まえ、建て替え後の生田出張所を活用して解決できそうな地域の「課題」を話し合い、青色のフセンに記入します。

黒色のサインペンで大きく書く。

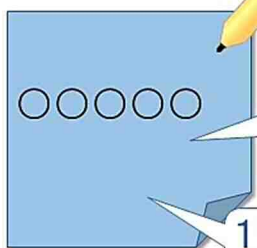

青色のフセンに記入

1つのフセンに1つの項目を記入

【 記入例 】

- ・地域のつながりの強化
- ・楽しく活動できる場の提供
- ・自由にくつろげる場の提供
- ・多世代交流の機会の創出
- ・市民活動の一層の支援
- ・地域防災機能の強化
- ・いざという時に助け合える地域づくり
- ・利便性の高いサービスの提供
- ・下校庭の有効活用
- ・子育て世代の居場所づくり
- ・本を通じたコミュニティの創出

…等

STEP
2

・フセンを模造紙②の「課題」欄に貼り付けます（「課題」欄に直接記入しても構いません）。

模造紙②の「課題」欄に貼る

コンセプト・方向性		
課題	<ul style="list-style-type: none"> ・○○○○○○ ・□□□□□□ 	<ul style="list-style-type: none"> ・△△△△△△ ・××××××
機能		
部屋・空間		
その他		

「課題」欄に直接記入しても構いません。

(6) 機能の整理

STEP 1

- ・「課題」を解決するために、建て替え後の生田出張所にはどのような「機能」が必要か話し合い、黄色のフセンに記入します。
- ・あまり頭を悩ませず、言葉を書き出してみてください。

黒色のサインペンで大きく書く。

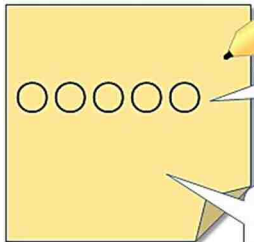

黄色のフセンに記入

1つのフセンに1つの項目を記入

【 記入例 】

- ・交流機能
- ・市民活動支援機能
- ・子育て支援機能
- ・健康づくり機能
- ・生涯学習機能
- ・防災機能
- ・情報受発信機能
- ・会議・打合せ機能
- …等

STEP 2

- ・フセンを模造紙②の「機能」欄に貼り付けます（「機能」欄に直接記入しても構いません）。

模造紙②の「機能」欄に貼る。

方向性		
課題	<ul style="list-style-type: none"> ・○○○○○○ ・□□□□□□ 	<ul style="list-style-type: none"> ・△△△△△△ ・××××××
機能	<ul style="list-style-type: none"> ・○○○○○○ 	<ul style="list-style-type: none"> ・△△△△△△ ・××××××
部屋・空間		
その他		

「機能」欄に直接記入しても構いません。

(7) 部屋・空間の整理

STEP
1

- ・「コンセプト・方向性」を踏まえ、「機能」を実現する「部屋・空間」について話し合い、緑のフセンに記入します。
- ・どのような部屋・空間が必要か、何人くらいで使うのか、運営の工夫で共用できるか等についても考えます。

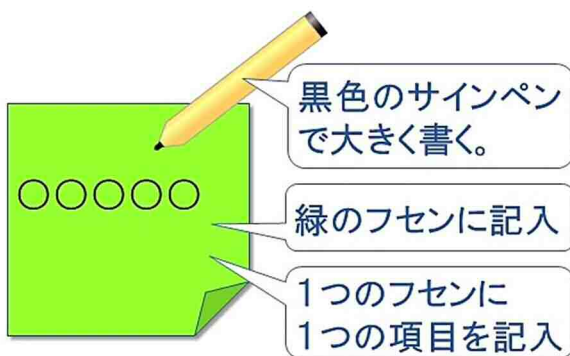

【 記入例 】

- ・会議室
- ・印刷室
- ・フリースペース
- ・キッズコーナー
- ・情報コーナー
- ・相談コーナー
- ・給湯室(調理室)
- ・図書コーナー
- ・学習室
- …等

※ 17ページ「【参考2】 会議室 座席レイアウト検討図」も参考にしてください。

STEP
2

- ・フセンを模造紙②の「部屋・空間」欄に貼り付けます。
- ・必要に応じて「機能」と矢印で結びます。

模造紙②の「部屋・空間」欄に貼る。

課題	 ・○○○○○○ ・□□□□□□	 ・△△△△△△ ・××××××
機能	 ・○○○○○○	 ・△△△△△△ ・××××××
部屋・空間		
その他		

必要に応じて矢印を記入

STEP 3 • 設計にあたって配慮する事項や「運営のあり方」に関する意見等があれば、「その他」欄に記入します。

必要に応じて「その他」欄に記入

オブジェクト方向性		
課題	<ul style="list-style-type: none"> ・ ○○○○○○ ・ □□□□□□ 	<ul style="list-style-type: none"> ・ △△△△△△ ・ ××××××
機能	<ul style="list-style-type: none"> ・ ○○○○○○ 	<ul style="list-style-type: none"> ・ △△△△△△ ・ ××××××
部屋・空間		
その他	<ul style="list-style-type: none"> ・ ●●●●●● ・ ■■■■■■ 	

(8) 各グループの発表

各グループで発表者を1名決めて、検討内容を発表してください。全てのグループの発表が終わったら、全体で意見交換を行います。

Aグループの発表を行います。
.....



オブジェクト方向性		
課題	<ul style="list-style-type: none"> ・ ○○○○○○ ・ □□□□□□ 	<ul style="list-style-type: none"> ・ △△△△△△ ・ ××××××
機能	<ul style="list-style-type: none"> ・ ○○○○○○ 	<ul style="list-style-type: none"> ・ △△△△△△ ・ ××××××
部屋・空間		
その他	<ul style="list-style-type: none"> ・ ●●●●●● ・ ■■■■■■ 	

こんな生田出張所！！

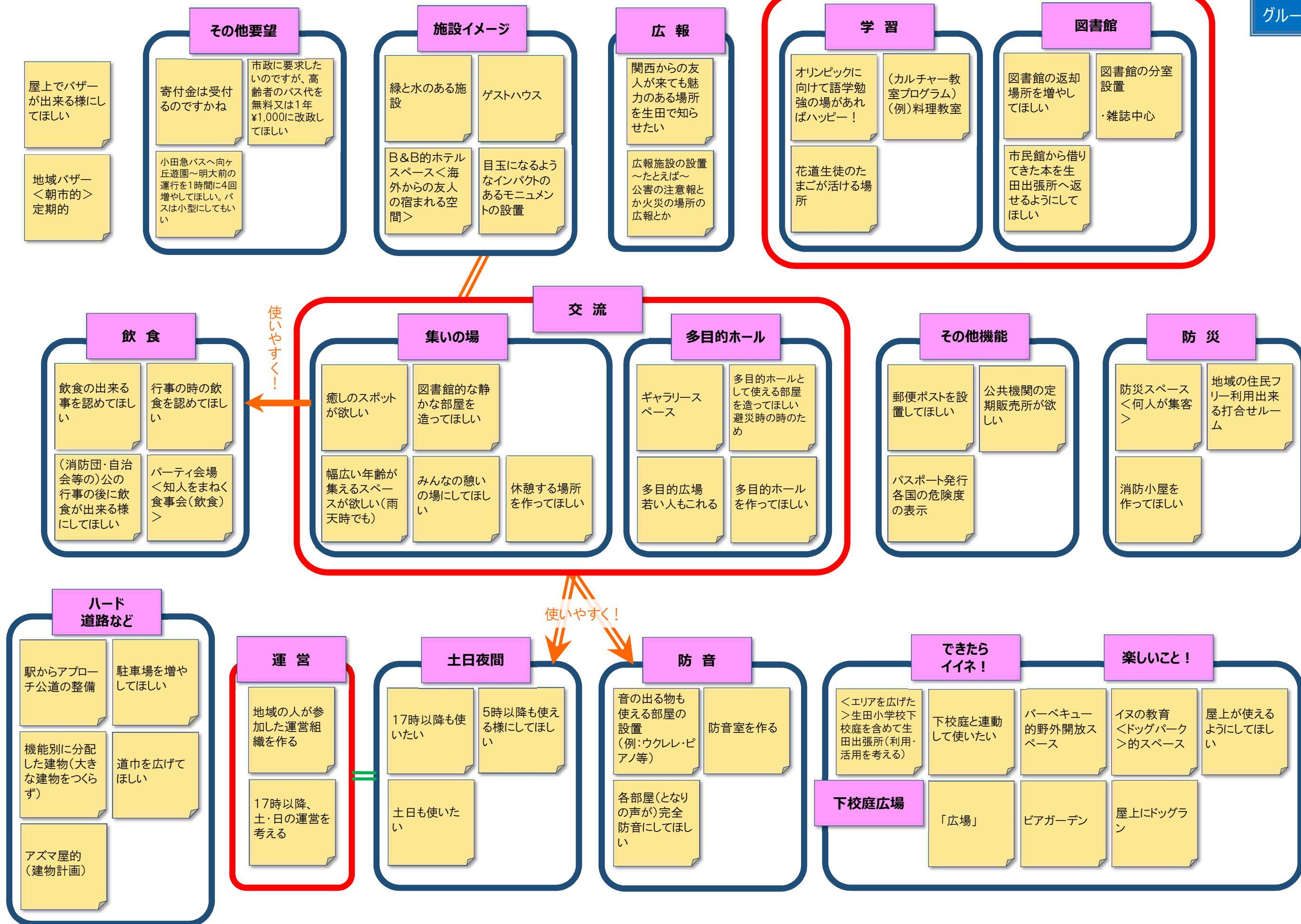

音楽・映画

防音室 楽器が楽しめる	ピアノがある場所 で合唱の練習がしたい	音楽ルーム 本格的なシステムで聞く。CD、アナログレコード	音楽室 楽器の練習をしたい
ミニコンサート ができるホール	ライブが出来る ルーム 大学生が中心で音楽・以外何でも	映画(70年代)	・映画会 ・講演会

図書館・読み聞かせ

図書館で借りた本を返したい	絵本を並べた部屋で乳幼児に読み聞かせをしたい
図書館分館本を貸りるかえす	

防災・災害

災害時の支援の拠点になって欲しい	災害用備品 生田小との関係調整
------------------	--------------------

リラックス・交流

絵本を使い子育て中の母親のくつろぐ場が欲しい	私たち年代の方々とで談話出来る環境	子どもが勉強できるスペース
子どもから年寄りまで自由にくつろげる部屋が欲しい	リラックスルームなどあればよいのでは。(音楽など聞くなど)	中学生・高校生が自由に語り合う場があると良い
ティールーム 障害のある人が働けるような... ビールも	軽食できる所があればよいのでは	

様々な方が利用できるようにしたい

フレキシブルな部屋割

学習・趣味

お花の教室 ・おしえる ・ならう	学習室 様々な勉強に使える	グループで絵本を読む練習したい	会議室 大人数50名以上で会議をしたい
・水道設備	発表用 プロジェクター	ヨガ・ストレッチができるスペース ・フラ	印刷したい
	録画・録音		

運営・ハード面

夜間 土・日も使えるよう	下校庭と出張所をつなげる
-----------------	--------------

下校庭

- 下校庭はできるだけ汎用性のある形にしたい
- 下校庭は現状のまま制限のないまま穴掘り・水遊び
- 屋上から橋で渡れる
- 下校庭で遊ぶ時のトイレ、食事場所として

飲食

- 飲食しながら交流会
- 社協の事業で会食会を行っています地域の方が参加しやすいように飲食が出来るが良い。現状は不可。
- パーティールーム
オープンキッチン+ダイニング設備
- 調理交流
- 子ども食堂ができる場所
- 談楽室とまでは言わないが、お茶をのんで話しの出来るくつろげる部屋

会議室
交流センター

- 市民活動・交流センターは維持してほしい
- 活動チラシをいたりポスターをはりPR
- 市民活動センターと出張所の会議室は共同できないか？
- 会議室はもう少し小さくても可(分割)
- 「出張所で気軽なおしゃべりが出来れば」そんな部屋
- 出張所の職員の方と日常の気になること等が話せる時間(機会)が欲しい
- 150人位は入れるスペースがあると、多摩区役所の市民館まで行かなくても都合良い

図書館

- 図書返却ボックスを設置してほしい
- 本を読みながらのんびり居場所的に
- 図書館の予約本を受け取りたい
- 図書館分館を設置してほしい

屋上利用

- 屋上は芝生に
- 屋上でバーベキュー
- 屋上でハンモックで昼寝

子育て支援

- 子育て支援に使いたい
- キッズルーム
=床はやわらかく
・自由利用

道具

- 防災用具、遊び道具を置いて自由に使える
- 工作室(電動工具使い放題)

休日(夜)利用

- 休日(土・日・祝祭)に使える部屋がある出張所
- 出入口は北にも南にも!!
- 会議室夜間の自由利用=外からの直接出入(鍵はナンバーロックにして適宜変更すれば流出防止)
- 休日にも使いたい

イベント系

- 落語会などで文化体験交流会
- 認知症予防ゲームで予防交流
- 活動(イベント)の拠点として(散策、遠足、外あそびなどの休憩や集会)
- リサイクル拠点(古本など)
- パフォーマンス会場に(発表、交流)
- 合唱の練習や発表会
- 簡単なゲームをして交流

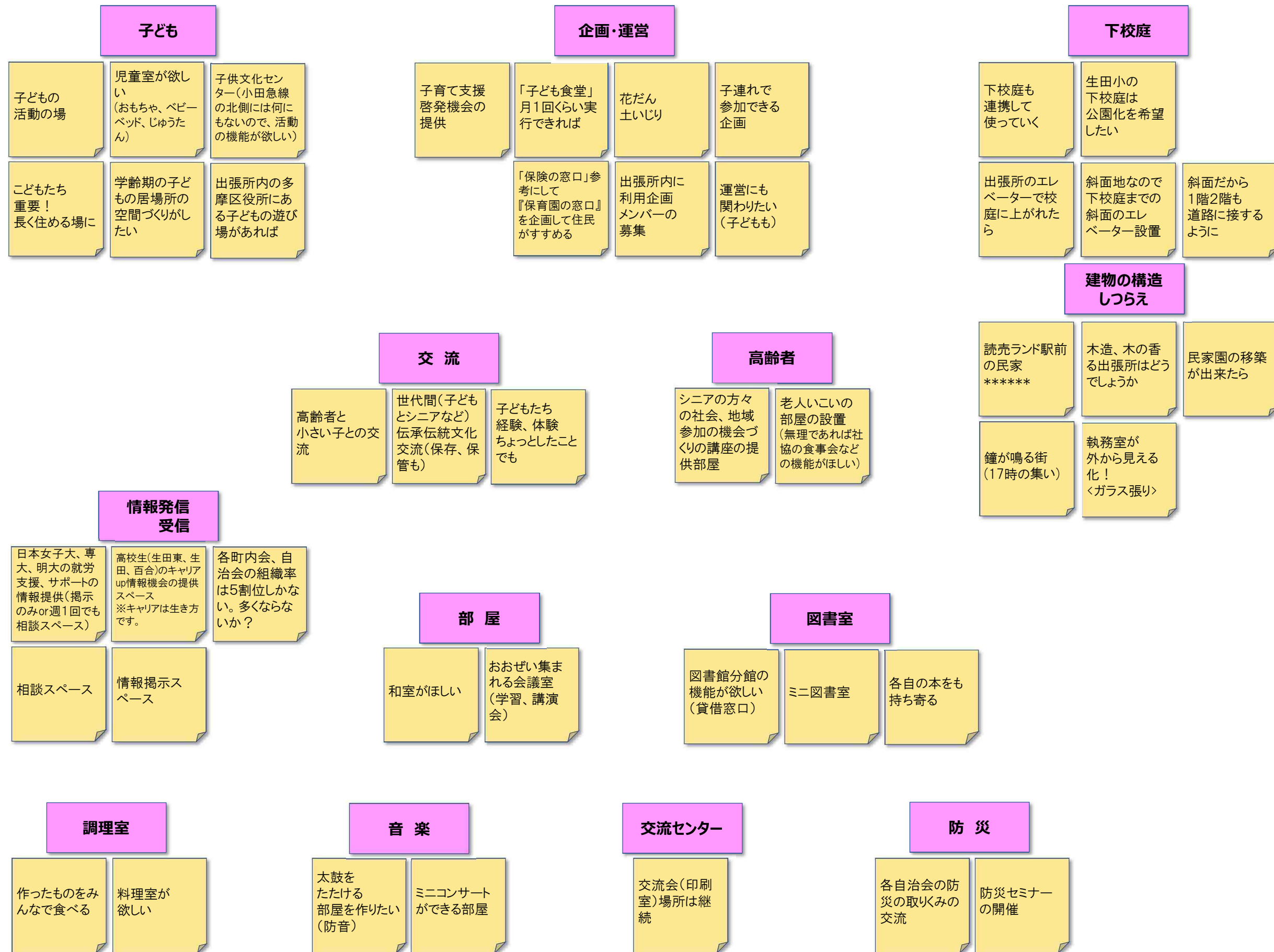

生田出張所を
ミリオク的に

地下水を利用して池をつくりたい	ミニガーデニングのある施設 (運営はボランティアで)	調理できる部屋 ～生田小で野菜づくり～	コミュニティ カフェ	生田駅から近いので他の駅からもきてほしい
生田小下校庭 きれいな花の庭にして、小さい子どもたちとママたちがゆっくりすごせるよう	地域の森林を使った建物にしたい	木の香りのする部屋がほしいなあ	施設内は木を使ったシックハウスのない環境で	ミニカフェのあるスペースがほしい(ハーブティなど→ガーデニングで育てた)
下校庭をお年寄りや子育て世代のいいの場にした	屋上は赤ちゃんの日光浴ができる場所であってほしいなあ	ロビー 交流できる空間	図書コーナー (地元で読み終わった本を寄付)	近くに老人いこいの家がないので、あったら便利

ミニコンサート
ができる部屋

地域の情報が
わかる所に

生田出張所に行けば、生田地域の歴史がわかるような展示物? あるといい

情報コーナー
～PC置いて地元情報検索できる～

生田出張所を
もっと使いやすく!!

引っ越して来た時ゴミの出し方パンフレットを渡すシステムをつくる

大小の個室で多目的に利用したい	多人数も集まれるよう区切り可能なスペースがあるとよい	夜でも使えるホールがあればいいなあ	大きな室で文化的な事をできるといい	健康のため気功教室をひらきたい
	地域の人たちが話し合える会議室を自由に使える	日曜や夜なども活動できる内容を検討したい	和室があったらいいな	健康体操等(認知症予防のため)真向法・気功

検討図 1

- ・ 6m×8m = 48㎡ ≒ 50㎡
- ・ 会議形式定員（机有り）：24名
- ・ 机サイズ：600mm×1800mm

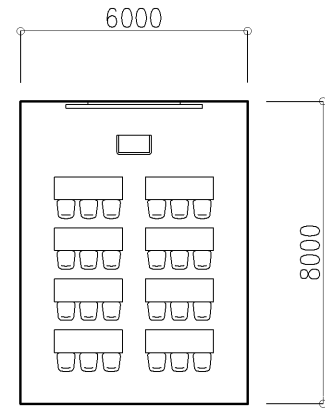

- ・ 会議形式定員（机無し）：35名

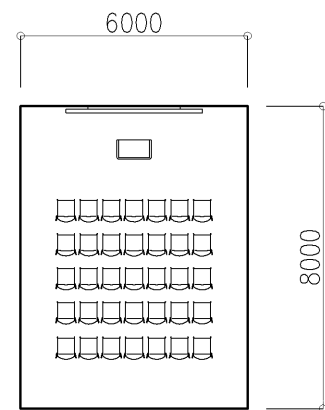

検討図 2

- ・ 8m×12m = 96㎡ ≒ 100㎡
- ・ 会議形式定員（机有り）：63名
- ・ 机サイズ：600mm×1800mm

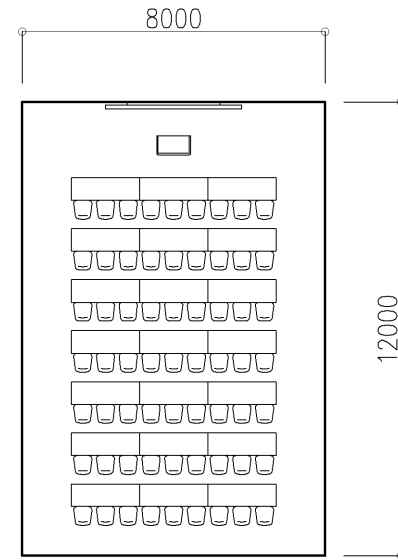

- ・ 会議形式定員（机無し）：90名

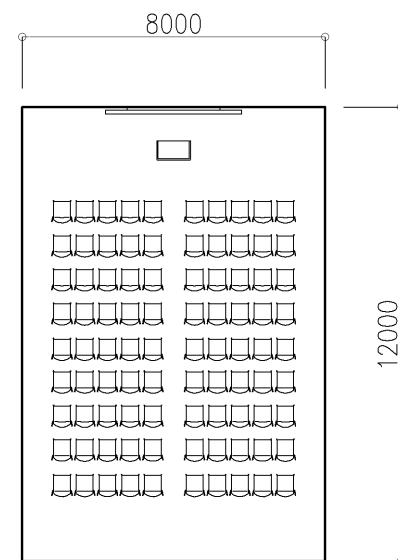

検討図 3

- ・ 10m×15m = 150㎡
- ・ 会議形式定員（机有り）：81名
- ・ 机サイズ：600mm×1800mm

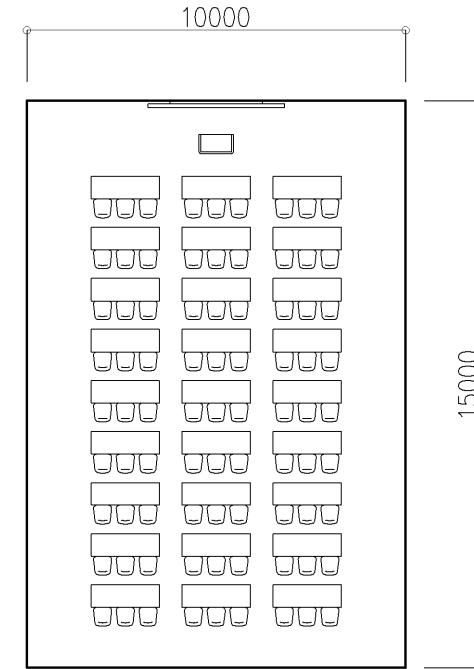

- ・ 会議形式定員（机無し）：156名

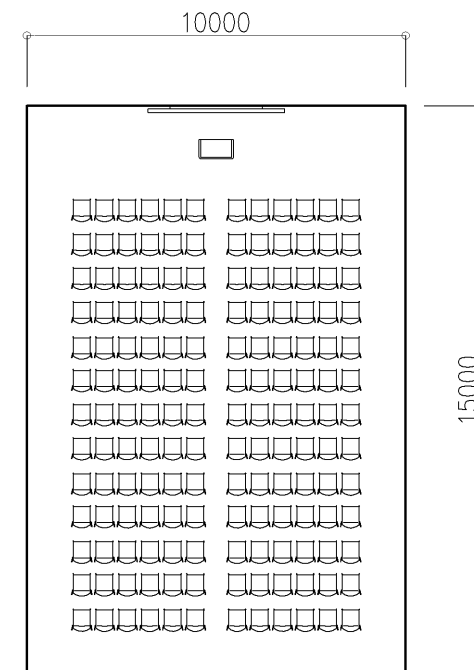

検討図 4

- ・ 11m×18m = 198㎡ ≒ 200㎡
- ・ 会議形式定員（机有り）：132名
- ・ 机サイズ：600mm×1800mm

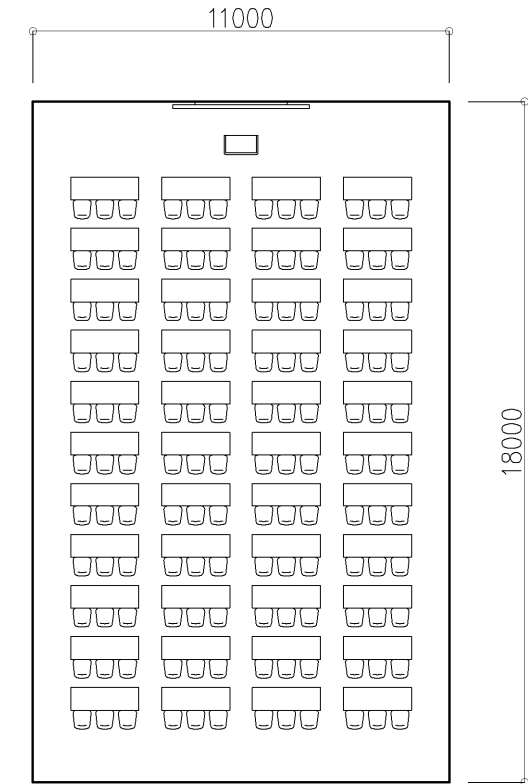

- ・ 会議形式定員（机無し）：224名

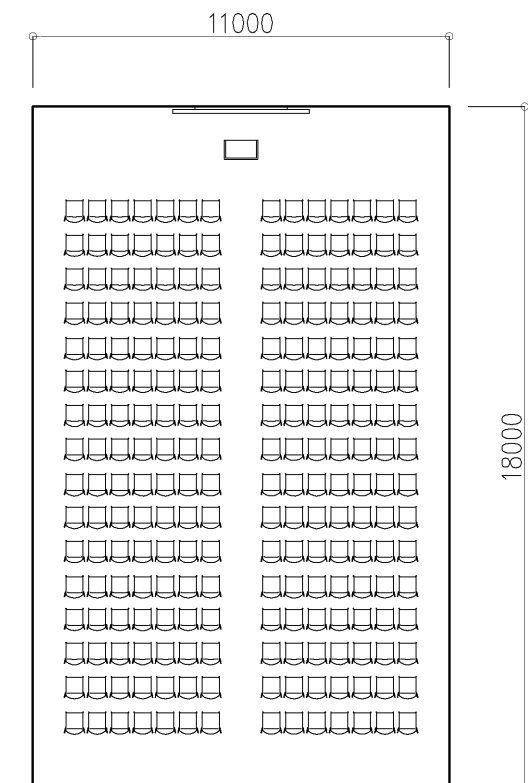

第3回意見交換会のお知らせ

日時 平成29年8月26日(土) 13時～16時

場所 生田出張所 3階 会議室

内容 意見交換の続き、まとめを行います！
※ 第1回・第2回意見交換会お配りした資料をお持ちください。

- ご不明な点等がございましたら、下記までお問い合わせください。
川崎市 市民文化局 区政推進課
電話 044-200-2309 (担当:井川、松井)
- 意見交換会当日のご欠席等の連絡は、下記へおかけください。
生田出張所
電話 044-933-7111