

都市再生整備計画

かわさきし 川崎市 すいしんちくしいきぜんたい シェアサイクル推進地区(市域全体)

かながわけんかわさきし
神奈川県川崎市

令和6年3月

<p>計画区域の整備方針</p> <p>【移動環境の充実に向けたシェアサイクルの推進】</p> <ul style="list-style-type: none"> ・シェアサイクル実証実験当初の2エリアでは、利用範囲、効果等が限定されていたことから、市域8エリアを対象を広げるとともに、サイクルポートについても民間用地に加え、公共用地を活用し、設置箇所を増やすことで、利便性が向上し、その結果多くの利用に繋がり、事業性も確認できた。 ・効果としては、主に駅・公共施設等への移動に利用され、時間短縮によるアクセシビリティ・利便性が向上するなど、実験における効果・有効性が確認できた。 ・これらの実証実験の効果を最大限に発揮するため、民間事業者と行政が連携しながら、多くの方が利用できるスキームとして、民間用地に加え公共用地を活用することで、シェアサイクルの利用・普及促進を図るため、市域全体を対象として、公共用地を活用した民間事業者主体の持続可能な本格運用を推進する。 	<p>方針に合致する主要な事業</p> <p>【協定制度等】</p> <p>公園占用等の特例を活用するサイクルポートの設置</p>
--------------------------------------------------------------------------------------------------------------------------------------------------------------------------------------------------------------------------------------------------------------------------------------------------------------------------------------------------------------------------------------------------------------------------------------------------------------------------------------------	-------------------------------------------------------------------

その他

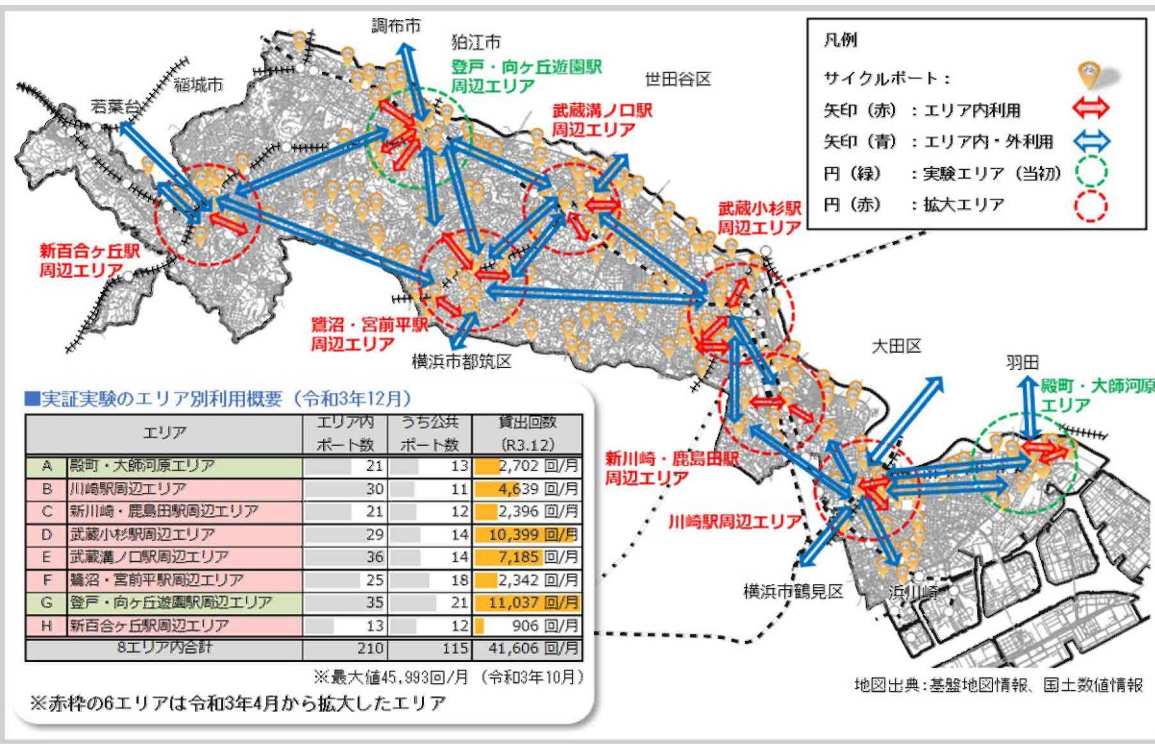

実証実験結果を踏まえて、8つの都市拠点を基本に市域全体を対象とする。

協定制度等の取り組み

官民連携によるエリアマネジメント方針等														
事業	事業の目的/事業によって解決される課題	事業期間	事業主体(占用主体)	活用する制度										
				制度別詳細1 道路占用許可特例(法第46条第10項)	制度別詳細2 河川敷地占用許可(河川敷地占用許可準則22)	制度別詳細3 都市公園占用許可特例(法第46条第12項)	制度別詳細4 都市利便増進協定(法第46条第25項)	制度別詳細5 都市再生整備歩行者経路協定(法第46条第24項)	制度別詳細6 低未利用土地利用促進協定(法第46条第26項)	制度別詳細7 滞在快適性等向上区域 一体型滞在快適性等向上事業(法第46条第3項第2号)	制度別詳細8 滞在快適性等向上区域 都市公園占用許可特例(法第46条第14項第1号)	制度別詳細9 公園施設設置管理許可特例(法第46条第14号第2号イ)	制度別詳細10 滞在快適性等向上区域 公園施設設置管理協定(法第46条第14項第2号ロ)	制度別詳細11 滞在快適性等向上区域 普通財産の活用(法第46条第14項第4号)
1	●シェアサイクル事業の実施運営 施設及び器材整備、ステーション用地確保、事業運営	R4~R8	・川崎市(実施主体) ・OpenStreet シナネンモビリティPLUSグループ(運営主体、占用主体)			○								

滞在快適性等向上区域における駐車場の配置方針等

取組	取組の目的/取組によって解決される課題	開始時期	活用する制度		
			制度別詳細11 [滞在快適性等向上区域] 路外駐車場配置等基準(法第46条第14項第3号イ)	制度別詳細12 [滞在快適性等向上区域] 駐車場出入口制限(法第46条第14項第3号ロ)	制度別詳細13 [滞在快適性等向上区域] 集約駐車施設(法第46条第14項第3号ハ)

制度別詳細3(都市公園の占用に関する事項) 法第46条第12項

制度別詳細【都市公園占用許可の特例】			
制度の活用計画			
占用対象施設		占用の場所	都市公園の環境の維持 及び向上を図るための措置
都市公園 占用許可 特例対象 施設	1	自転車駐車器具 (サイクルポート)	川崎市内の市が管理する都市公園を対象とする。

- ・公園利用者の安全面や利用の妨げとならないことを十分に考慮し、ポート等の日常管理の徹底を図る。
- ・自転車駐車器具に落ち葉が吹きだまらないよう、自転車利用者が乗り降りするエリアをこまめに清掃する。
- ・芝地等への設置について、防草シートの設置や草刈り等、維持管理を徹底する。

制度別詳細3-2-②(都市公園占用許可の特例): 自転車駐車器具 法第46条第12項

制度別詳細【都市公園占用許可の特例: 自転車駐車器具】

制度を活用して整備・設置する施設等のイメージ



設置イメージ

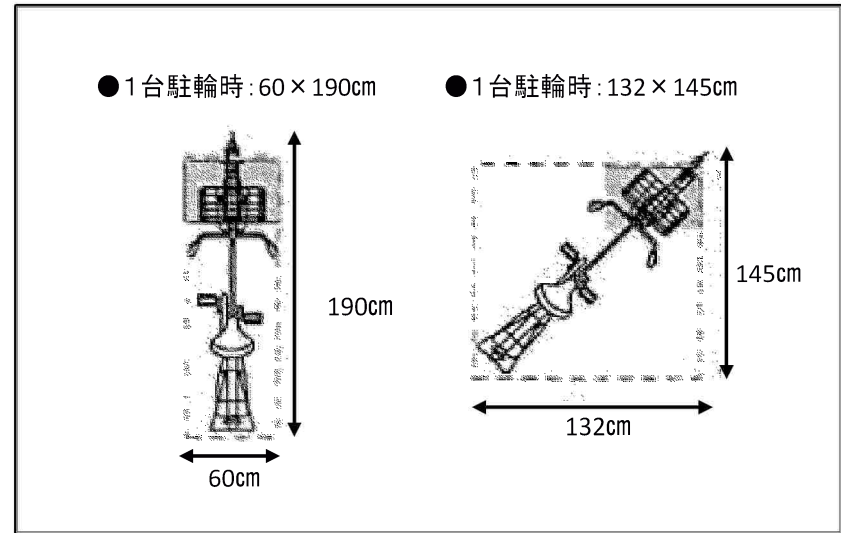

サイクルポート設置方



川崎市シェアサイクル推進地区(神奈川県川崎市)

面積	14,435 ha	区域	川崎市全域
----	-----------	----	-------

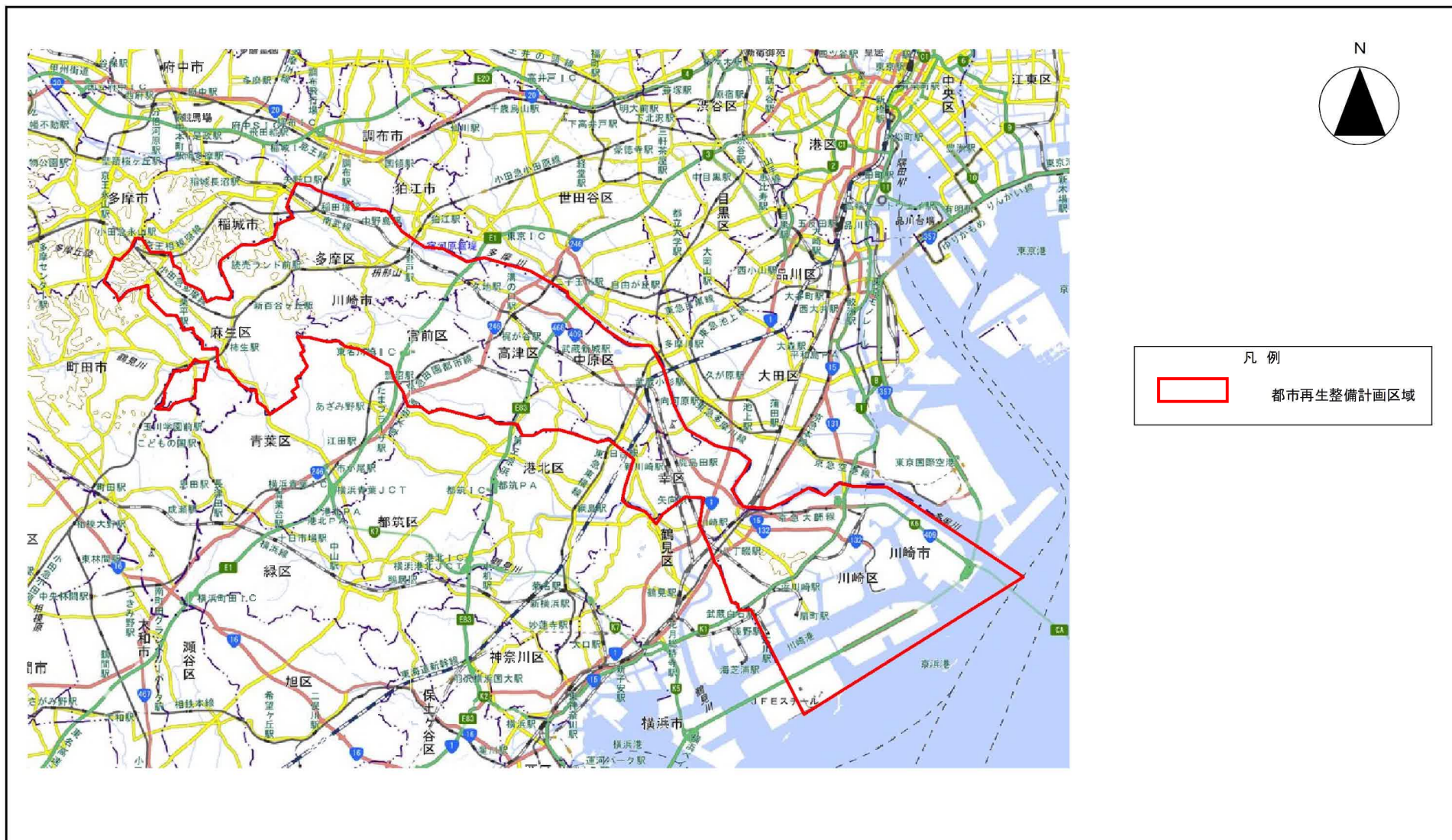

川崎市シェアサイクル推進地区(神奈川県川崎市) 整備方針概要図

目標	大目標:安全・安心で魅力と活力のある自転車を活用したまちづくりの推進 小目標:身近な乗り物として自転車利用の促進と地域の活力の向上	代表的な指標	シェアサイクルの利用回転数 (回/日・台)	1.4回/日・台 (R4年度) → 1.4回/日・台以上 (R8年度)
			シェアサイクルの認知度(アンケート) %	29% (R4年度) → 40%以上 (R8年度)

