

JR東日本南武線 連続立体交差事業 (矢向駅～武蔵小杉駅間)



KAWASAKI CITY

※画像は向河原駅周辺の高架化前後のイメージです。

事業の経緯

JR東日本南武線（矢向駅から武蔵小杉駅間）では、開かずの踏切に起因する国道409号などの渋滞や踏切遮断中の横断といった道路交通の課題、また、路線バスの速達性の低下、通学児童などの安全性の低下など地域の生活利便性や生活環境に関する課題、さらには災害発生時の物資輸送を担う緊急輸送道路や広域避難場所への避難路確保など、災害に対する課題が顕在化しております。

JR東日本南武線連続立体交差事業は、矢向駅から武蔵小杉駅にかけて鉄道を高架化することにより、同区間の踏切9箇所を除却することで、地域交通の円滑化および地域の一体化による生活環境の向上や踏切事故の解消を図る事業です。



事業概要

◆事業主体・・・川崎市

◆計画区間・・・矢向駅～武蔵小杉駅（約4.5km）

◆構造形式・・・高架工法

◆踏切除却数・・・9箇所

◆駅施設数・・・3駅（鹿島田駅・平間駅・向河原駅）

◆総事業費・・・約1,387億円

事業スケジュール

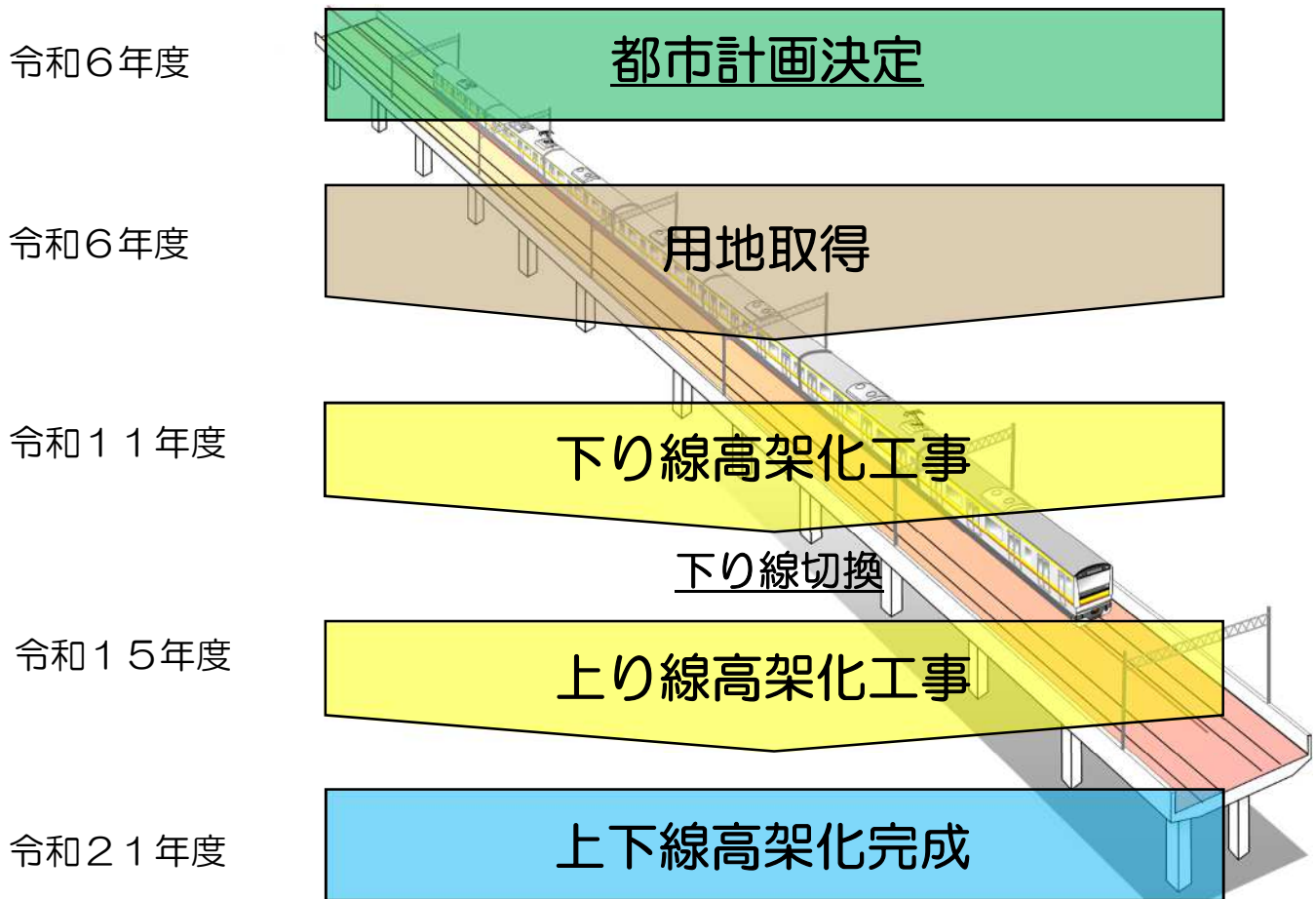

※今後の検討で変更となる場合があります。

手続きの主な流れ

都市計画手続きの流れ

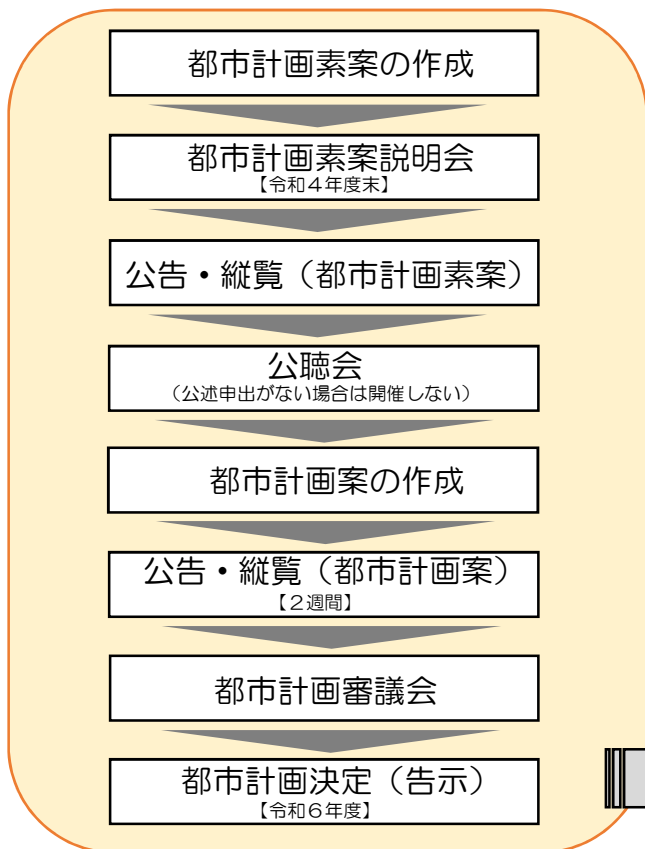

環境影響評価手続きの流れ

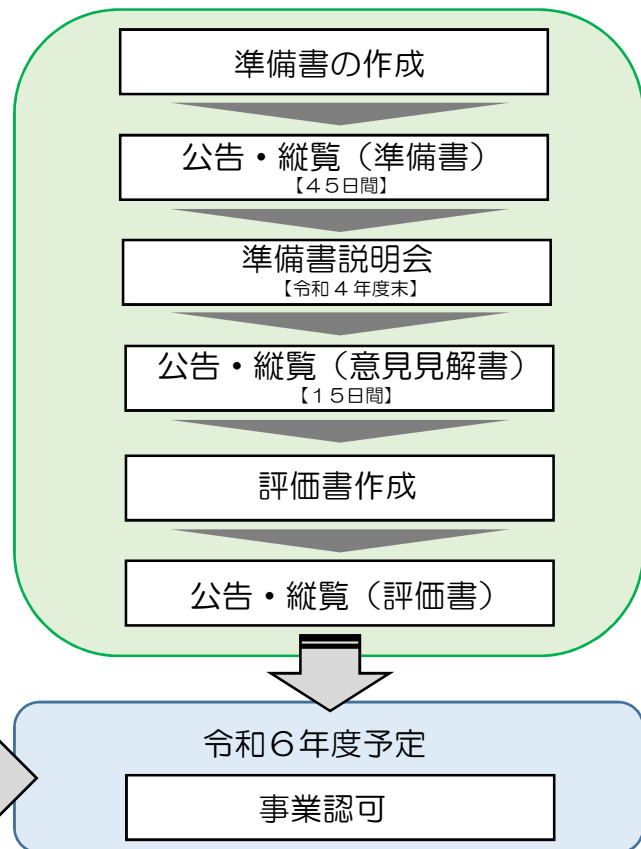

高さの比較

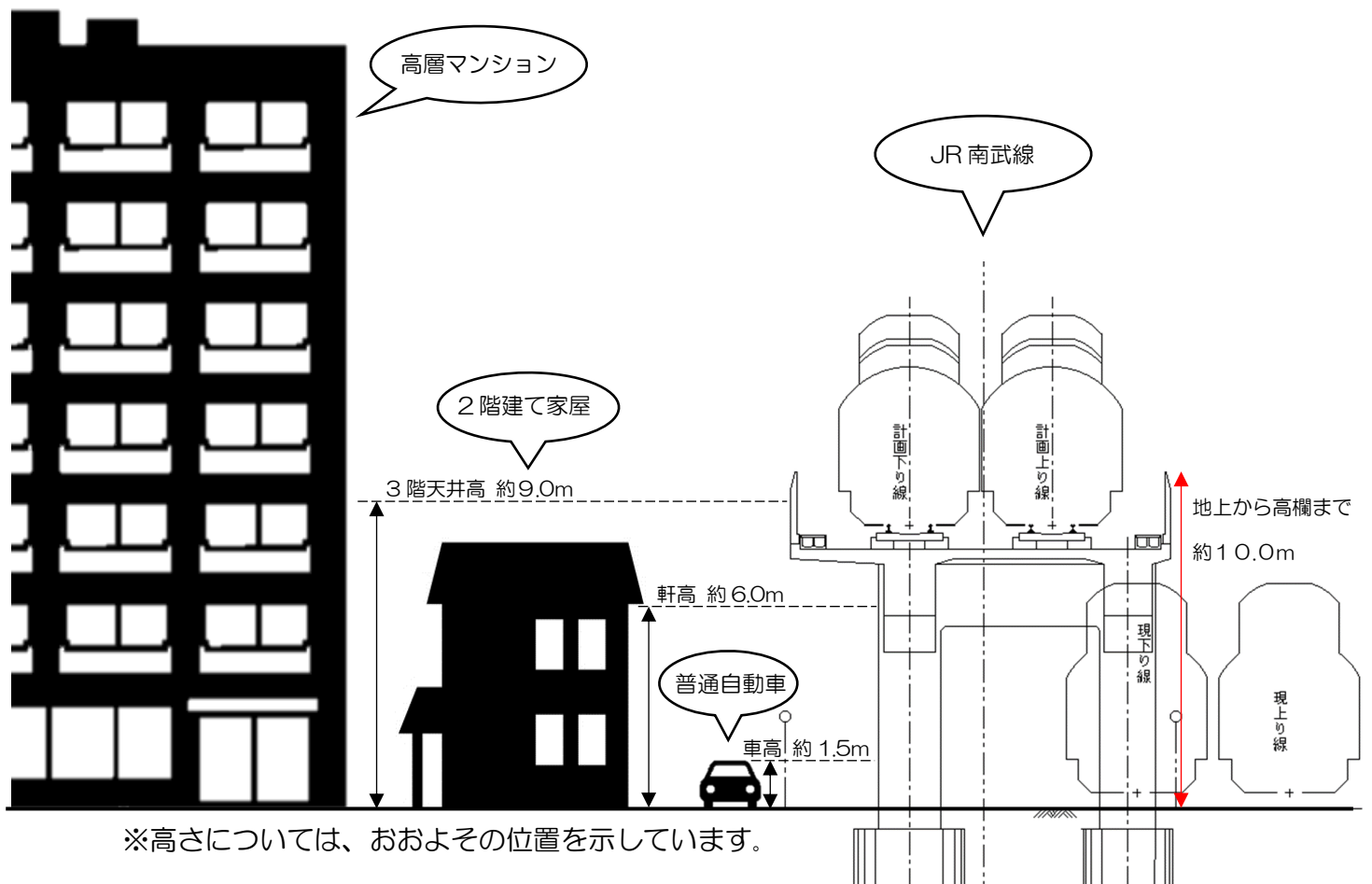

事業効果

- 9箇所の踏切除却による交通円滑化および交通渋滞の緩和
- 公共交通の生活利便性の向上や沿線小学校の通学路踏切の危険性解消
- 緊急輸送道路や広域避難場所への避難路の確保
- 高架化によって創出された高架下空間の利用

高架下利用の事例

(JR南武線 武蔵中原駅～武蔵新城駅間)



自治会館



公園



保育園

■ 平面図

計画区間 約4.5km

- 凡例
- J R南武線
 - 踏切道
 - 塚越南加瀬線
 - 大田神奈川線
 - 矢向鹿島田線
 - 区画街路
 - 自転車歩行者道

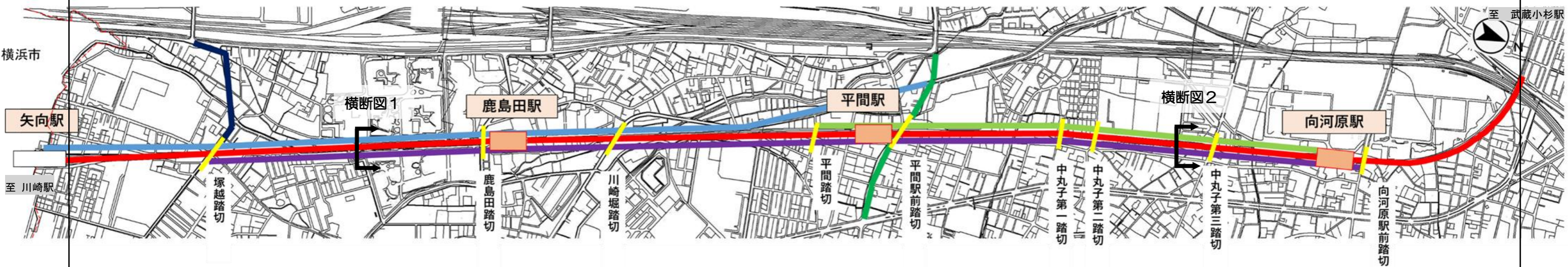

■ 縦断面図

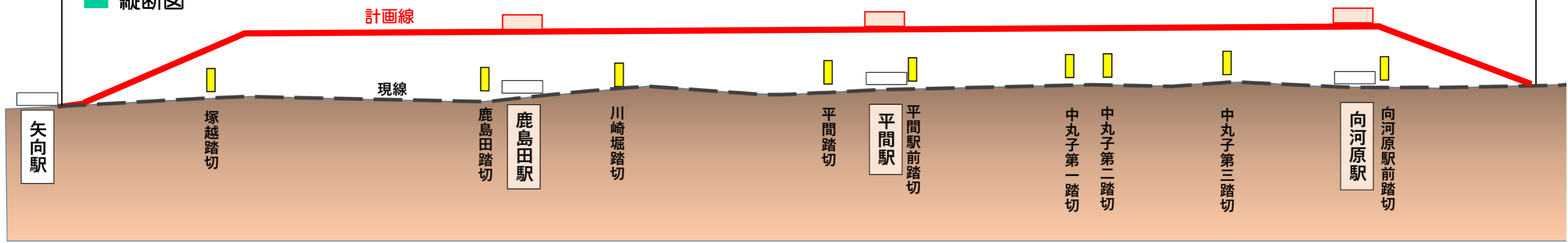

■ 横断面図



図1 鹿島田駅周辺一般図



図2 向河原駅周辺一般図

■ 連続立体交差事業に合わせて整備する都市計画道路

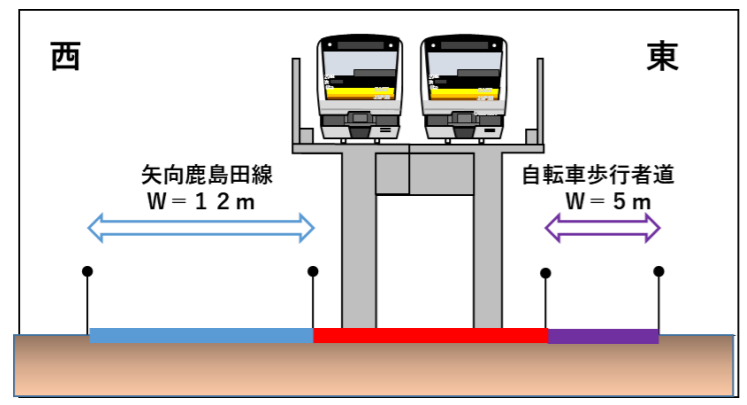
路線名	整備延長	幅員
矢向鹿島田線	約 2,620m	12m~15m
塚越南加瀬線	約 390m	12m
大田神奈川線	約 550m	15m~20m
区画街路	約 1,480m	6m
自転車歩行者道	約 3,330m	5m

施工ステップ

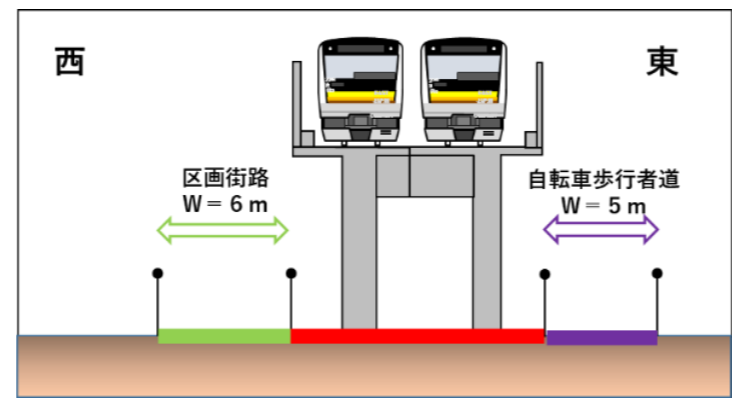
一般部

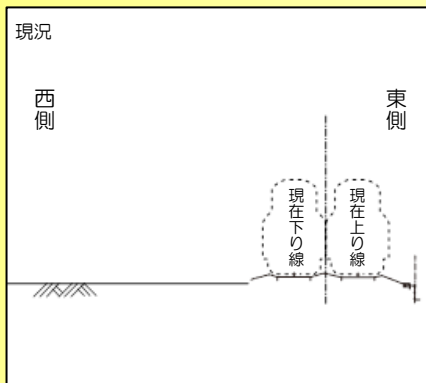

Step1 計画下り線切換

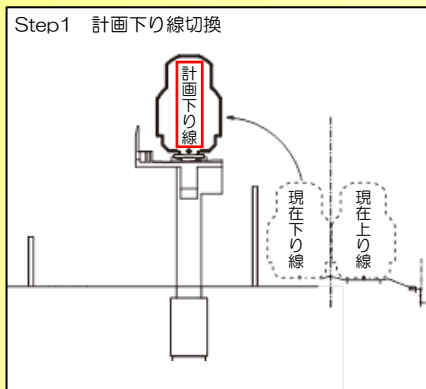

Step2 計画上り線切換

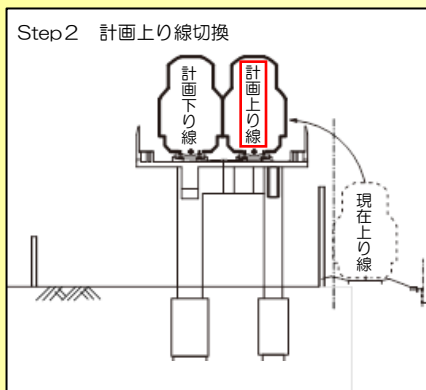

Step3 切換完了

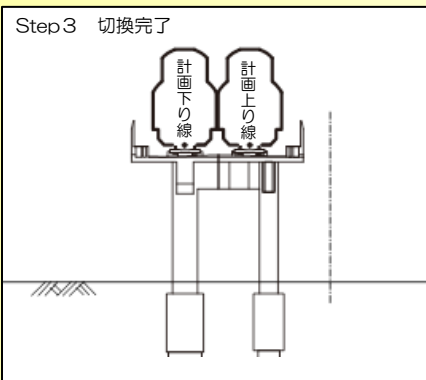

駅施設部

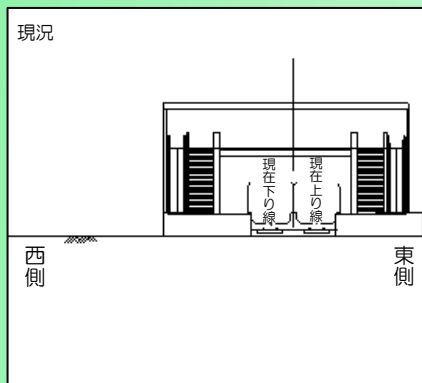

Step1 計画下り線切換

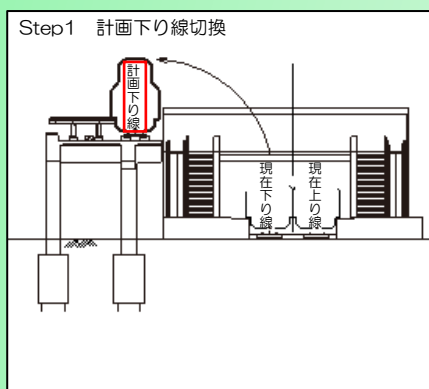

Step2 計画上り線切換

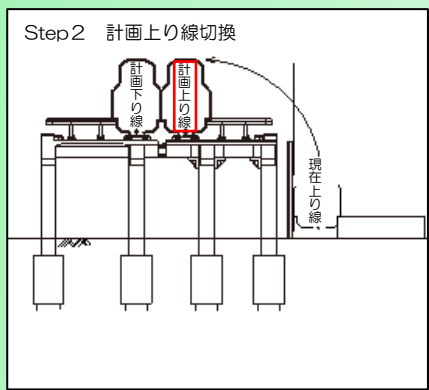

Step3 切換完了

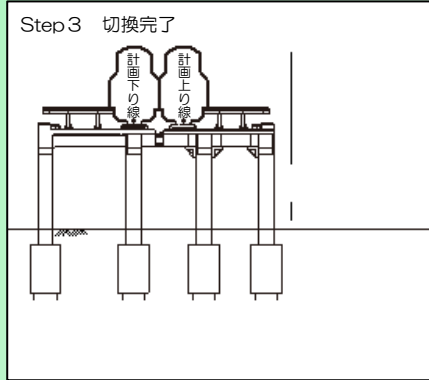

南武線高架化後イメージ

幸区

パークシティ新川崎前



現況



完成

中原区

川崎市立橋高等学校前



現況



完成

< 広告 >

みんなで作る！オンライン鹿島田バラエティ！

鹿島田TV YouTubeチャンネル

<https://www.youtube.com/@KASHIMADATV>

チャンネル登録とグッドボタンをよろしくお願いします

JR 南武線 鹿島田駅・西口

鹿島田商店会

鹿島田商店会 HP

<https://kashimadashotenkai.com/>

会員110名の商店街です！

川崎市幸区下平間199-6
下平間天満天神社境内
TEL 044-511-3497
<https://www.kashimada.biz/>

かしまだ駅前通
商店街振興組合

HOUSE MATE
KASAHARA

株式会社笠原不動産
川崎市幸区下平間115
TEL 044-511-2862

創業60年、地元本位で仕事をしております。

所在地：幸区鹿島田1-18ほか

皆さまのご来店を
お待ちしております！

鹿島田駅前商店会

(かしまだ一番通り商店街)

KAWASAKI SDGs

川崎市は持続可能な開発目標 (SDGs) を支援しています。

11 住み続けられるまちづくりを

◆お問い合わせ先

川崎市 建設緑政局 道路河川整備部 道路整備課 立体交差担当

住所 川崎市川崎区宮本町1番地 本庁舎 17階

電話 044-200-3499

Email 53douro@city.kawasaki.jp

HPはこちらへ