

幸区緑化活動団体支援事業 申込書（令和5年度）

令和 年 月 日

（あて先） 幸 区 長 様

幸区緑化活動団体支援事業について、次のとおり申し込みます。

団 体 名			
代表者氏名		代表者電話番号	()
代表者住所	〒 -		
団体所属人数	人	主な活動日	
花壇の所在地			
花壇管理の根拠	・協定締結 ア 公園緑地愛護会 イ 自主管理協定 ウ 公園管理運営協議会 エ その他の協定 () ↳ 締結の相手方： () ・その他 ()		
花壇の面積	m ²	※実際に植え付けを行う花壇のみの面積です。公園敷地内であっても植え付けをしない場所・通路等は対象となりません。	
花苗の種類 ※合計で、100%になるように数字をご記入ください。	パンジー () %	ビオラ () %	
	ストック () %	スイートアリッサム () %	
	ノースポール () %	ゼラニウム () %	
配達場所と住所		(配達場所)	
		(住所)	
配達希望日	第1希望	月 日(水・金・土)	午前①(8時～10時) 午後①(13時～15時) 午前②(10時～12時) 午後②(15時～17時)
	第2希望	月 日(水・金・土)	午前①(8時～10時) 午後①(13時～15時) 午前②(10時～12時) 午後②(15時～17時)
	第3希望	月 日(水・金・土)	午前①(8時～10時) 午後①(13時～15時) 午前②(10時～12時) 午後②(15時～17時)
※希望日は必ず第2希望まで、ご記入ください。 ※配達日は10月25日(水)～11月11日(土)の期間のうち水・金・土曜日をお選びいただき、希望する時間帯に○をつけてください。 希望日時が重複した場合、調整をお願いする場合があります。あらかじめご了承ください。 ※配達時の連絡は、担当者宛てに行います。担当者の記載がない場合は代表者に送付します。			
担当者氏名		担当者電話番号	()
担当者住所	〒 -		

※配達日時の連絡は、担当者宛てに行います。担当者の記載がない場合は代表者に送付します。

※別途、「花壇の所在地の地図」、「花壇の面積等が分かる見取図」、「花壇の写真」を添付してください。併せて花壇の管理について「根拠が確認できるもの（協定書のコピー等）」をご提出ください。
 なお、前回申請をいただいている団体について、提出書類に変更がない場合も、提出が必要です。
 ※配布日時・花苗の株数などの決定通知は、封書にて送付いたします。
 ※提出先・問合せ先：幸区役所4階 地域振興課まちづくり推進係（TEL044-556-6606）

申込書の記入に当たっての注意点

幸区緑化活動団体支援事業 申込書（令和5年度）

幸区緑化活動団体支援事業について

管理している花壇・公園について、協定を締結している場合は、その協定を締結している団体名を記入して下さい。
(例：〇〇公園管理運営協議会 など)

団体名			
代表者氏名		代表者電話番号	()
代表者住所	〒 -		
団体所属人数	花壇管理の根拠について、該当するものに○をつけてください。その他の場合には、あわせてカッコ内にご記入をお願いします。また、花壇管理の根拠について確認できるもの(例：協定書のコピー等)もご提出ください。		
花壇の所在地			
花壇管理の根拠	・協定締結 ア 自主管理協定 イ 公園管理運営協議会 ウ エ その他の協定 () ・その他 ()	支援の対象となるのは、植え付けをする場所の面積のみです。そのため、植え付けをする場所の面積の合計を記入してください。敷地内であっても植え付けをしない場所・通路等は対象になりませんので、ご注意ください。	
花壇の面積	㎡		
希望する花苗の種類 ※合計で、100%になるように()内に数字をご記入ください。	パンジー () %		ヒオウチン () %
	ストック () %		スイートアリッサム () %
	ノースポール () %		ゼラニウム () %
配達場所と住所	(配達場所)		希望する時間帯に○をつけてください。時間について、希望の多い時間帯の場合はご希望に沿えない場合がございます。ご了承ください。
	(住所)		
配達希望日	第1希望	月 日(水・金・土)	午前① (8時～10時) 午後① (13時～15時) 午前② (10時～12時) 午後② (15時～17時)
		配達日は、市場の状況を考慮し、水・金・土に限定させていただきます。	前① (8時～10時) 午後① (13時～15時) 前② (10時～12時) 午後② (15時～17時)
担当者氏名	担当者		配布日・提供株数等の決定通知については原則、担当者へ送付します。その方のご住所を記入してください。なお、記載がない場合は代表者あてに通知を送付します。
担当者住所	〒 -		

※配達日時連絡は、担当者宛てに行います。担当者の記載がない場合は代表者に送付します。

※希望日は必ず第2希望まで、ご記入ください。

※配達日は10月25日(水)～11月11日(土)の期間のうち水・金・土曜日をお選びいただき、希望する時間帯に○をつけてください。

※希望日時が重複した場合、調整をお願いする場合があります。あらかじめご了承ください。

※配達時連絡は、担当者宛てに行います。担当者の記載がない場合は代表者に送付します。

※別途、「花壇の所在地の地図」、「花壇の面積等が分かる見取図」、「花壇の写真」を添付してください。

併せて花壇の管理について「根拠が確認できるもの(協定書のコピー等)」をご提出ください。

なお、前回申請をいただいている団体について、提出書類に変更がない場合も、提出が必要です。

※配布日時・花苗の株数などの決定通知は、封書にて送付いたします。

※提出先・問合せ先：幸区役所4階 地域振興課まちづくり推進係 (TEL044-556-6606)

添付資料の注意点

※花壇の増減があった場合は必ずご提出ください。

① 花壇の所在地の地図



管理している花壇の所在地を示す地図を提出してください。
手書きなどでも構いませんので、花壇の場所が分かるような資料をお願いします。

② 花壇の面積を示す見取図

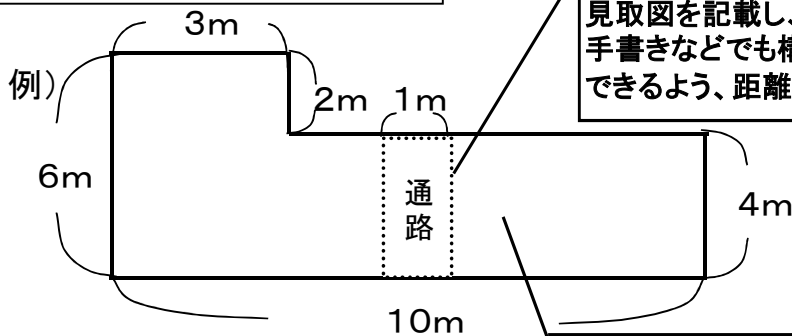

管理している花壇の面積が分かるような見取図を記載し、提出してください。
手書きなどでも構いませんので、計算ができるよう、距離なども記載してください。

この例の場合は、 $2\text{m} \times 3\text{m} = 6\text{m}^2$ と、 $4\text{m} \times 10\text{m} = 40\text{m}^2$ を足して、 46m^2 。
通路は植え付けをする場所ではないため、 $4\text{m} \times 1\text{m} = 4\text{m}^2$ を引いて、合計 42m^2 が花壇の面積となります。

③ 現在の花壇の写真



管理している花壇の申請時現在の写真を添付してください。
申請をする花壇が数箇所ある場合、それぞれの花壇を撮影した写真を提出してください。