

# 幸区緑化活動団体支援事業 申込書（令和6年度）

令和 年 月 日

（宛先） 幸 区 長 様

幸区緑化活動団体支援事業について、次のとおり申し込みます。

|   |   |   |   |
|---|---|---|---|
| 団 体 名   |   |   |   |
| 代表者氏名   |   | 代表者電話番号   | ( )   |
| 代表者住所   | 〒 -   |   |   |
| 団体所属人数  | 人   | 主な活動日   |   |
| 花壇の所在地  |   |   |   |
| 花壇管理の根拠   | ・協定締結 ア 公園緑地愛護会<br>イ 自主管理協定<br>ウ 公園管理運営協議会<br>エ その他の協定 ( )<br>↳ 締結の相手方： ( )<br>・その他 ( ) |   |   |
| 花壇の面積   | m <sup>2</sup>  | ※実際に植え付けを行う花壇のみの面積です。公園敷地内であつても植え付けをしない場所・通路等は対象となりません。 |   |
| 花苗の種類<br>※合計で、100%になるように数字を御記入ください。   | パンジー ( ) %  | ビオラ ( ) %   |   |
|   | ノースポール ( ) %  | デージー ( ) %  |   |
|   | ストック ( ) %  | シロタエギク ( ) %  |   |
| 配達場所と住所   | (配達場所)  |   |   |
|   | (住所)  |   |   |
| 配達希望日   | 第1希望  | 月 日(水・金・土)  | 午前①(8時～10時) 午後①(13時～15時)<br>午前②(10時～12時) 午後②(15時～17時) |
|   | 第2希望  | 月 日(水・金・土)  | 午前①(8時～10時) 午後①(13時～15時)<br>午前②(10時～12時) 午後②(15時～17時) |
|   | 第3希望  | 月 日(水・金・土)  | 午前①(8時～10時) 午後①(13時～15時)<br>午前②(10時～12時) 午後②(15時～17時) |
| ※希望日は必ず第2希望まで、御記入ください。<br>※配達日は10月23日(水)～11月16日(土)の期間のうち水・金・土曜日をお選びいただき、希望する時間帯に○をつけてください。<br>希望日時が重複した場合、調整をお願いする場合があります。あらかじめ御了承ください。<br>※配達時の連絡は、担当者宛てに行います。担当者の記載がない場合は代表者に送付します。 |   |   |   |
| 担当者氏名   |   | 担当者電話番号   | ( )   |
| 担当者住所   | 〒 -   |   |   |

※配達日時時の連絡は、担当者宛てに行います。担当者の記載がない場合は代表者に送付します。

※別途、「花壇の所在地の地図」、「花壇の面積等が分かる見取図」、「花壇の写真」を添付してください。

併せて花壇の管理について「根拠が確認できるもの(協定書のコピー等)」を御提出ください。

なお、前回申請をいただいている団体について、提出書類に変更がない場合も、提出が必要です。

※配布日時・花苗の株数などの決定通知は、封書にて送付いたします。

※提出先・問合せ先：幸区役所4階 地域振興課まちづくり推進係 (TEL044-556-6606)

# 申込書の記入に当たっての注意点

幸区緑化活動団体支援事業 申込書（令和6年度）

幸区緑化活動団体支援事業について

管理している花壇・公園について、協定を締結している場合は、その協定を締結している団体名を記入して下さい。  
(例:〇〇公園管理運営協議会 など)

|   |  |  |   |
|---|--|--|---|
| 団体名   |  |  |   |
| 代表者氏名   |  | 代表者電話番号  | (      )  |
| 代表者住所   | 〒      -   |  |   |
| 団体所属人数  | 花壇管理の根拠について、該当するものに○をつけてください。その他の場合には、あわせてカッコ内に御記入をお願いします。また、花壇管理の根拠について確認できるもの(例:協定書のコピー等)も御提出ください。   |  |   |
| 花壇の所在地  |  |  |   |
| 花壇管理の根拠   | ・協定締結 <span style="margin-left: 20px;">ア 自主管理協定</span><br><span style="margin-left: 20px;">イ 公園管理運営協議会</span><br><span style="margin-left: 20px;">ウ 公園管理運営協議会</span><br><span style="margin-left: 20px;">エ その他の協定 (      )</span><br>・その他 (      ) |  |   |
| 花壇の面積   | m <sup>2</sup>   | 支援の対象となるのは、植え付けをする場所の面積のみです。そのため、植え付けをする場所の面積の合計を記入してください。敷地内であっても植え付けをしない場所・通路等は対象になりませんので、御注意ください。 |   |
| 希望する花苗の種類<br>※合計で、100%になるように(      )内に数字をご記入ください。 | パンジー (      ) %  | ビオラ (      ) %   |   |
|   | ノースポール (      ) %  | デージー (      ) %  |   |
|   | ストック (      ) %  | シロタエギク (      ) %  |   |
| 配達場所と住所   | (配達場所)   |  | 希望する時間帯に○をつけてください。時間について、希望の多い時間帯の場合は御希望に沿えない場合がございます。御了承ください。              |
|   | (住所)   |  |   |
| 配達希望日   | 第1希望   | 月      日(水・金・土)  | 午前① (8時～10時)      午後① (13時～15時)<br>午前② (10時～12時)      午後② (15時～17時)         |
|   |  | 配達日は、市場の状況を考慮し、水・金・土に限定させていただきます。  | 前① (8時～10時)      午後① (13時～15時)<br>前② (10時～12時)      午後② (15時～17時)           |
| 担当者氏名   |  |  | 配布日・提供株数等の決定通知については原則、担当者へ送付します。その方の御住所を記入してください。なお、記載がない場合は代表者宛てに通知を送付します。 |
| 担当者住所   | 〒      -   |  |   |

※希望日は必ず第2希望まで、御記入ください。  
 ※配達は10月23日(水)～11月16日(土)の期間のうち水・金・土曜日をお選びいただき、希望する時間帯に○をつけてください。  
 ※希望日時が重複した場合、調整をお願いする場合があります。あらかじめ御了承ください。  
 ※配達時の連絡は、担当者宛てに行います。担当者の記載がない場合は代表者に送付します。

※別途、「花壇の所在地の地図」、「花壇の面積等が分かる見取図」、「花壇の写真」を添付してください。併せて花壇の管理について「根拠が確認できるもの(協定書のコピー等)」を御提出ください。  
 なお、前回申請をいただいている団体について、提出書類に変更がない場合も、提出が必要です。  
 ※配布日時・花苗の株数などの決定通知は、封書にて送付いたします。  
 ※提出先・問合せ先：幸区役所4階 地域振興課まちづくり推進係 (TEL044-556-6606)

# 添付資料の注意点

※花壇の増減があった場合は必ず御提出ください。

## ① 花壇の所在地の地図



管理している花壇の所在地を示す地図を提出してください。  
手書きなどでも構いませんので、花壇の場所が分かるような資料をお願いします。

## ② 花壇の面積を示す見取図

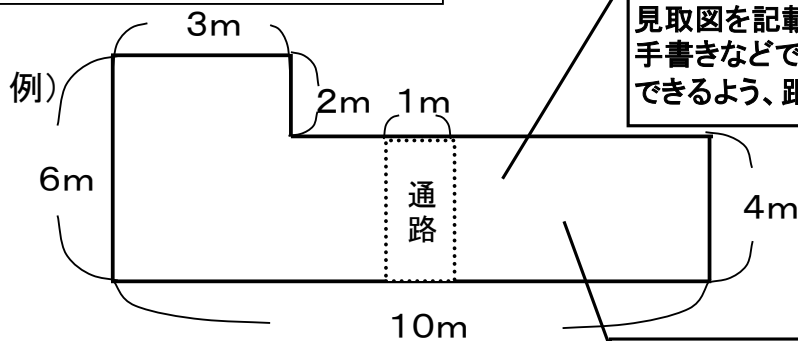

管理している花壇の面積が分かるような見取図を記載し、提出してください。  
手書きなどでも構いませんので、計算ができるよう、距離なども記載してください。

この例の場合は、 $2\text{m} \times 3\text{m} = 6\text{m}^2$ と、 $4\text{m} \times 10\text{m} = 40\text{m}^2$ を足して、 $46\text{m}^2$ 。  
通路は植え付けをする場所ではないため、 $4\text{m} \times 1\text{m} = 4\text{m}^2$ を引いて、  
合計 $42\text{m}^2$ が花壇の面積となります。

## ③ 現在の花壇の写真



管理している花壇の申請時現在の写真を添付してください。  
申請をする花壇が数箇所ある場合、それぞれの花壇を撮影した写真を提出してください。