

第37回

高津区民音楽祭 参加グループ募集

区HPは
コチラ



応募フォームは
コチラ



応募は

令和8年7月6日(月)まで

開催概要

令和8年12月6日(日) 2部制

第1部 11:00~17:00 @すくらむ21

第2部 17:30~21:00 @溝ノ口劇場

【問合せ】 高津区役所地域振興課 (川崎市高津区下作延2-8-1)
電話: 044-861-3133 メール: 67tisin@city.kawasaki.jp

開催目的

地域に芽生えた音楽を通して、音楽を愛する区民同士の交流を深め、その輪を広げるとともに、歴史と伝統にはぐくまれたまち・高津の音楽文化の発展を図ります。

日時・会場

令和8年12月6日(日) 11:00～21:00

【第1部】 すくらむ2 1 (高津区溝口2丁目20-1) 11:00～17:00

【第2部】 溝ノ口劇場 (高津区久本3丁目1-5-B1) 17:30～21:00

※2会場、2部制で開催

参加資格

- 区内在住、在学、在勤、区内で活動している者を含む3人以上のグループであること。
- 全3回の「参加グループミーティング」に毎回出席できること。
- 当日の運営に協力できること。(受付、ドア係など)
- PRポスターを提出すること。(詳細は下記「PRポスター展示」を参照)
- グループ自ら積極的に集客活動を実施できること。
- 別紙「参加に係る注意事項」を遵守できること。

PRポスター展示

PRポスター展示とはコンサート風景、練習風景、メンバー募集、コンサート告知など、グループの活動をポスターにして区民の方々にPRする場です。

【提出ポスターについて】

指定のテンプレートに必要事項(写真・イラスト・団体名・活動場所・意気込み等)を記載したデータを作成・提出してください。

※テンプレートの詳細等については、第1回グループミーティングにて告知いたします。

【展示場所・期間(予定)】

高津区役所 1F 市民ホール	11月18日(水) ～ 11月24日(火)
高津市民館 12F ウォールギャラリー	12月4日(金) ～ 12月6日(日)

参加グループミーティング

第1回	8月18日(火) 19時00分～21時00分 自己紹介、全体説明、出演順の決定、PRポスターについてなど
第2回	10月20日(火) 19時00分～21時00分 当日の仕事内容、最終的な全体説明など
反省会	12月17日(木) 19時00分～21時00分 当日の振り返り、次年度に向けた改善、アンケートの配布など

- ※ 参加グループミーティングでは、出演順や当日お手伝いいただく内容などの詳細を決定しますので、全3回「グループミーティング」に必ず出席をお願いします。
- ※ グループミーティングに参加する方は、グループ内どなたか1名（代表者か代表者でないかを問わず）で構いません。また、各回の参加者が異なっても構いませんが、各回の内容をグループ内で必ず共有したうえでご参加ください。
- ※ グループミーティングを欠席の場合、次回出演をお断りさせていただく場合があります。

応募方法

区ホームページ2次元コード

区ホームページ内の参加申込みフォームから **締切日：7月6日(月)**

- ※ 応募数によっては抽選を行う場合がありますのでご了承ください。
- ※ 結果は7月下旬までに通知いたします。



【応募にあたっての提出書類】

- ・参加メンバーの名簿 ※①
- ・グループの演奏の様子が分かる映像データまたは YouTube 等の URL（提出媒体は、原則データもしくは URL となります。その他（DVD 等）でご提出いただいた場合は、記録媒体の返却はできませんのでご了承ください。） ※②

- ※①・・・複数グループの所属等によるメンバー重複は不可となります。また、応募後のメンバー変更はご遠慮ください。
- ※②・・・グループのジャンル分けの参考とさせていただきます。なお、参加グループは抽選により決定するため、提出いただいた映像により出演可否を判断するものではございませんのでご了承ください。

問合せ先【事務局】

高津区役所地域振興課 高津区民音楽祭担当

[住所] 〒213-8570 川崎市高津区下作延 2-8-1(2F)

[電話] 044-861-3133

[メール] 67tisin@city.kawasaki.jp

次のページに各会場について記載しています。

会場について

会場①	すくらむ21ホール	
演奏時間 (目安)	和太鼓グループ	14分以内
	コーラスグループ	10分以内
	器楽グループ	14分以内
	吹奏楽グループ	18分以内
ピアノ	YAMAHA-CFⅢS	
マイク・アンプ等	原則、使用不可	
推奨ジャンル	クラシック・器楽・コーラス・ブラスバンド・吹奏楽・オーケストラ・雅楽・和太鼓 等(生演奏)	
人数の目安	6人以上	

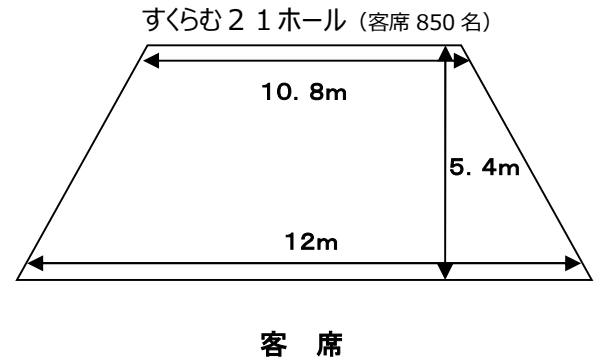

会場②	溝ノ口劇場
演奏時間 (目安)	15分以内
ピアノ	電子ピアノ
マイク・アンプ等	あり
推奨ジャンル	ジャズ・ポップス・ロック等
人数の目安	5人以下

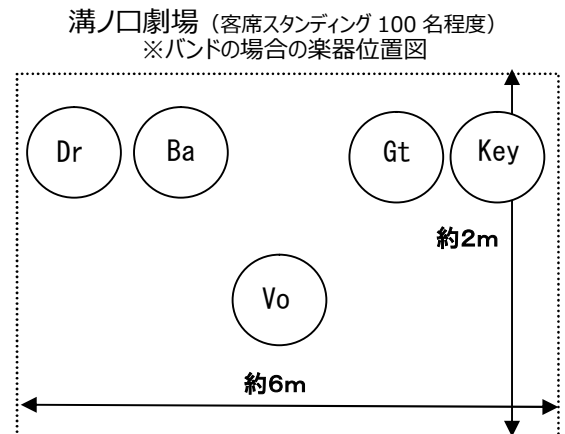

【各会場共通事項】

- 曲目は自由です。
- 演奏時間とは別に、出入り・転換のために時間を設けます。
- 会場の都合により、リハーサルは行なえません。
- 控室は他グループとの相部屋となります。
- 演奏形態・人数・応募状況を踏まえ、出演会場など相談させていただく場合があります。